

Adelberg

ACA 114



DK	BETJENINGSMANUAL	2
FIN	KÄYTTÖOHJE	16
GB	OPERATING MANUAL	30
N	BRUKSANVISNING	44
PL	INSTRUKCJA OBSŁUGI	58
S	INSTRUKTIONSBOK	74

VIGTIGT KOMPONENTER

- 1 Topdæksel
- 2 Bagdæksel
- 3 Forplade
- 4 Hjul
- 5 Betjeningspanel
- 6 Luftudgang
- 7 Strømkabel
- 8 Luftindtag

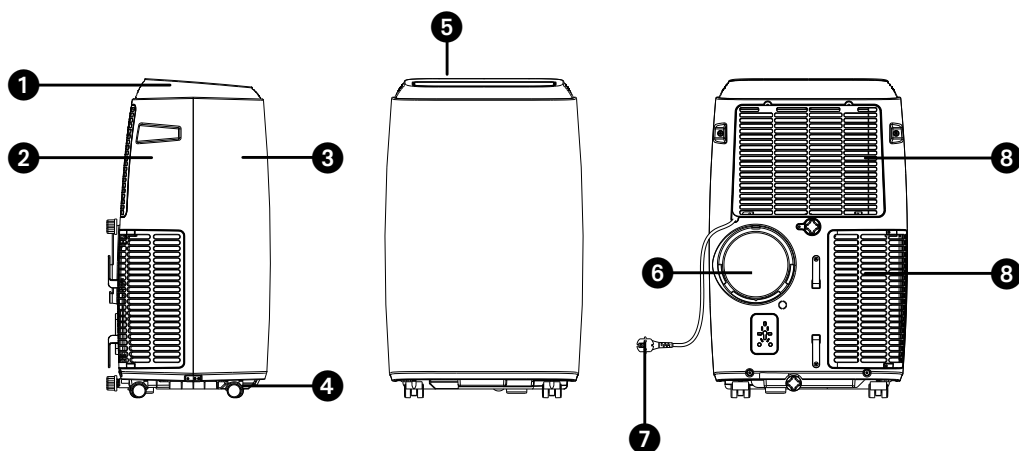

TILBEHØR

- 1 Varmluftsudstødningsrør
- 2 Rørtilslutning (vinduesende)
- 3 Rørtilslutning (klima-læggets ende)
- 4 Vinduesæt vedhæftning
- 5 Fjernkontrol

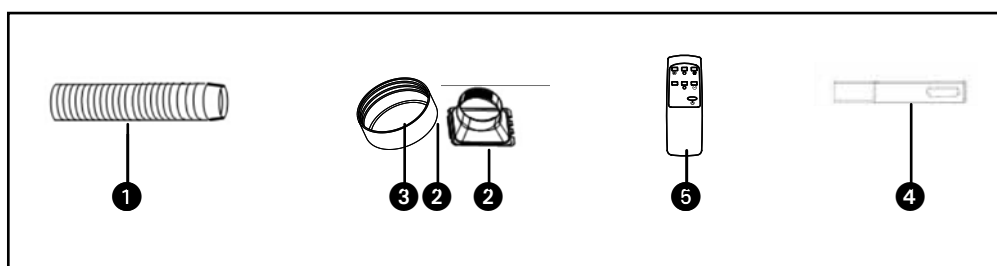

1. LÆS BRUGSANVISNINGEN FØRST.

2. I TVIVLSTILFÆLDE KONTAKT DIN FORHANDLER.

Til rette vedkommende,

Tillykke med købet af dit klimaanlæg. Dette klimaanlæg har tre funktioner ud over at køle luften: affugtning, cirkulation og filtrering. Det mobile klimaanlæg er ekstremt let at betjene og flytte. Du har købt et produkt af høj kvalitet, der giver dig mange års glæde, under forudsætning af at du bruger det ansvarligt. Når du læser disse instruktioner til brug, før du bruger dit klimaanlæg, vil du optimere levetiden. Vi ønsker dig afkøling og komfort med dit klimaanlæg.

Med venlig hilsen

PVG Holding B.V.

Kundeserviceafdelingen

A SIKKERHEDINSTRUKTIONER

Læs denne brugsvejledning grundigt før apparatet tages i brug, og gem den til senere brug. Installer kun denne enhed, når den er i overensstemmelse med lokale/nationale bestemmelser, vedtægter og standarder. Dette produkt er beregnet til at blive brugt som et klimaanlæg i private hjem og er kun egnet til brug i tørre omgivelser, under normale husstandsforhold, indendørs i stue, køkken og garage.



VIGTIGT

- Brug aldrig enheden, hvis den har et beskadiget strømkabel, stik, kabinet eller kontrolpanel. Du må aldrig klemme strømkablet eller lade det komme i kontakt med skarpe kanter.
- Installationen skal være helt i overensstemmelse med lokale bestemmelser, forordninger og standarder.
- Enheden er udelukkende egnet til indendørs brug på tørre steder.
- Kontrollér netspændingen. Denne enhed er kun egnet til jordforbindelse, tilslutningsspænding 220-240 V / 50 Hz.
- Enheden SKAL altid have en jordforbindelse. Du må under ingen omstændigheder tilslutte enheden, hvis strømforsyningen ikke er jordforbundet.
- Stikket skal altid være let tilgængeligt, når enheden er tilsluttet.
- Læs disse instruktioner nøje, og følg vejledningen.

Før du tilslutter enheden, skal du kontrollere, at:

- Tilslutningsspændingen svarer til den på typeskiltet.
- Stikkontakten og strømforsyningen passer til enheden.
- Stikket på kablet passer til stikkontakten.
- Enheden står på en stabil og flad overflade.

Få den elektriske installation kontrolleret af en ekspert, hvis du ikke er sikker på, at alt er i orden.

- Klimaanlægget er en sikker enhed, som er fremstillet i overensstemmelse med CE-sikkerhedsstandarder. Ikke desto mindre skal du, som med alle elektriske enheder, være forsigtig, når du bruger det.
- Dæk ikke luftindløbene og luftudtagene.
- Tøm vandreservoaret igennem vanddrænet, før du flytter enheden.
- Lad aldrig enheden komme i kontakt med kemikalier.
- Stik ikke genstande ind i åbningerne på enheden.
- Lad aldrig enheden komme i kontakt med vand. Sprøjt ikke enheden til med vand eller nedsenk den, da det kan medføre kortslutning.
- Tag altid stikket ud af stikkontakten, før du rengør eller udskifter enheden eller en del af enheden.
- Tilslut ALDRIG enheden ved hjælp af en forlængerledning. Hvis der ikke allerede findes en egnet jordet stikkontakt, skal der installeres én af en autoriseret elektriker.
- Overvej altid sikkerheden for børn i nærheden af denne enhed, som med enhver elektrisk enhed.
- Få altid reparationer - ud over regelmæssig vedligeholdelse - udført af en autoriseret servicetekniker. Undladelse af at gøre det kan medføre, at garantien annulleres.
- Tag altid stikket ud af stikkontakten, når enheden ikke er i brug.

- Hvis strømkablet er beskadiget, skal det udskiftes af fabrikanten, kundeserviceafdelingen eller personer med tilsvarende kvalifikationer for at forhindre fare.
- Denne maskine er ikke beregnet til brug af personer (herunder børn) med nedsat fysiske eller mentale evner eller sansevner eller manglende erfaring og viden, medmindre de har modtaget opsyn og vejledning vedrørende brug af maskinen af en person, der er ansvarlig for deres sikkerhed.
- Børn bør holder under opsyn for at sikre, at de ikke leger med symaskinen.
- Dette apparat kan bruges af børn i alderen fra 8 år og derover og personer med nedsatte fysiske, sensoriske eller mentale evner eller manglende erfaring og viden, hvis de er blevet vejledt eller instrueret i brugen af apparatet på en sikker måde og forstår de involverede farer.
- Børn må ikke lege med apparatet.
- Rengøring og brugervedligeholdelse må ikke foretages af børn uden opsyn.



BEMÆRK!

- Gør aldrig rummet, hvor denne enhed skal bruges, helt lufttæt. Dette skaber undertryk i rummet. Undertryk kan forstyrre sikker drift af geysere, ventilationssystemer, ovne mv.
- Hvis ikke instruktionerne følges, kan det medføre, at garantien ophæves på denne enhed.

Specifikke oplysninger om apparater med R 290-kølemiddelgas.

- Læs alle advarslerne grundigt.
- Ved afrimning og rengøring af apparatet må du ikke bruge andre værktøjer end dem, der anbefales af fabrikanten.
- Apparatet skal placeres i et område uden kontinuerlige antændelseskilder (f.eks. åben ild, gas eller elapparater i drift).
- Må ikke punkteres eller brændes.
- Dette apparat indeholder Y g (se mærket på enheden) R290-kølemiddelgas.
- R290 er en kølemiddelgas, der overholder de europæiske miljødirektiver. Du må ikke punktere nogen del af kølemiddelkredsløbet. Vær opmærksom på, at køle-midlet muligvis ikke indeholder lugt.
- Hvis apparatet installeres, betjenes eller opbevares i et ikke-ventileret område, skal rummet være udformet for at forhindre akkumulering af kølevæskelækage, hvilket medfører risiko for brand eller eksplosion på grund af tænding af køle-midlet forårsaget af elvarmere, komfurer eller andre antændelseskilder.
- Apparatet skal opbevares på en sådan måde, at mekaniske fejl undgås.
- Personer, der betjener eller arbejder på kølemiddelkredsløbet, skal have den relevante certificering udstedt af en akkrediteret organisation, der sikrer kompetence til håndtering af kølemidler ifølge en specifik vurdering, der anerkendes af foreninger i branchen.
- Reparationer skal udføres på baggrund af anbefaling fra producenten.

Vedligeholdelse og reparationer, der kræver hjælp fra andet kvalificeret personale, skal udføres under tilsyn af en person, der er specificeret til at arbejde med brændbare kølemidler.

Apparatet skal installeres, betjenes og opbevares i et rum med et gulvareal, der er større end 4 m². Apparatet skal opbevares i et godt ventileret område, hvor rummets størrelse svarer til rumstørrelsen, som er angivet for drift.

INSTRUKTIONER TIL REPARATION AF APPARATER MED R290

1 GENERELLE INSTRUKTIONER

Denne instruktionsvejledning er beregnet til brug af personer med tilstrækkelig erfaring med elektrisk, elektronisk, kølemiddel- og mekanisk arbejde.

1.1 Kontrol af området

Inden arbejdet påbegyndes, kræves der obligatorisk sikkerhedskontrol for systemer, der indeholder brændbare kølemidler, for at sikre, at risikoen for antændelse minimeres. Ved reparation af kølesystemet skal følgende forholdsregler overholdes, før der arbejdes på systemet.

1.2 Arbejdsprocedure

Arbejdet skal udføres under en kontrolleret procedure for at minimere risikoen for, at en brandfarlig gas eller damp er til stede under arbejdet.

1.3 Generelt arbejdsområde

Alt vedligeholdelsespersonale og andre, der arbejder i lokalområdet, skal undervises i arten af det arbejde, der udføres. Arbejde i lukkede rum skal undgås. Området omkring arbejdsområdet skal afspærres. Sørg for, at forholdene i området er blevet sikret ved kontrol af brandbart materiale.

1.4 Kontrol af tilstedeværelse af kølemiddel

Området skal kontrolleres med en passende kølemiddeldetektor før og under arbejdet for at sikre, at teknikeren er opmærksom på en potentielt brandfarlig atmosfære. Sørg for, at det lækagedetekteringsudstyr, der anvendes, er egnet til brug med brandfarlige kølemidler, dvs. ikke-gnistende, tilstrækkeligt forsejlet eller iboende sikkert.

1.5 Tilstedeværelse af brandslukker

Hvis der skal udføres noget varmearbejde på køleudstyret eller tilhørende dele, skal der være passende brandslukningsudstyr til stede. En pulver- eller CO₂-slukker skal være tilgængelig i arbejdsområdet.

1.6 Ingen antændelseskilder

Ingen personer, der udfører arbejde på et kølesystem, som indebærer udsættelse for rørarbejde, der indeholder eller har indeholdt brandfarligt kølemiddel, må anvende antændelseskilder på en sådan måde, at det kan medføre risiko for brand eller eksplosion. Alle mulige antændelseskilder, herunder cigaretrykning, skal ske tilstrækkeligt langt væk fra stedet for installation, reparation og bortskaffelse, hvorunder brandfarligt kølemiddel eventuelt kan frigives til det omgivende rum. Før arbejdet finder sted, skal området omkring udstyret undersøges for at sikre, at der ikke er brandfarer eller tændingsrisici. Der skal opsættes "Rygning forbudt"-skilte.

1.7 Ventilret område

Sørg for, at området er åbent eller at det er tilstrækkeligt ventileret, før der udføres arbejde på systemet eller varmearbejde. Der skal være ventilation i den periode, hvor arbejdet udføres. Ventilationen skal sikkert sprede det frigivne kølemiddel og udstøde det eksternt i atmosfæren.

1.8 Kontrol af køleudstyret

Hvor elektriske komponenter ændres, skal de være egnede til formålet og have de korrekte specifikationer. Fabrikantens vedligeholdelses- og servicevejledning skal altid følges. Hvis du er i tvivl, skal du kontakte producentens tekniske afdeling for at få hjælp. Følgende kontroller skal altid udføres med hensyn til installationer med brændbare kølemidler: - ladestørrelsen er i overensstemmelse med rummets størrelse, hvor kølemiddeldelene er installeret.

- ventilationsmaskinerne og -udløbene fungerer tilfredsstillende og er ikke blokeret.
- hvis der anvendes et indirekte kølekredsløb, skal det sekundære kredsløb kontrolleres for tilstedeværelsen af kølemiddel.
- mærkningen af udstyret er fortsat synlig og læselig. Mærkater og skilte, der ikke er synlige, skal rettes til.
- kølerør eller -komponenter er installeret i en position, hvor de næppe vil blive udsat for noget stof, der kan korrodere kølemiddelholdige komponenter, medmindre komponenterne er konstrueret af materialer, som iboende er resistente over for korrosion eller er passende beskyttet mod at korrodere.

1.9 Kontrol af elektriske apparater

Reparation og vedligeholdelse af elektriske komponenter skal omfatte en indledende sikkerhedskontrol og komponentinspektion. Hvis der findes en fejl, der kan kompromittere sikkerheden, må der ikke tilsluttes strømforsyning til kredsløbet, før fejlen er rettet. Hvis fejlen ikke kan rettes omgående, men det er nødvendigt

at fortsætte driften, skal der anvendes en passende midlertidig løsning. Dette skal rapporteres til ejeren af udstyret, så alle parter er vidende om det. Den første sikkerhedskontrol skal omfatte:

- At kondensatorer aflades: dette skal ske på en sikker måde for at undgå muligheden for gnister.
- At ingen aktive elektriske komponenter og ledninger udsættes under opladning, genopretning eller rensning af systemet.
- At der er kontinuitet i jordforbindelsen.

2 REPARATIONER TIL FORSEGLEDE KOMPONENTER

2.1 Under reparationer til forseglede komponenter skal alle elektriske forsyninger afbrydes fra det udstyr, der arbejdes på, før enhver fjernelse af forseglede dæksler mv. Hvis det er absolut nødvendigt at have en elforsyning koblet til udstyret under service, skal en permanent metode til lækagedetektering placeres på det mest kritiske punkt for at advare om en potentielt farlig situation.

2.2 Der skal især lægges vægt på følgende for at sikre, at kabinettet ved arbejde på elektriske komponenter ikke ændres på en sådan måde, at beskyttelsesniveauet påvirkes. Dette skal omfatte skader på kablerne, for mange tilslutninger, terminaler, der ikke er lavet efter de originale specifikationer, beskadigelse af forseglinger, ukorrekt montering af dele mv.

Sørg for, at apparatet er monteret sikkert.

Sørg for, at forseglinger eller tætningsmaterialer ikke er nedbrudt, så de ikke længere kan forhindre indtrængen af brandfarlige atmosfærer. Reservedele skal være i overensstemmelse med fabrikantens specifikationer.

BEMÆRK Anvendelsen af et siliciumforseglingmiddel kan påvirke effektiviteten af visse typer lækagepåvisningsudstyr. Sikre komponenter skal ikke isoleres før arbejdet.

3 REPARATION TIL SIKRE KOMPONENTER

Anvend ikke permanente induktive eller kapacitansbelastninger til kredsløbet uden at sikre, at dette ikke overstiger den tilladte spænding og strøm, der er tilladt for det anvendte udstyr.

Sikre komponenter er den eneste type, der kan arbejdes på i nærværelse af brandfarlig atmosfære. Testapparatet skal have den korrekte spænding.

Udskift kun komponenter med reservedele, som er angivet af fabrikanten. Andre reservedele kan resultere i antændelse af kølemiddel i atmosfæren fra en lækage.

4 KABELFØRING

Kontroller, at kablerne ikke er udsat for slitage, korrosion, for højt tryk, vibrationer, skarpe kanter eller andre negative miljøvirkninger. Kontrollen skal også tage hensyn til virkningerne af aldring eller kontinuerlige vibrationer fra kilder som kompressorer eller ventilatorer.

5 PÅVISNING AF BRANDFARLIGE KØLEMIDLER

Under ingen omstændigheder må potentielle antændelseskilder anvendes til søgning efter eller påvisning af kølemiddellækager. En halogenfakkel (eller en anden detektor, der bruger åben ild) må ikke anvendes.

6 METODER TIL PÅVISNING AF LÆKAGE

Følgende metoder til påvisning af lækage er acceptable for systemer indeholdende brændbare kølemidler. Elektroniske lækagedetektorer skal bruges til at detektere brandfarlige kølemidler, men følsomheden er muligvis ikke tilstrækkelig eller kan kræve genkalibrering. (Detektionsudstyr skal kalibreres i et kølemiddelfrit område.)

Sørg for, at detektoren ikke er en potentiel antændelseskilde, og at den er egnet til det anvendte kølemiddel. Lækagepåvisningsudstyret skal indstilles til en procentdel af LFL for det anvendte kølemiddel og skal kalibreres til det anvendte kølemiddel, og den passende procentdel af gas (maks. 25 %) bekræftes.

Lækagepåvisningsvæsker er egnede til brug sammen med de fleste kølemidler, men brug af vaskemidler, der indeholder klor, skal undgås, da klor kan reagere med kølemidlet og korrodere kobberret.

Hvis der er mistanke om lækage, skal alle flammer fjernes/slukkes.

Hvis der opdages en lækage af kølemiddel, der kræver lodning, skal alt kølemiddel udvindes fra systemet eller isoleres (ved at lukke ventilerne) i en del af systemet væk fra lækagen. Oxygenfrit nitrogen (OFN) skal derefter renses gennem systemet både før og under lodningsprocessen.

7 FJERNELSE OG RENSNING

Ved indgreb i kølekredsløbet for at foretage reparationer eller til andre formål, skal der anvendes konventionelle procedurer. Det er imidlertid vigtigt, at bedste praksis med hensyn til brændbarhed følges. Følgende procedure skal følges: fjern kølemidlet; rens kredsløbet med inert gas; tøm det; rens det igen med inert gas; åbn kredsløbet ved skæring eller lodning.

Kølemidlet skal udvindes i de tildelte og korrekte genvindingsflasker. Systemet skal "skylles" med OFN for at gøre enheden sikker. Denne proces skal muligvis gentages flere gange. Trykluft eller ilt må ikke bruges til denne opgave. Spuling kan gøres ved at bryde vakuumet i systemet med OFN og fortsætte med at fylde, indtil arbejdsstrykket er nået, derefter udlufte det til atmosfæren og trække det ned til et vakuum. Denne proces skal gentages, indtil der ikke er noget kølemiddel tilbage i systemet.

Når den endelige OFN-afladning anvendes, skal systemet udluftes til atmosfærisk tryk for at muliggøre ethvert arbejde, der skal udføres. Dette er meget vigtigt, hvis der skal loddes på rørarbejdet. Sørg for, at stikkontakten til vakuumpumpen ikke er tæt på antændelseskilder, og at der er rigeligt med ventilation

8 OPLADNINGSPROCEDURER

Ud over de konventionelle opfyldningsprocedurer skal følgende krav følges. Sørg for, at der ikke opstår forurening af forskellige kølemidler, når der bruges opfyldningsudstyr. Slangor eller ledninger skal være så korte som muligt for at minimere mængden af kølemiddel indeholdt i dem. Flasker skal holdes i opretstående stilling. Sørg for, at køleanlægget er jordet, inden du fylder systemet med kølemiddel. Mærk systemet, når opfyldningen er færdig (hvis det ikke allerede er mærket). Der skal udvises ekstrem forsigtighed for ikke at overfylde kølesystemet. Før opfyldning af systemet skal det testes med OFN. Systemet skal lækagetestes ved afslutningen af opfyldningen, men inden idrifttagning. En opfølgende lækagetest skal udføres, før du forlader stedet.

9 NEDLUKNING

Før du udfører denne procedure, er det vigtigt, at teknikeren er helt bekendt med udstyret og alle dets detaljer.

Det anses for at være god praksis, at alle kølemidler genvindes sikkert. Før opgaven udføres, skal der udtages en olie- og kølemiddelprøve, hvis der kræves en analyse inden genbrug af genvundet kølemiddel. Det er vigtigt, at der er 4 GB strøm til rådighed, før opgaven påbegyndes.

- a) Bliv fortrolig med udstyret og dets drift.
- b) Isolér systemet elektrisk.
- c) Før du udfører denne procedure, skal du sørge for, at det mekaniske håndteringsudstyr er tilgængeligt, hvis det er nødvendigt, til håndtering af kølemiddelbeholdere.
- d) Alle personlige værnemidler er tilgængelige og anvendes korrekt; Genvindelsesprocessen overvåges til enhver tid af en kompetent person.
- e) Genvindelsesudstyr og -flasker opfylder de relevante standarder.
- f) Pump kølesystemet ned, hvis det er muligt.
- g) If a vacuum is not possible, make a manifold so that refrigerant can be removed from various parts of the system.
- h) Sørg for, at flasken er stillet på vægten, inden genvindingen finder sted.
- i) Start genvindingsmaskinen og betjen den i overensstemmelse med producentens anvisninger.
- j) Ikke mere end 80 % volumen. (Ikke mere end 80 % volumen).
- k) Du må ikke overstige det maksimale arbejdstryk for flasken, selv midlertidigt.
- l) Når flasken er fyldt korrekt, og processen er færdig, skal du sørge for, at flasken og udstyret straks fjernes fra stedet, og at alle isoleringsventiler på udstyret lukkes.
- m) Genvundet kølemiddel må ikke fyldes i et andet kølesystem, medmindre det er blevet rengjort og kontrolleret.

10 AFMÆRKNING

Udstyret skal mærkes med angivelse af, at det er blevet lukket ned og tømt for kølemiddel. Mærket skal være dateret og underskrevet. Sørg for, at der er mærker på udstyret, hvis udstyret indeholder brændbart kølemiddel.

11 GENVINDING

Ved fjernelse af kølemiddel fra et system, enten til service eller nedlukning, anbefales det, at alle kølemidler fjernes på en sikker måde. Ved overførsel af kølemiddel til flasker skal man sikre sig, at der kun anvendes passende kølemiddelgenvindingsflasker. Sørg for, at det korrekte antal flasker til at indeholde den samlede mængde er tilgængelig. Alle flasker, der skal anvendes, er udpeget til det genvundne kølemiddel og mærket til det kølemiddel (dvs. specielle flasker til

genvinding af kølemiddel). Flaskerne skal være komplette med trykaflastningsventil og tilhørende lukkeventiler i god stand. Tomme genvindingsflasker evakueres og afkøles om muligt, før genvindingen finder sted.

Genvindingsudstyret skal være i god stand med et sæt instruktioner vedrørende det udstyr, der er til rådighed, og skal være egnet til genvinding af brændbare kølemidler. Derudover skal et sæt kalibrerede vægte være til rådighed og i god stand. Slinger skal være komplette med lækagefri koblinger og i god stand. Før du bruger genvindingsmaskinen, skal du kontrollere, at den er i god stand, er korrekt vedligeholdt, og at eventuelle tilknyttede elektriske komponenter er forseglet for at forhindre antændelse i tilfælde af frigivelse af kølemiddel. Kontakt producenten i tvivlstilfælde.

Det genvundne kølemiddel skal returneres til kølemiddelleverandøren i den korrekte genvindingsflaske, og den relevante affaldsoverførselsnota skal arrangeres. Bland ikke kølemidler i genvindingsenheder og især ikke i flasker.

Hvis kompressorer eller kompressorolier skal fjernes, skal det sikres, at de er tømt til et acceptabelt niveau for at sikre, at der ikke er brændbart kølemiddel i olien. Tømningsprocessen skal udføres, inden kompressoren returneres til leverandøren. Kun elektrisk opvarmning af kompressorkroppen må anvendes til at fremskynde denne proces. Når der drænes olie fra et system, skal det gøres på en sikker måde.



BEMÆRK SIKRINGSSPECIFIKATIONER

Airconditionapparatets printkort indeholder en sikring, der beskytter mod overspænding.

Specifikationerne for sikringen er trykt på printkortet på denne måde:

T3.15A/250VAC, T5A/250VAC, T3.15A/250VAC, T5A/250VAC, T20A/250VAC, T30A/250VAC, etc.

BEMÆRK: Til enheder med R32- eller R290-kølevæske må kun den sprængfaste keramiske sikring bruges.

B INSTALLATION



ADVARSEL

Før du bruger klimaanlægget, skal det stå i opretstående stilling i mindst 2 timer.

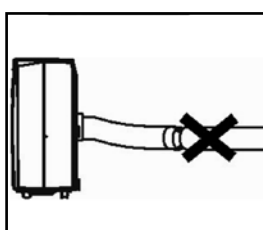
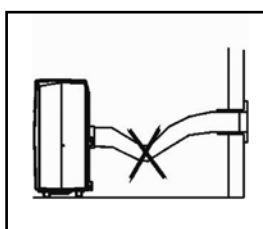
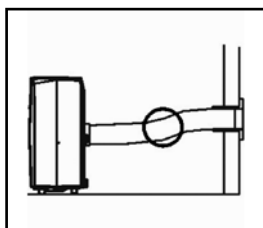
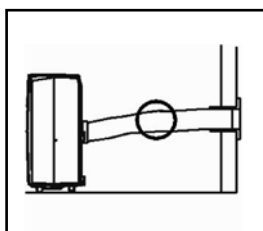

Denne enhed er bærbar og kan nemt flyttes fra et rum til et andet. Vær i så fald opmærksom på følgende:

1. Sørg for, at enheden er placeret oprejst og på en plan overflade.
2. Brug ikke enheden inde i badeværelset, brusebadet eller i et andet meget fugtigt miljø.
3. Hold en afstand på 50 cm mellem enheden og væggen eller andre genstande for at sikre korrekt luftcirkulation.
4. Den ene ende af slangen ⑦ skal være forbundet til luftudtaget ⑥ bag på enheden.
5. Sørg for, at vinduesluftudtaget ⑥ har et frit flow udenfor. Luk vinduet eller døren så meget som muligt for at forhindre udvendig luft at trænge ind i rummet.



VIGTIGT

Den fleksible udstødningslange ⑥ skal være mindre end 1 meter under drift, hvilket giver den bedste ydeevne. Denne længde er designet specielt i henhold til klimaanlæggets specifikationer. Brug ikke en forlænger- eller en anden slange, da det kan medføre funktionsfejl. Udstødningsluften skal strømme frit, da enhver blokering kan føre til overophedning af klimaanlægget. Pas på ikke at bøje udstødningsslangen.

C DRIFT

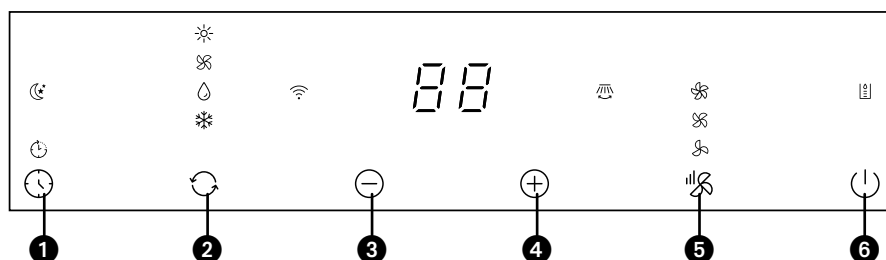

1. Timerknap
2. Tilstandsknap
3. Ned-knap
4. Op-knap
5. Hastighedsknap
6. Knap

Før du starter operationerne i dette afsnit:

- 1) Find et sted, hvor der er strømforsyning i nærheden.
- 2) Som vist i fig. 5 og fig. 5a skal du installere udstødningsrøret og justere vinduespositionen omhyggeligt.
- 3) Som vist i fig. 6, skal afløbsrøret tilsluttes omhyggeligt (kun ved brug af varmemodel).
- 4) Sæt netledningen i en jordet AC220~240V/50Hz-stikkontakt.
- 5) Tryk på POWER-knappen for at starte klimaanlægget.

1. Før brug

Bemærk:

- Driftstemperaturområde:
Maksimal nedkøling Minimal nedkøling
DB/WB(°C) 35/24 18/12

Maksimal opvarmning Minimal opvarmning
DB/WB(°C) 27/--- 7/---

Tjek, om udstødningsrøret er monteret korrekt.

Forholdsregler ved køle- og affugtningsoperationer:

- Når du bruger funktioner til køling og affugtning, skal du holde et interval på mindst 3 minutter mellem hver ON/OFF.
- Strømforsyningen opfylder kravene.

- Stikkontakten er til AC-brug.
 - Del ikke stikkontakten med andre apparater.
 - Strømforsyningen er 220-240 V AC, 50 Hz
2. Nedkøling
- Tryk på Mode-knappen indtil ikonet for nedkøling vises.
 - Tryk på knapperne NED eller OP for at indstille den ønskede temperatur. (16-31°C)
 - Tryk på WIND-knappen for at vælge ventilatorhastigheden.
3. Affugtning
- Tryk på Mode-knappen indtil ikonet for affugtning vises.
- Indstil automatisk den valgte temperatur til den aktuelle rumtemperatur minus 2°C. (16-31°C)
 - Indstil automatisk blæsermotoren til LAV vindhastighed.
4. Vifte-drift
- Tryk på Mode-knappen indtil ikonet for vifte (fan) vises.
 - Tryk på WIND-knappen for at vælge ventilatorhastighed:
5. Opvarmningsdrift (denne funktion er ikke tilgængelig for en kold enkeltenhed)
- Tryk på Mode-knappen indtil ikonet for opvarmning vises.
 - Tryk på knapperne NED eller OP for at indstille den ønskede temperatur. (16-31°C)
 - Tryk på WIND-knappen for at vælge ventilatorhastigheden.
6. Timer-drift
- Timer ON (Timer tænd)-indstilling:
- Når klimaanlægget er slukket, skal du trykke på "Timer"-knappen og vælge en ønsket ON-tid ved hjælp af temperatur- og tidsindstillingsknapperne.
 - "Preset ON Time" vises på betjeningspanelet.
 - ON-tiden kan til enhver tid reguleres i 0-24 timer.
- Timer OFF (Timer sluk)-indstilling
- OFF- Når klimaanlægget er tændt, skal du trykke på "Timer"-knappen og vælge en ønsket OFF-tid ved hjælp af temperatur- og tidsindstillingsknapperne.
 - "Preset OFF Time" vises på betjeningspanelet.
 - OFF-tiden kan til enhver tid reguleres i 0-24 timer.
7. SVING (luftstrøm)
- Når maskinen er tændt, skal du trykke på denne tast, spjældet vil svinge kontinuerligt til venstre og højre; ved at trykke på denne knap igen stopper bevægelsen, og spjældet forbliver i den position.
8. DVALEKONTROLFUNKTION
- I afkølingstilstand skal du trykke på SLEEP-tasten for at indstille temperaturen. Den stiger 1°C efter en time og stiger højst 2°C efter 2 timer.

- I varmetilstand skal du trykke på SLEEP-tasten for at indstille temperaturen. Den falder 1°C efter en time og falder højst 2°C efter 2 timer.
- Tryk på SLEEP-tasten igen for at annullere indstillingen.



BEMÆRK!

Kompressoren er indstillet således, at den begynder at køre tre minutter efter klimaenlæggets (gen)start. Nedkølingen slukker, når rumtemperaturen er lavere end den indstillede temperatur. Luftcirkulationen vil dog fortsætte på det indstillede niveau. Når rumtemperaturen stiger over den indstillede temperatur, vil nedkølingen starte igen.

Fjernbetjeningens udseende og funktion

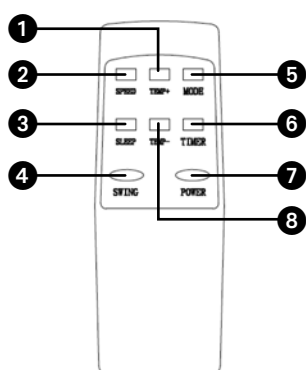

1. Temperaturvælger op
2. Viftehastigvelger
3. Dvalemodusvelger
4. Auto Swing selector
5. Mode selector
6. Timeprogrammering
7. On/Off-knap
8. Temperaturvælger ned



ANMÆRKNINGER!

- Tab ikke med fjernbetjeningen
- Anbring ikke fjernbetjeningen et sted, der er udsat for direkte sollys

Kontrolpanelets udseende og funktion

- Dvaleindikator
- Timerindikator

Tilstand

- Oppvarming indikator
- Ventilatorindikator
- Affugtningsindikator
- Kold indikator
- Svingindikator

Vindhastighed

- Høj hastighed indikation
- Medium hastighed indikation
- Lav hastighed indikation
- Indikator for fyldt vandtank

D LUFTFILTER

Klimaenlægget er udstyret med et skærmfilter for at fjerne de større støvpartikler.

Skærmfilteret skal rengøres 2 gange om ugen. Rengør luftfilteret med et neutralt rengøringsmiddel i lunkent vand (40 °C) og lad det tørre langsomt.

For at fjerne skærmfilteret og sætte det tilbage.



BEMÆRK!

- Brug aldrig klimaanlægget uden luftfilteret.

E LUFTSTRØM

Flyt luftudtaget direkte for at justere enhedens luftstrømningsretning.

F AFLØB

ALARMFUNKTION, NÅR DEN INTERNE TANK ER FULD AF VAND

Den indvendige vandbeholder i klimaanlægget har en vandstandssikkerhedsafbryder, der styrer vandstanden. Når vandstanden når en forventet højde, lyser indikatorlampen for fyldt vandtank. (Hvis vandpumpen er beskadiget, når vandtanken er fyldt, skal du fjerne gummiblokeringen i bunden af enheden, så løber alt vand ud udenfor.)

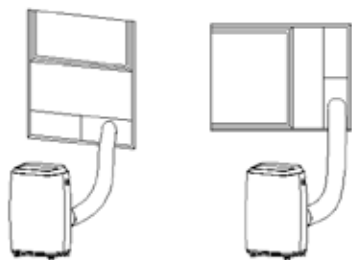

Fig. 5 & 5a

KONTINUERLIGT AFLØB

- Når du har planer om at lade denne enhed stå ubrugt i længere tid, skal du fjerne gummiblokeringen fra drænhullet i bunden af enheden og tilslutte et afløbsrør til den nederste fastgørelsesklemme. Alt vandet i vandtanken vil løbe ud udenfor.
- Du kan dræne vandet som beskrevet ovenfor, når enheden arbejder i HEAT-tilstand.
- Hvis vandpumpen er beskadiget, kan der anvendes kontinuerlig dræning, og under denne tilstand er vandpumpen ikke aktiveret. Enheden kan også fungere godt.

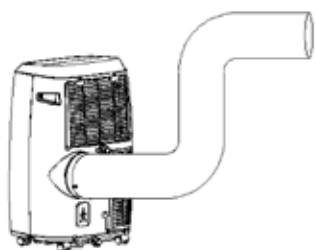

Fig. 6

Hvis vandpumpen er beskadiget, kan der også anvendes intermitterende dræning. Under denne tilstand, når indikatorlampen for fuld vandtank lyser, skal du tilslutte et afløbsrør til den nederste fastgørelsesklemme, så vil alt vandet i vandtanken løbe ud udenfor. Enheden kan også fungere godt.

G VEDLIGEHOLDELSE



ADVARSEL!

Sluk for enheden og tag stikket ud af stikkontakten inden rengøring af enheden eller filteret, eller inden filteret udskiftes.

Rengør hylsteret med en blød, fugtig klud. Brug aldrig aggressive kemikalier, benzin, rengøringsmidler eller andre rensmidler. Vedligeholdelse af filtrene henvises til kapitel D "Luftfilter".



BEMÆRK!

Brug aldrig klimaanlægget uden skærmfilteret.

H OPBEVARING

1. Tøm den indre vandbeholder.
2. Rengør og udskift filteret.
3. Sæt enheden i luftcirkulationstilstand i 2 timer for at sikre, at indersiden bliver helt tør.
4. Beskyt enheden mod støv og opbevar den på et tørt sted.

I FEJLFINDING

Problem	Årsag	Løsning
Apparatet tændes ikke, når der trykkes på knappen.	Indikatorlampe for fuld vandtank blinker, og vandtanken er fuld	Tøm vandet ud af vandtanken
	Rumtemperaturen er højere end den indstillede temperatur. (Elektrisk varmetilstand)	Nulstil temperaturen
	Rumtemperaturen er lavere end den indstillede temperatur. (Nedkølingstilstand)	Nulstil temperaturen
Ikke koldt nok	Dørene eller vinduerne er ikke lukkede.	Sørg for at alle vinduer og døre er lukkede.
	Der er varmekilder i rummet.	Fjern varmekilderne, hvis det er muligt
	Luftudledningsslangen er ikke tilsluttet eller den er blokeret	Tilslut eller rens luftudledningsslangen
	Temperaturindstillingen er for høj	Nulstil temperaturen
	Luftindtaget er blokeret	Rens luftindtaget
Støjer	Underlaget er ikke jævnt eller fladt nok	Placer apparatet på et fladt, jævnt underlag, hvis det er muligt
	Lyden kommer fra det flydende kølemiddel inde i klimaanlægget	det er normalt.
E0-kode	Fejl i rumtemperaturføler	Udskift rørtemperaturføleren
E1-kode	Fejl i kondensatortemperaturføler	Udskift rørtemperaturføleren
E2-kode	Vandbeholderen fuld ved nedkøling	Tag gummiproppen af og tøm vandet.
E3-kode	Fejl i fordampertemperaturføler	Udskift fordampertemperaturføleren
E4-kode	Vandbeholderen fuld ved opvarmning	Tøm vandtanken.

Forsøg aldrig at reparere eller demontere klimaanlægget selv. Ukompetente reparationer resulterer i tab af garanti og være til fare for brugeren.

J GARANTIBETINGELSER

Klimaanlægget leveres med en 24 måneders garanti, der begynder på købsdatoen. Alle materiale- og fabrikationsfejl vil blive repareret eller udskiftet gratis inden for denne periode. Der gælder følgende regler:

1. Vi nægter udtrykkeligt alle yderligere skadekrav, herunder krav om følgeskader .
2. Reparationer eller udskiftning af komponenter inden for garantiperioden medfører ikke en forlængelse af garantien.
3. Garantien bortfalder, hvis der er foretaget ændringer, monteret ikke-originale dele, eller hvis reparationer udføres af en tredjepart.
4. Komponenter, der udsættes for normalt slid, såsom filteret, er ikke dækket af garantien.
5. Garantien er kun gyldig, når du præsenterer den originale, daterede købsfaktura, og hvis der ikke er foretaget ændringer til produktet eller købsfakturaen.
6. Garantien dækker ikke skader forårsaget af forsømmelse eller handlinger, der afviger fra dem, der er angivet i denne brugsvejledning.
7. Transportomkostninger og de risici, der er forbundet med transporten af klimaanlægget eller klimaanlægskomponenter skal altid være for køberens afregning.
8. Skader der er forårsaget ved brug af ikke-egnede filtre er ikke dækket af garantien.

For at undgå unødvendige udgifter, anbefaler vi, at du altid konsulterer brugsvejledningen. Tag klimaanlægget til forhandleren til reparation, hvis disse instruktioner ikke giver en løsning.

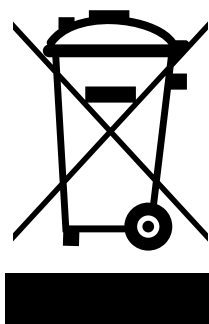

Kast ikke elektrisk udstyr som usortert kommunalt affald, brug separate innsamlingsanlegg. Kontakt de lokale myndigheder for oplysninger vedrørende tilgængelige indsamlingsystemer. Hvis elektriske apparater bortskaffes på lossepladser eller affaldsdepoter, kan farlige stoffer sive ned i grundvandet og gå ind i fødekæden og dermed skade dit helbred og din sundhed. Når gamle apparater erstattes af nye, er forhandleren lovmæssigt forpligtet til i det mindste at tage gratis imod dit gamle apparat til bortskaffelse. Kast ikke batterier i ilden, da de kan eksplodere eller frigive farlige væsker. Hvis du udskifter eller ødelægger fjernbetjeningen, skal du tage batterierne ud og smide dem væk i overensstemmelse med de gældende regler, da de er skadelige for miljøet.

Miljøoplysninger: Dette udstyr indeholder fluorholdige drivhusgasser, der er omfattet af Kyoto-protokollen. Den bør kun betjenes eller afmonteres af fagligt uddannet personale.

Dette udstyr indeholder R-290-kølemiddel i mængden, som angivet i tabellen ovenfor. Lad ikke R-290 slippe ud i atmosfæren: R-290 er en fluorholdig drivhusgas med et potentiale for global opvarmning (GWP) = 3.

TÄRKEÄT KOMONENTIT

- 1 Yläkansi
- 2 Takakansi
- 3 Etukansi
- 4 Pyörä
- 5 Käyttöpaneeli
- 6 Ilman ulostulo
- 7 Sähköjohto
- 8 Ilman sisäänotto

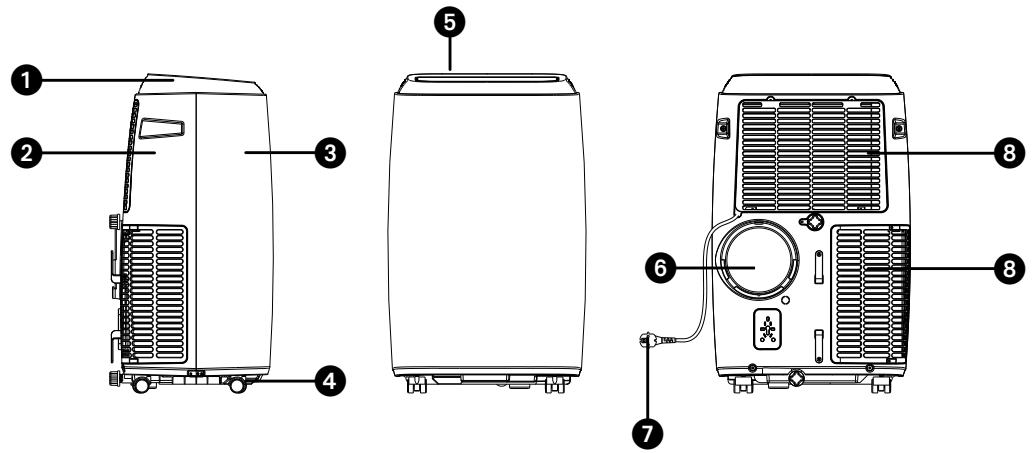

LISÄTARVIKKEET

- 1 Kuumailman poistoletku
- 2 Letkuliitin (ikkunan pääty)
- 3 Letkuliitin (ilmastointilaitteen pääty)
- 4 Ikkunasarja
- 5 Kaukosäädin

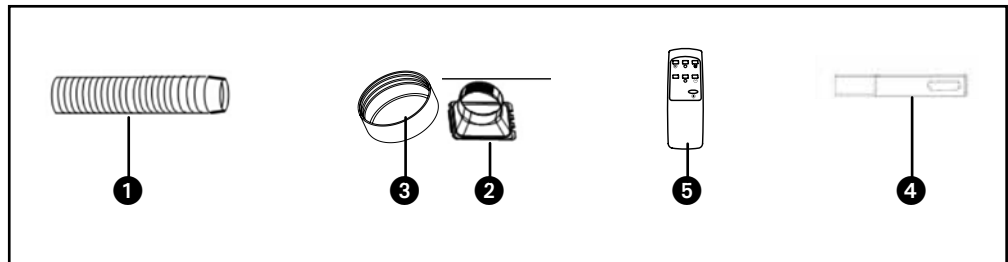

1. LUE KÄYTTÖOHJEET ENSIN.

2. JOS ET OLE VARMA, OTA YHTEYTTÄ PAIKALLISEEN JÄLLEENMYYJÄÄN.

Hyvä asiakas

Onnittelut ilmastointilaitteen hankinnasta. Tässä ilmastointilaitteessa on kolme toimintoa ilman jäähdyttämisen lisäksi: ilman kosteudenpoisto, kierrätys ja suodatus. Siirrettävää ilmastointilaitetta on erittäin helppo käyttää ja siirtää. Olet hankkinut korkealaatuisen tuotteen, joka tarjoaa sinulle useita käyttövuosia, jos käytät sitä vastuullisesti. Kun luet nämä käyttöohjeet ennen ilmastointilaitteen käyttöä, optimoit sen käyttöiän. Toivotamme sinulle viileyttä ja mukavuutta ilmastointilaitteesi kanssa.

Ystävällisin terveisin

PVG Holding B.V.

Asiakaspalveluosasto

A TURVALLISUUSOHJEET

Lue tämä käyttöohje huolellisesti ennen laitteen käyttöä ja säilytä se tulevaa käyttöä varten. Asenna laite vain, jos se on paikallisen/kansallisen lainsäädännön, asetusten ja standardien mukainen. Tuote on tarkoitettu käytettäväksi ilmastointilaitteena asuinrakennuksissa ja se sopii käytettäväksi vain kuivissa tiloissa, tavallisissa asuintiloissa, sisällä olohuoneessa, keittiössä ja autotallissa.



TÄRKEÄÄ

- Älä koskaan käytä laitetta, jonka sähköjohto, pistoke, kotelo tai ohjauspaneeli on vahingoittunut. Älä koskaan jätä johtoa minkään väliin tai anna sen hankautua teräviin reunoihin.
- Asennus täytyy suorittaa paikallisten säädösten, asetusten ja standardien mukaisesti.
- Laite sopii käytettäväksi ainoastaan kuivissa paikoissa sisätiloissa.
- Tarkista verkkojännite. Tämä yksikkö sopii vain maadoitettuihin pistorasioihin, liitäntäjännite 220–240 V / 50 Hz.
- Laite TÄYTYY aina liittää maadoitettuun pistorasiaan. Laitetta ei saa missään nimessä liittää, jos sähkönsyöttöä ei ole maadoitettu.
- Pistokkeen täytyy aina olla helposti saavutettavissa, kun yksikkö on liitetty pistorasiaan.
- Lue ohjeet huolellisesti ja noudata niitä.

Tarkista seuraavat asiat ennen laitteen liittämistä:

- Liitäntäjännite vastaa tyyppikilven tietoja.
- Pistorasia ja virransyöttö sopivat laitteelle.
- Johdon pistoke sopii pistorasiaan.
- Laite on vakaalla ja tasaisella pinnalla.

Pyydä valtuutettua asiantuntijaa tarkistamaan sähköasennus, jos et ole varma, että kaikki on kunnossa.

- Ilmastointilaitte on turvallinen laite, joka on valmistettu CE-turvastandardien mukaan. Siitä huolimatta ole varovainen käyttäessäsi sitä, kuten muidenkin sähkölaitteiden kanssa.
- Älä peitä ilmansisäänottoa ja ulostuloaukkoja.
- Tyhjennä vesisäiliö ennen yksikön liikuttamista.
- Älä koskaan anna laitteen joutua kosketuksiin kemikaalien kanssa.
- Älä laita esineitä laitteen aukkoihin.
- Älä koskaan anna laitteen joutua kosketuksiin veden kanssa. Älä ruiskuta laitetta vedellä tai upota sitä, koska se voi aiheuttaa oikosulun.
- Irrota aina pistoke pistorasiasta ennen laitteen tai laitteen osan puhdistusta tai vaihtamista.
- ÄLÄ KOSKAAN liitä laitetta jatkojohdolla. Jos sopivaa, maadoitettua pistorasiaa ei ole käytettävissä, pyydä valtuutettua sähköasentajaa asentamaan pistorasia.
- Huomioi aina lasten turvallisuus laitteen lähellä, kuten muidenkin sähkölaitteiden kanssa.
- Anna valtuutetun sähköasentajan suorittaa muut kuin tavalliset ylläpitoon liittyvät korjaukset. Jos näin ei tehdä, takuu saattaa mitätöityä.
- Irrota aina pistoke pistorasiasta, kun laite ei ole käytössä.
- Jos sähköjohto on vahingoittunut, valmistajan, sen asiakaspalvelun tai vastaavasti pätevien henkilöiden tulee vaihtaa se vaaran välttämiseksi.
- Laite ei ole tarkoitettu henkilöiden käyttöön (mukaan lukien lapset), joiden fyysiset, aistilliset tai henkiset kyvyt ovat alentuneet tai joilla ei ole kokemusta ja tie-

tämystä laitteen käytöstä, ellei heidän turvallisuudestaan vastuussa oleva henkilö ole opastanut tai ohjannut heitä laitteen turvallisessa käytössä.

- Lapsia tulee valvoa, jotta he eivät leiki laitteella.
- Laitetta voivat käyttää yli 8-vuotiaat lapset ja henkilöt, joiden fyysiset, aistilliset tai henkiset kyvyt ovat alentuneet tai joilla ei ole kokemusta tai tietämystä laitteen käytöstä, jos heitä on opastettu tai ohjattu laitteen turvallisessa käytössä ja jos he ymmärtävät käyttöön liittyvät vaarat.
- Lapset eivät saa leikkiä laitteen kanssa.
- Lapset eivät saa suorittaa laitteen puhdistusta ja huoltoa ilman valvontaa.



HUOMAA!

- Älä koskaan tiivistä huonetta, jossa laitetta käytetään, täysin ilmatiiviiksi. Tämä estää huoneen alipaineen. Alipaine voi estää lämmittimien, ilmanvaihtojärjestelmien, uunien jne. turvallisen käytön.
- Ohjeiden noudattamatta jättäminen voi johtaa takuun mitätöintiin tällä laitteella.

R 290 -kylmäainekaasua käyttävien laitteiden erityisohjeet.

- Lue kaikki varoitukset huolellisesti.
- Älä käytä muita kuin valmistajan suosittelemia työkaluja laitetta sulatettaessa ja puhdistettaessa.
- Laitetta ei saa sijoittaa alueelle, jossa on jatkuva syttymislähde (esimerkiksi avotuli tai käynnissä olevia kaasu- tai sähkölaitteita).
- Ei saa puhkaista tai polttaa.
- Tämä laite sisältää Y g (katso yksikön takana sijaitseva arvokilpi) R290-kylmäainekaasua.
- R290 on eurooppalaisten ympäristödirektiivien mukainen kylmäainekaasu. Mitään kylmäainekierron osaa ei saa puhkaista. Huomaa, että kylmäaineilla ei ole mitään hajua.
- Jos laitetta asennetaan, käytetään tai varastoidaan tuulettamattomassa tilassa, huone on suunniteltava estämään kylmäainevuotojen kertyminen, mikä voi aiheuttaa tulipalon tai räjähdysriskin, joka johtuu sähkölämmittimien, uunien tai muiden sytytyslähteiden sytyttämästä kylmäaineesta.
- Laite täytyy varastoida siten, että mekaanisen vian tapahtuminen on estetty.
- Kylmäainekiertoa käytävillä ja sen parissa työskentelevillä täytyy olla asianmukaiset luvat, jotka on myöntänyt kylmäaineiden käsittelyyn liittyvää ammattitaitoa varmistavan, alan liittojen hyväksymän arvioinnin tekemiseen valtuutettu organisaatio.
- Korjaukset täytyy tehdä valmistajan suositusten mukaisesti.

Muuta pätevää henkilöstöä vaativat huolto- ja korjaustyöt täytyy tehdä sellaisen henkilön valvonnassa, jolla on määritetty pätevyys käsitellä räjähtäviä kylmäaineita.

Laite täytyy asentaa ja sitä saa käyttää ja varastoida tilassa, jonka lattiapinta-ala on suurempi kuin 4 m². Laite täytyy varastoida hyvin ilmastoituun tilaan, jonka huonekoko vastaa laitteen toimintaa varten määritettyä huonealan kokoa.

R290-KYLMÄAINETTA SISÄLTÄVIEN LAITTEIDEN KORJAUSOHJEET

1 YLEISOHJEET

Tämä asennusohje on tarkoitettu henkilöiden käytettäväksi, joilla on riittävä kokemus sähköalasta, elektroniikasta, kylmäaineista ja mekaniikasta.

1.1 Alueen tarkistus

Aloitettaessa työskentelyä räjähtäviä kylmäaineita sisältävien järjestelmien kanssa tulee suorittaa tarpeelliset turvallisuustarkistukset, jotta voidaan minimoida mahdollinen syttymisriski. Kylmäainejärjestelmän korjaamisessa tulee noudattaa seuraavia varotoimenpiteitä ennen työskentelyn aloittamista.

1.2 Työtapa

Kaikki käsittely tulee suorittaa hallitulla toimintatavalla, jotta minimoidaan räjähtävän kaasun tai höyryn läsnäolon riski työn suorituksen aikana.

1.3 Yleinen työalue

Kaikki huoltohenkilöstö ja muut lähistöllä työskentelevät tulee saattaa tietoiseksi käynnissä olevan työn luonteesta. Työskentelyä suljetuissa tiloissa tulee välittää. Työskentelytila tulee poistaa väliaikaisesti muusta käytöstä. Alueen työskentelyolosuhteiden täytyy varmistaa olevan turvallisia tulenaran aineen käsittelyyn.

1.4 Kylmäaineen sijainnin tarkistaminen

Alue tulee tarkistaa asiaankuuluvalla kylmäainemittarilla ennen ja jälkeen työskentelyn sen varmistamiseksi, että korjaaja on tietoinen mahdollisesta syttymisvaarasta huoneilmassa. Käytettävien vuodontunnistulaitteiden tulee varmistaa olevan sellaisia, että ne soveltuvat räjähtävien kylmäaineiden kanssa käytettäväksi, eli esim. ne eivät aiheuta syttymislähdettä, ne ovat asianmukaisesti suljettuja ja lähtökohtaisesti turvallisia.

1.5 Palosammutin

Jos kylmäainelaitteistoon tai siihen liittyviin osiin täytyy suorittaa kuumatyötä, asianmukaiset alkusammutusvälineet tulee olla saatavilla. Jauhe- tai hiilidioksidisammutin tulee olla käytettävissä latausalueen lähellä.

1.6 Ei syttymislähteitä

Henkilöt, jotka työskentelevät kylmäainejärjestelmän parissa, mukaan luettuna syttävää kylmäainetta sisältävien tai sisältäneiden putkien paljastaminen, eivät saa käyttää mahdollisia syttymislähteitä tavalla, joka voi aiheuttaa palo- tai räjähdysriskin. Kaikki mahdolliset syttymislähteet, tupakointi mukaan lukien, tulee pitää riittävän kaukana asennus-, korjaus-, käytöstäpoisto- ja hävitystoimenpiteiden sijainnista, sillä näiden toimenpiteiden aikana on mahdollisuus, että räjähtävää kylmäainetta vapautuu ympäröivään tilaan. Ennen työskentelyn aloittamista laitteistoa ympäröivä alue tulee tutkia sen varmistamiseksi, ettei lähetyvillä ole tulenarkoja asioita tai syttymislähteitä. "Tupakointi kielletty"-kylttejä tulee asettaa esille.

1.7 Ilmastoitu alue

Varmista, että alue on kosketuksissa ulkotiloihin tai asianmukaisesti tuuletettu ennen kuin järjestelmä avataan tai kuumatöitä suoritetaan. Tuuletusta täytyy jatkaa jollain tasolla koko työskentelyn ajan. Tuuletuksen tulee turvallisesti hajauttaa mahdollinen vapautunut kylmäaine ja mielellään siirtää se ulkoilmaan.

1.8 Kylmäainelaitteiston tarkistukset

Jos sähkökomponentteja vaihdetaan, niiden tulee sopiva tarkoitukseen ja olla teknisten tietojen mukaisia. Valmistajan ylläpito- ja huolto-ohjeita tulee noudattaa kaikkina aikoina. Ongelmatapauksissa tulee ottaa yhteyttä valmistajan tekniseen tukeen. Seuraavat tarkistukset tulee aina suorittaa tehtäessä asennuksia, joihin liittyy räjähtäviä kylmäaineita:

- Täyttömäärä riippuu huoneen koosta, johon kylmäaineosat asennetaan;
- tuuletuslaitteisto ja -kanavat toimivat asianmukaisesti eikä niitä ole peitetty;
- jos käytetään epäsuoraa kylmäainepiiriä, sekundaarisen kylmäainepiirin kylmäaineen olemassaolo pitää tarkistaa;
- kaikki merkinnät laitteissa ovat näkyvissä ja luettavissa. Epäselvät merkinnät ja kyltit tulee korjata;
- kylmäaineputket ja -komponentit on sijoitettu niin, että ei ole todennäköistä, että altistuvat aineille, jotka voivat syövyttää kylmäaineita sisältäviä komponentteja, paitsi jos komponentit on valmistettu materiaaleista, jotka kestävät korroosiota tai jotka on suojattu korroosiolta sopivalla tavalla.

1.9 Sähkölaitteiden tarkastukset

Sähkökomponenttien korjauksen ja huollon pitää sisältää alustavat turvatarkastukset ja komponenttien tarkastukset. Jos laitteistossa on turvallisuusriskin aiheuttava vika, piiriin ei saa kytkeä jännitteensyöttöä ennen vika on asianmukaisesti korjattu. Ellei vikaa voi poistaa heti, mutta laitteiston käyttöä täytyy jatkaa, pitää käyttää sopivaa tilapäisratkaisua. Asiasta pitää ilmoittaa laitteiston omistajalle, jotta kaikki osapuolet ovat tietoisia asiasta. Alkuturvallisuustarkistusten tulee sisältää seuraavat:

- että kondensaattorit ovat purkautuneet. Purkaus pitää tehdä turvallisesti kipinöinnin välttämiseksi;
- yhtään aktiivista sähkökomponenttia tai kytkentää ei ole paljaana järjestelmän latauksen, talteenoton tai tyhjennyksen aikana;
- että järjestelmä on aina maadoitettu.

2 TIIVISTETTYJEN KOMPONENTTIEN KORJAUKSET

2.1 Tiivistettyjen komponenttien korjauksen yhteydessä kaikki syötöt pitää kytkeä irti korjattavasta laitteesta ennen tiivistettyjen luukkujen tai vastaavien irrotusta. Jos laitteen on ehdottomasti oltava jännitteellinen huollon aikana, kriittisimmissä paikoissa pitää suorittaa jatkuvaa vuodonetsintää mahdollisen vaaratilanteen havaitsemiseksi.

2.2 Seuraaviin asioihin pitää kiinnittää erityistä huomiota sähkölaitteiston kanssa työskennellessä, jotta laitteiston kotelo ei muutu tavalla, joka vaikuttaa suojaustasoon. Tämä sisältää muutokset johtoihin, liialliset liittännät, liittimet, joita ei ole suunniteltu alkuperäisten teknisten tietojen mukaan, tiivistevauriot, laippojen virheellinen asennus jne.

Varmista, että laite on asennettu turvallisesti.

Varmista, että tiivisteet tai tiivistemateriaalit eivät ole huonontuneet niin paljon, että ne eivät enää pysty estämään räjähtävien kaasujen sisääntunkeutumista. Varaosien tulee olla valmistajan teknisten tietojen mukaisia.

HUOM Silikonitiivisteiden käyttö voi vaikuttaa joidenkin vuodontunnistuslaitteiden tehokkuuteen. Lähtökohtaisesti turvallisia komponentteja ei tarvitse eristää ennen työskentelyä.

3 LÄHTÖKOHTAISESTI TURVALLISTEN KOMPONENTTIEN KORJAUS

Älä kohdistu piiriin induktiivista tai kapasitanssikuormitusta varmistamatta, että se ei ylitä käytössä olevalle laitteelle sallittua jännitettä ja virtaa.

Lähtökohtaisesti turvalliset komponentit ovat ainoa tyyppi, jota voidaan työstää, kun sähkö on kytketty tulenarassa ympäristössä. Testilaitteiden käyttötehojen tulisi olla oikeat.

Komponentit saa korvata vain valmistajan määrittelemillä osilla. Muiden osien käyttö voi johtaa kylmäaineen syttymiseen vuodon yhteydessä.

4 KAAPELIT

Tarkista, että kaapelit eivät ole kuluneet, syöpyneet, niihin ei ole kohdistunut painetta, värinää tai muuta haitallisia ympäristövaikutuksia. Tarkastuksessa pitää huomioida myös kaapelin vanheneminen ja jatkuvasti toimivien värinänlähteiden, kuten kompressorien ja puhaltimien vaikutus.

5 RÄJÄHTÄVIEN KYLMÄAINEIDEN TUNNISTUS

Mahdollisia tulenlähteitä ei tule missään tapauksessa käyttää kylmäainevuotojen etsimiseen tai tunnistamiseen. Halidilamppua (tai mitä tahansa muuta avotulta käyttävää tunnistinta) ei saa käyttää.

6 VUODONTUNNISTUSMENETELMÄT

Seuraavat vuodontunnistusmenetelmät ovat hyväksyttäviä järjestelmille, jotka sisältävät räjähtäviä kylmäaineita. Sähköisiä vuodontunnistusmenetelmiä voidaan käyttää räjähtävien kylmäaineiden tunnistamiseen, mutta niiden herkkyys ei välttämättä ole riittävä tai ne voivat tarvita uudelleenkalibrointia. (Tunnistuslaitteet tulee kalibroida tilassa, joka ei sisällä kylmäaineita.)

Varmista, että tunnistin ei ole syttymisen lähdemateriaali ja sopii käytettäväksi kyseisen kylmäaineen tunnistamiseen. Vuodontunnistuslaitteisto tulee asettaa käytetyn kylmäaineen LFL-arvon prosenttiarvon mukaan ja se tulee kalibroida käytetyn kylmäaineen mukaan ja kaasun keskimääräinen prosentti (25 % enintään) on vahvistettu.

Vuodontunnistusnesteet sopivat käytettäväksi useimpien kylmäaineiden kanssa, mutta klooria sisältävien pesuaineiden käyttöä täytyy välttää, koska kloori saattaa reagoida kylmäaineen kanssa ja syövyttää kupariputkistoa.

Jos vuotoa epäillään, kaikki liekit täytyy tukahduttaa.

Jos havaitaan juottamista vaativa kylmäainevuoto, kaikki kylmäaine otetaan talteen järjestelmästä tai eristetään (sammuttamalla venttiilit) vuodosta pois päin olevasta järjestelmästä. Hapetonta tyyppiä (OFN) tulee sitten ohjata järjestelmään sekä ennen juottoa että juoton aikana.

7 POISTO JA EVAKUOINTI

Kun kylmäainekierto on tunkeudutaan korjausten tekemiseksi tai muista syistä, perinteisiä toimenpiteitä tulee käyttää. Hyviä toimintatapoja on kuitenkin tärkeä noudattaa, koska räjähdysvaara on olemassa. Seuraavia menetelmiä tulee noudattaa: poista kylmäaine; puhdista piiri jalokaasulla; tyhjennä; puhdista uudelleen jalokaasulla; avaa piiri leikkaamalla tai juottamalla.

Kylmäainelataus tulee ottaa talteen oikeanlaiseen talteenottosäiliöön. Järjestelmä pitää "huuhdella" hapettomalla tyypellä yksikön turvallisuuden varmistamiseksi. Tämä voidaan tarvittaessa toistaa useita kertoja. Huuhteluun ei saa käyttää paineilmaa eikä happea. Huuhtelu voidaan tehdä muodostamalla järjestelmään tyhjiö hapettomalla tyypellä ja jatkamalla täyttöä, kunnes käyttöpaine on saavutettu, ja tyhjentämällä sitten ulkoilmaan. Tätä prosessia tulee jatkaa, kunnes yhtään kylmäainetta ei ole enää järjestelmässä.

Kun loput hapettomasta tyypeistä on käytetty, järjestelmä tulee tyhjentää ympäröivään paineeseen, jotta työt voidaan suorittaa. Tämä toiminto on erittäin tärkeä, jos putkistossa aiotaan tehdä juottotöitä. Varmista, että tyhjiöpumpun poisto ei ole lähellä syttymislähteitä ja että riittävä tuuletus on varmistettu.

8 LATAUSTOIMET

Perinteisten lataustoimien lisäksi seuraavia vaatimuksia tulee noudattaa. Varmista, että eri kylmäaineiden kontaminaatiota ei tapahdu käytettäessä latauslaitteistoa. Letkujen tai putkien tulee olla mahdollisimman lyhyitä, jotta minimoidaan niiden sisältämä kylmäainemäärä. Säiliöt tulee säilyttää pystyasennossa. Varmista, että kylmäainejärjestelmä on maadoitettu ennen järjestelmän täyttämistä kylmäaineella. Merkitse järjestelmä, kun täyttö on valmis (jos merkintää ei ole vielä tehty). Erityistä huolellisuutta tulee noudattaa, jotta kylmäainejärjestelmää ei täytetä liikaa. Ennen järjestelmän uudelleentäyttöä se täytyy painetestata hapettomalla tyypellä. Järjestelmä täytyy myös vuototestata täytön jälkeen mutta ennen käyttöönottoa. Seurantavuototesti täytyy suorittaa ennen paikalta poistumista.

9 KÄYTÖSTÄ POISTAMINEN

Ennen tämän toimen suorittamista on tärkeää, että teknikko tuntee laitteiston ja kaikki sen tiedot.

On hyvien toimintatapojen mukaista, että kaikki kylmäaineet otetaan talteen turvallisesti. Ennen suoritettavaa tehtävää otetaan öljy- ja kylmäainenäyte, jos analyysi vaaditaan ennen talteenotetun kylmäaineen uudelleenkäyttöä.

On tärkeää, että 4 GB sähkövirtaa käytettävissä ennen tehtävän aloittamista.

- a) Tutustu laitteistoon ja sen toimintaan.
- b) Eristä järjestelmä sähköisesti.
- c) Varmista ennen tämän toimenpiteen yrittämistä, että mekaaninen käsittelylaitteisto on käytettävissä, jos sitä tarvitaan kylmäainesäiliön käsittelyyn.
- d) Kaikki henkilökohtaiset suojavarusteet tulee olla käytettävissä ja niitä tulee käyttää oikein. Pätevän henkilön tulee valvoa talteenottoa prosessia kaikkina aikoina.
- e) Talteenottolaitteiston ja säiliöiden tulee olla asianmukaisten standardien mukaisia.
- f) Pumppaa kylmäainejärjestelmä tyhjäksi, jos mahdollista.
- g) Jos tyhjiö ei ole mahdollinen, tee jakoputkisto, jotta kylmäaine voidaan poistaa järjestelmän eri osista.
- h) Jos tyhjiö ei ole mahdollinen, tee jakoputkisto, jotta kylmäaine voidaan poistaa järjestelmän eri osista.
- i) Käynnistä talteenottolaite ja käytä sitä valmistajan ohjeiden mukaan.
- j) Älä täytä säiliöitä liikaa. (Ei yli 80 % nestetilavuudesta).
- k) Älä ylitä säiliön enimmäiskäyttöpainetta edes tilapäisesti.
- l) Kun säiliöt on täytetty oikein ja prosessi on valmis, varmista, että säiliöt ja laitteisto poistetaan alueelta viipymättä ja kaikki eristysventtiilit laitteistossa on suljettu.
- m) Talteen otettua kylmäainetta ei saa täyttää toiseen kylmäainejärjestelmään, ellei kylmäainetta ole puhdistettu ja tarkistettu.

10 MERKINNÄT

Laitteistossa täytyy olla merkintä, jossa ilmoitetaan, että se on poistettu käytöstä ja kylmäaine tyhjennetty. Merkinnässä täytyy olla päivämäärä ja allekirjoitus. Varmista, että laitteistossa on merkinnät, jotka osoittavat sen sisältävän räjähtävää kylmäainetta.

11 TALTEENOTTO

Kun järjestelmästä poistetaan kylmäainetta joko huollon tai käytöstäpoiston yhteydessä, suosittelme hyviä toimintatapoja, jotta kaikki kylmäaineet poistetaan turvallisesti. Kun kylmäainetta siirretään säiliöihin, varmista, että vain asianmukaisia kylmäaineen talteenottosäiliöitä käytetään. Varmista, että saatavilla on riittävä määrä säiliötä koko järjestelmän kylmäaineille. Kaikki säiliöt on tarkoitettu

käytettäväksi vain talteenotetulle kylmäaineelle ja merkitty kyseiselle kylmäaineelle (eli erityiset säiliöt kylmäaineen talteenottoa varten). Säiliöissä tulee olla toimivat paineenalennusventtiilit ja sulkuventtiilit. Tyhjät talteenottosäiliöt tyhjiöidään ja jäähdytetään mahdollisuuksien mukaan ennen talteenottoa.

Talteenottolaitteiston tulee olla hyvässä toimintakunnossa ja niiden mukana tulee olla ohjeet. Laitteiston tulee sopia räjähtävien kylmäaineiden talteenottoon. Lisäksi käytettävissä tulee olla toimiva kalibroitu vaaka. Letkuissa tulee olla vuotamattomat katkaisuliittimet. Tarkista ennen talteenottolaitteen käyttöä, että se on tyydyttävässä toimintakunnossa, sitä on ylläpidetty asianmukaisesti ja että liittyvät sähkökomponentit on tiivistetty estämään syttyminen, jos kylmäainetta vapautuu. Ota yhteyttä valmistajaan, jos olet epävarma jostain asiasta.

Talteenotettu kylmäaine tulee palauttaa kylmäaineen toimittajalle oikeassa talteenottosäiliössä ja asianmukaisella ilmoituksella varustettuna. Älä sekoita kylmäaineita talteenottoyksiköissä äläkä erityisesti säiliöissä.

Jos kompressoreita tai kompressorioiljyjä täytyy poistaa, varmista niiden tyhjiöinti hyväksyttävälle tasolle, jotta varmistetaan, että räjähtävää kylmäainetta ei ole voiteluaineessa. Tyhjiöintiprosessi täytyy suorittaa ennen kompressorin palauttamista jälleenmyyjälle. Vain kompressorin rungon lämmitystä sähkölaitteella saa käyttää prosessin nopeuttamiseen. Kun öljy on tyhjennetty järjestelmästä, se suoritetaan turvallisesti.



HUOMIOON SULAKKEEN TEKNISET TIEDOT

Sulakkeen tekniset tiedot on painettu piirilevyyn seuraavalla tavalla: T3.15AL/250VAC, T5AL/250VAC, T3.15A/250VAC, T5A/250VAC, T20A/250VAC, T30A/250VAC, jne.

HUOM: Yksiköissä, joissa on R32- tai R290-jäähdytysainetta, voi käyttää vain räjähdyskestävää keraamista sulaketta.

B ASENNUS



VAROITUS

Ennen ilmastointilaitteen käyttöä se tulee jättää pystyasentoon vähintään kahdeksi tunniksi.

Yksikkö on kannettava ja se on helppo siirtää huoneesta toiseen. Kun siirrät laitetta toiseen huoneeseen, huomioi seuraavat asiat:

1. Varmista, että yksikkö on pystyssä ja tasaisella pinnalla.
2. Älä käytä yksikkö kylpyhuoneessa, suihkussa tai muussa erittäin kosteassa ympäristössä.
3. Pidä 50 cm:n etäisyys yksikön ja seinän välillä tai muiden esineiden välillä riittävän ilmankierron varmistamiseksi.
4. Letkun ⑦ toinen pää täytyy liittää ilmanulostuloon ⑥ yksikön takana.
5. Varmista, että ikkunan ilmanulostulossa ⑥ on vapaa virtaus ulos. Sulje ikkuna tai ovi mahdollisuuksien mukaan, jotta ulkoilman pääsy huoneeseen estetään.

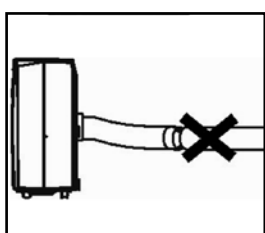
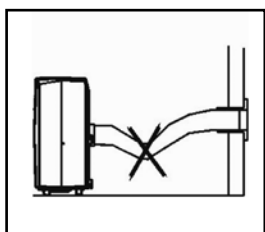
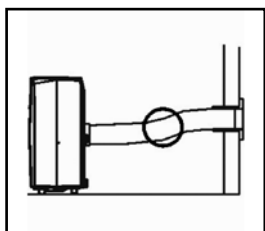
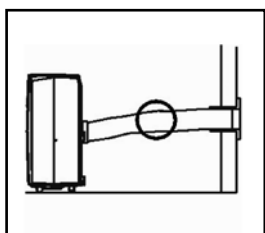



TÄRKEÄÄ

Joustavan poistoletkun ⑥ tulee olla enintään 1 m käytön aikana, koska tällöin se mahdollistaa parhaan suorituskyvyn. Tämä pituus on suunniteltu erityisesti ilmastointilaitteen teknisten tietojen mukaan. Älä käytä jatkoletkua tai vaihda toista letkua, koska se voi johtaa toimintahäiriöön. Poistoilman täytyy voida virrata vapaasti. Tukokset voivat johtaa ilmastointilaitteen ylikuumenemiseen. Huolehdi, että poistoletkussa ei ole solmuja tai että se ei taitu.

C KÄYTTÖ

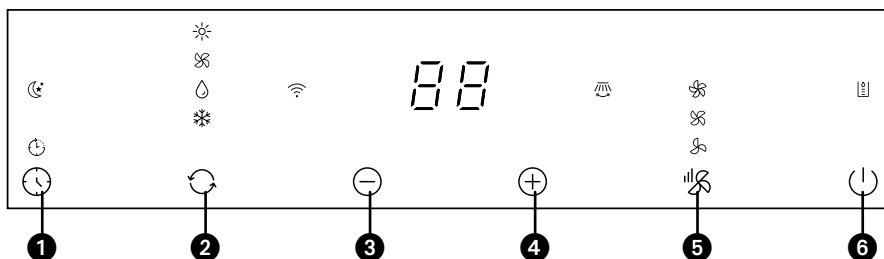

1. Ajastuspainike
2. Tilapainike
3. Alas-painike
4. Ylös-painike
5. Nopeuspainike
6. Vaihtopainike

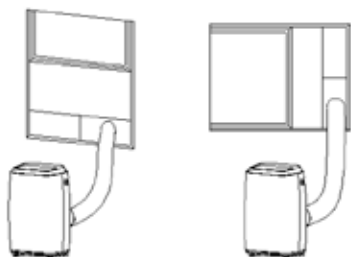

Fig. 5 & 5a

Ennen tämän osan toimintojen aloittamista:

- 1) Etsi paikka, jonka lähellä on pistorasia.
- 2) Asenna poistoletku kuvien 5 ja 5a mukaan ja säädä ikkunan paikka huolellisesti.
- 3) Liitä tyhjennysletku kuvan 6 mukaan (vain lämmitysmoduulin mukaan).
- 4) Laita sähköjohto maadoitettuun AC 220–240 V:n / 50 Hz:n pistorasiaan.
- 5) Paina virtapainiketta käynnistääksesi tai sammuttaaksesi ilmastointilaitteen.

1. Ennen käyttöä

Huomautus:

- Käytön lämpötila-alue:
Enimmäisjäähdytys Vähimmäisjäähdytys
DB/WB(°C) 35/24 18/12

Enimmäislämmitys Vähimmäislämmitys
DB/WB(°C) 27/--- 7/---

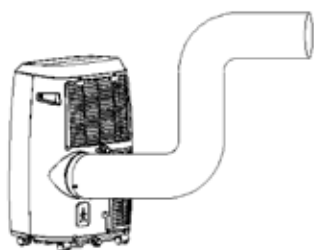

Fig. 6

Tarkista, että poistoletku on kiinnitetty oikein.

Varoitukset jäähdytys- ja kosteuden poistotoiminnoista:

- Kun käytetään jäähdytys- ja kosteuden poistotoimintoja, pidä vähintään 3 minuutin aikaväli jokaisen ON/OFF-toiminnon välillä.
- Sähkönsyöttö vastaa vaatimuksia.
- Pistorasia on vaihtovirtakäyttöön.
- Älä jaa yhtä pistorasiaa muiden laitteiden kanssa.
- Sähkönsyöttö on AC 220–240 V, 50 Hz

2. Jäähdytystila
 - Paina MODE (Tila) -painiketta, kunnes Cool (Jäähdytys) -kuvake tulee näkyviin.
 - Paina DOWN (Alas)- tai UP (Ylös) -painiketta halutun huonelämpötilan säätämiseksi. (16-31°C)
 - Paina WIND (Tuuletin) -painiketta ja valitse tuulettimen nopeus.
3. Kosteudenpoistotoiminta

Paina MODE (Tila) -painiketta, kunnes Dehumidify (Kosteudenpoisto) -kuvake tulee näkyviin.

 - Aseta automaattisesti valittu lämpötila nykyiseen huonelämpötilaan miinus 2°C. (16-31°C)
 - Aseta tuulettimen nopeus automaattisesti LOW (Alhainen) -nopeuteen.
4. Tuuletin-toiminta
 - Paina MODE (Tila) -painiketta, kunnes Fan (Tuuletin) -kuvake tulee näkyviin.
 - Paina WIND (Tuuletin) -painiketta ja valitse tuulettimen nopeus.
5. Lämmitystoiminto (tämä toiminto ei ole käytettävissä kylmälle yksittäiselle yksikölle)
 - Paina MODE (Tila) -painiketta, kunnes Heat (Lämmitys) -kuvake tulee näkyviin.
 - Paina DOWN (Alas)- tai UP (Ylös) -painiketta halutun huonelämpötilan säätämiseksi. (16-31°C)
 - Paina WIND (Tuuletin) -painiketta ja valitse tuulettimen nopeus.
6. Timer-toiminta

Timer ON (Ajastin päällä) -asetus:

 - Kun ilmastointilaite on pois päältä, paina Timer (Ajastin) -painiketta ja valitse haluttu ON (Päällä) aika lämpötila- ja ajan asetuspainikkeilla.
 - Preset ON Time (Esiasetettu päällä-aika) näytetään käyttöpaneelissa.
 - ON (Päällä) -aikaa voi säätää milloin tahansa 0–24 tuntia.

Timer OFF (Ajastin pois päältä) -asetus

 - Kun ilmastointilaite on päällä, paina Timer (Ajastin) -painiketta ja valitse haluttu OFF (Pois päältä) aika lämpötila- ja ajan asetuspainikkeilla.
 - Preset OFF Time (Esiasetettu pois päältä -aika) näytetään käyttöpaneelissa.
 - OFF (Pois päältä) -aikaa voi säätää milloin tahansa 0–24 tuntia.
7. Keinu (ilmavirta)

Kun laite käynnistyy, paina tätä näppäintä ja säleikkö alkaa liikkua jatkuvasti vasemmalta oikealle. Painamalla tätä painiketta uudelleen liike pysähtyy ja säleikkö jää siihen asentoon, jossa se oli pysäytettäessä.
8. SLEEP-OHJAUSTOIMINTO
 - Paina jäähdytystilassa SLEEP-näppäintä lämpötilan asettamiseksi. Se nostaa lämpötilaa 1°C:lla tunnin jälkeen ja nostaa lämpöä enintään 2°C kahden tunnin jälkeen.

- Paina lämmitystilassa SLEEP-näppäintä lämpötilan asettamiseksi. Se laskee lämpötilaa 1°C:lla tunnin jälkeen ja laskee lämpöä enintään 2°C kahden tunnin jälkeen.
- Paina SLEEP uudelleen peruuttaaksesi asetuksen.



HUOM.!

Kompressori on asetettu niin, että alkaa toimia kolme minuuttia ilmastointilaitteen (uudelleen)käynnistyksen jälkeen. Jäähdytys sammuu, kun huonelämpötila on alhaisempi kuin asetettu lämpötila. Ilmankierto jatkuu kuitenkin asetetulla tasolla. Kun huonelämpötila nousee asetetun lämpötilan yläpuolella, jäähdytys alkaa toimia uudelleen.

Kaukosäätimen ulkonäkö ja toiminta

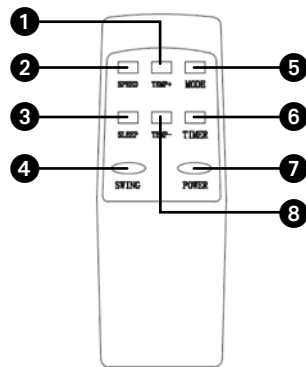

1. Lämpötilan valitsin ylös
2. Tuulettimen nopeuden valitsin
3. Sleep-tilan valitsin
4. Automaattisen liikkumisen valitsin
5. Tilan valitsin
6. Tunnittainen ohjelmointi
7. On/Off-kytkin
8. Lämpötilan valitsin alas



HUOMAUTUKSIA!

- Älä pudota kaukosäädintä.
- Älä sijoita kaukosäädintä paikkaan, joka altistuu suoralle auringonpaisteelle

Ohjauspaneelin ulkonäkö ja toiminta

- ☁ Uniosoitin
- 🕒 Ajastinosoitin

Tila

- ☀ Lämmitysosoitin
- 🌀 Tuuletinosoitin
- 💧 Kosteudenpoistonosoitin
- ❄ Kylmäosoitin
- 🚫 Keinuosoitin

Tuulettimen nopeus

- 🌀 Korkean nopeuden osoitin
- 🌀 Keskinopeuden osoitin
- 🌀 Alhaisen nopeuden merkkivalo
- 📊 Täyden vesimäärän osoitin

D ILMANSUODATIN

Ilmastointilaitteessa on verkkosuodatin suurempien pölypartikkeleiden poistamiseksi.

Verkkosuodatin täytyy puhdistaa kaksi kertaa viikossa. Puhdista ilmansuodatin neutraalilla pesuaineella viileällä vedellä (40 °C) ja anna kuivua hitaasti.



HUOM.!

- Älä koskaan käytä kosteudenpoistajaa ilman ilmansuodatinta.

E ILMAVIRTA

Liikuta ilma-aukkoa suoraan säätääksesi säleikköjen ilmavirran suuntaa.

F TYHJENNYS

SISÄINEN VESISÄILIÖ TÄYNNÄ -HÄLYTYSTOIMINTO

Ilmastointilaitteen sisävesisäiliöllä on yksi vesitason turvakytkin, joka ohjaa vesitasoa. Kun vesitaso saavuttaa odotetun korkeuden, vesi täynnä -osoitinlamppu syttyy. (Jos vesipumppu vaurioituu, kun vesisäiliö on täynnä, poista kumitulppa yksikön pohjasta ja vesi tyhjenee ulos.)

JATKUVA TYHJENNYS

- Jos aiot jättää yksikön käyttämättä pitkäksi aikaa, poista kumitulppa tyhjennysreiästä yksikön pohjasta ja liitä tyhjennysletku alempaan kiinnikkeeseen. Kaikki vesi vesisäiliöstä tyhjenee ulos.
- Voit tyhjentää veden yllä kuvatulla tavalla, kun yksikkö toimii HEAT (Lämmitys) -tilassa.
- Jos vesipumppu on vaurioitunut, jatkuvaa tyhjennystä voidaan käyttää ja tässä tilanteessa vesipumppu ei aktivoidu. Yksikkö voi myös toimia hyvin.

Jos vesipumppu on vaurioitunut, jaksottaista tyhjennystä voi myös käyttää. Tässä tilanteessa, kun vesi täynnä -ilmaisinvalo syttyy, liitä tyhjennysletku alempaan kiinnikkeeseen ja kaikki vesi vesisäiliöstä tyhjenee ulos. Yksikkö voi myös toimia hyvin.

G YLLÄPITO



VAROITUS!

Sammuta yksikkö ja irrota pistoke pistorasiasta ennen laitteen tai suodattimen puhdistusta tai ennen suodattimien vaihtamista.

Puhdista kotelo pehmeällä, kostealla liinalla. Älä koskaan käytä aggressiivisiä kemikaaleja, bensiiniä, pesuaineita tai muita puhdistusliuoksia. Katso suodattimien ylläpito-ohjeet luvusta D "Ilmansuodatin".



HUOM.!

Älä koskaan käytä ilmastointilaitetta ilman verkkosuodatinta.

H VARASTOINTI

1. Tyhjennä sisäinen vesisäiliö.
2. Puhdista ja laita suodatin takaisin.
3. Laita yksikkö ilmankiertotilaan kahdeksi tunniksi varmistaaksesi, että sisäpuoli kuivuu kokonaan.
4. Suojaa yksikkö pölyltä ja säilytä se kuivassa paikassa.

I VIANETSINTÄ

Ongelma	Syy	Ratkaisu
Yksikkö ei käynnisty virtapainiketta painettaessa.	Vesi täynnä -merkkivalo vilkkuu ja vesisäiliö on täynnä	Poista vesi vesisäiliöstä
	Huonelämpötila on korkeampi kuin asetettu lämpötila. (Sähkölämmitystila)	Nollaa lämpötila
	Huonelämpötila on alhaisempi kuin asetettu lämpötila. (Jäähdytystila)	Nollaa lämpötila
Ei tarpeeksi viileää.	Ovet tai ikkunat eivät ole kiinni.	Varmista, että kaikki ikkunat ja ovet ovat täynnä
	Huoneessa on lämmönlähteitä.	Poista lämmönlähteet jos mahdollista.
	Poistoilmanletkua ei ole liitetty tai se on tukossa.	Liitä tai puhdista poistoilmanletku.
	Lämpötila-asetus on liian korkea.	Nollaa lämpötila
	Ilman sisääntulo on tukossa.	Puhdista ilman sisääntulo.
Meluinen.	Maa ei ole vaakasuora tai riittävän tasainen.	Aseta yksikkö tasaiselle, vaakasuoralle maalle jos mahdollista.
	Ääni tulee kylmäineen virtauksesta ilmastointilaitteen sisällä	Se on normaalia
E0-Koodi	Huonelämpötila-anturin toimintahäiriö.	Vaihda lauhduttimen lämpötila-anturi
E1-Koodi	Lauhduksen lämpötila-anturin toimintahäiriö.	Vaihda lauhduttimen lämpötila-anturi
E2-Koodi	Vesisäiliö täynnä jäähdytettäessä.	Poista kumitulppa ja tyhjennä vesi.
E3-Koodi	Haihduksen lämpötila-anturin toimintahäiriö.	Vaihda haihduttimen lämpötila-anturi
E4-Koodi	Vesisäiliö täynnä lämmitettäessä.	Tyhjentäkää vesisäiliö.

Älä koskaan yritä korjata tai purkaa ilmastointilaitetta itse. Muun kuin pätevän henkilön tekemät korjaukset aiheuttavat takuun mitätöitymisen ja voivat aiheuttaa käyttäjän joutumisen vaaraan.

J TAKUUEHDOT

Ilmastointilaitteella on 24 kuukauden takuu ostopäivästä lähtien. Kaikki materiaali- ja valmistusviat korjataan tai vaihdetaan maksutta takuuajana. Takuuta koskevat seuraavat säännöt:

1. Kieltäydymme nimenomaisesti kaikista vahingonkorvausvaatimuksista, mukaan lukien sivuvaikutukset tai muut vahingot.
2. Komponenttien korjaukset tai vaihto takuuajana ei johda takuun pidentämiseen.
3. Takuu on mitätön, jos laitteeseen on tehty muutoksia, käytetty muita kuin aitoja osia tai kolmannet osapuolet ovat tehneet korjaukset.
4. Takuu ei kata normaalille kulumiselle altistuvia komponentteja, kuten suodattimia.
5. Takuu on voimassa vain silloin, kun esität alkuperäisen, päiväyksellä varustetun ostokuitin ja jos tuotteeseen tai ostokuittiin ei ole tehty mitään muokkauksia.
6. Takuu on mitätön, jos vahingot aiheutuvat laiminlyönnistä tai toimista, jotka poikkeavat tämän käyttöohjeen sisältämistä ohjeista.
7. Ilmastointilaitteen tai ilmastointilaitteen komponenttien toimituskulut ja kuljetukseen liittyvät riskit ovat aina ostajan vastuulla.
8. Takuu ei kata muiden kuin sopivien suodattimien käytöstä aiheutuvia vaurioita.

Tarpeettomien kulujen estämiseksi suosittelemme käyttöohjeiden lukemista ensin aina huolellisesti. Vie ilmastointilaitteet jälleenmyyjälle korjausta varten, jos nämä ohjeet eivät ratkaise ongelmaa.

Älä hävitä sähkölaitteita lajittelemattomana talousjätteenä, käytä kierrätyspistettä. Ota yhteyttä paikallisiin viranomaisiin saadaksesi lisätietoja kierrätyksestä. Jos sähkölaitteet hävitetään kaatopaikoilla, vaaralliset aineet voivat vuotaa pohjaveteen ja päätyä ravintoketjuun ja vaurioittaa näin terveyttäsi ja hyvinvointiasi. Kun vaihdat vanhat laitteet uusiin, jälleenmyyjä on lain mukaan velvoitettu ottamaan vanhan laitteen takaisin hävittämistä varten maksutta. Älä heitä paristoja tuleen. Ne voivat räjähtää tai vapauttaa vaarallisia nesteitä. Jos vaihdat tai hävität kaukosäätimen, irrota kaikki paristot ja toimita ne asianmukaiseen keräykseen, koska ne ovat haitallisia ympäristölle.

Ympäristötiedot: Tämä laite sisältää fluorattuja kasviuonekaasuja, jotka ovat Kioton pöytäkirjan alaisia. Vain ammattikoulutuksen henkilöstön tulee huoltaa tai purkaa laite.

Laite sisältää R-290-kylmäainetta alla olevassa taulukossa ilmoitettujen määrien mukaan. Älä päästä R-290-kylmäainetta ilmaan: R-290 on fluorattu kasviuonekaasu, jonka lämmitysvaikutus (Global Warming Potential, GWP) on 3.

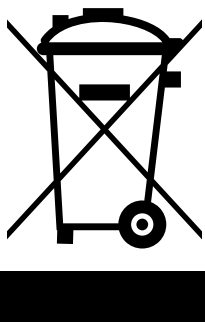

IMPORTANT COMPONENTS

- ① Top cover
- ② Rear cover
- ③ Front cover
- ④ Castor
- ⑤ Operation panel
- ⑥ Air outlet
- ⑦ Power line
- ⑧ Air inlet

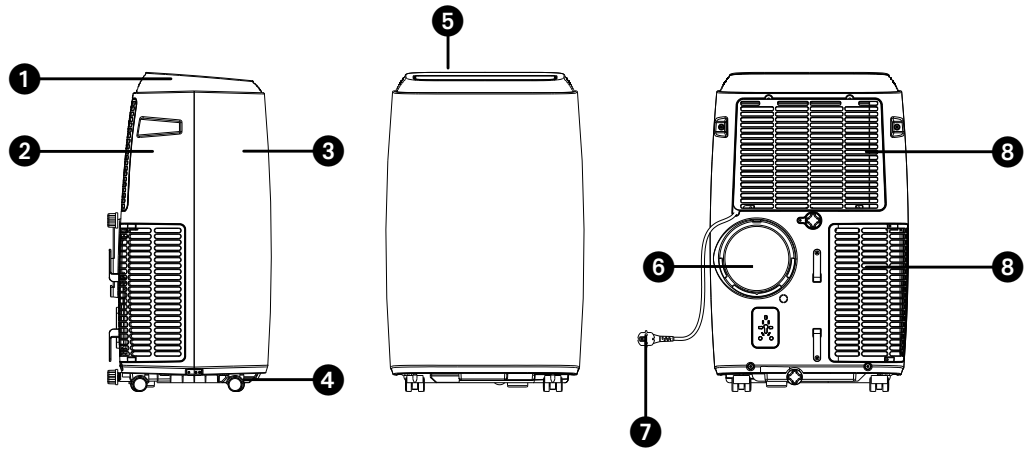

ACCESSORIES

- ① Hot air exhaust hose
- ② Hose Connector (Window end)
- ③ Hose Connector (Air conditioner end)
- ④ Window Kit
- ⑤ Remote Controller

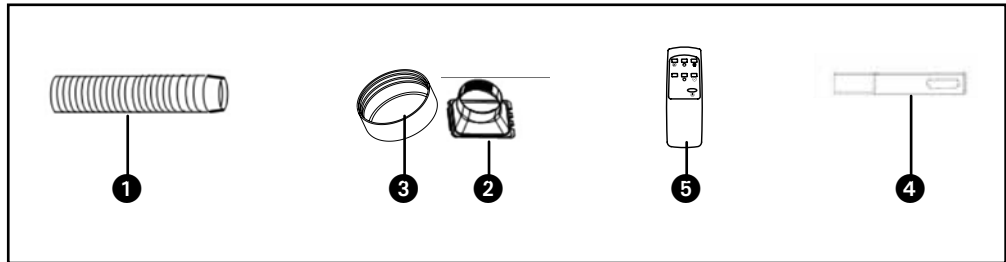

1. READ THE DIRECTIONS FOR USE FIRST.

2. IN CASE OF ANY DOUBT, CONTACT YOUR DEALER.

Dear Sir, Madam,

Congratulations on the purchase of your air conditioner. This air conditioner has three functions in addition to cooling the air, namely, air dehumidification, circulation and filtration. The mobile air conditioner is extremely easy to operate and move. You have acquired a high quality product that will provide you with many years of pleasure, on condition that you use it responsibly. Reading these instructions for use before operating your air conditioner will optimise its life span. We wish you coolness and comfort with your air conditioner.

Yours sincerely,

PVG Holding B.V.

Customer service department

A SAFETY INSTRUCTIONS

Read this user manual carefully before using the appliance and keep it for future reference. Install this device only when it complies with local/national legislation, ordinances and standards. This product is intended to be used as an air conditioner in residential houses and is only suitable for use in dry locations, in normal household conditions, indoors in living room, kitchen and garage.



IMPORTANT

- Never use the device with a damaged power cord, plug, cabinet or control panel. Never trap the power cord or allow it to come into contact with sharp edges.
- The installation must be completely in accordance with local regulations, ordinances and standards.
- The device is suitable exclusively for use in dry places, indoors.
- Check the mains voltage. This device is suitable exclusively for earthed sockets – connection voltage 220-240 Volt/ 50 Hz.
- The device **MUST** always have an earthed connection. You may absolutely not connect the device if the power supply is not earthed.
- The plug must always be easily accessible when the device is connected.
- Read these instructions carefully and follow the directions.

Before connecting the device, check that:

- The connection voltage corresponds to that on the type plate.
- The socket and power supply are suitable for the device.
- The plug on the cable fits the socket.
- The device is on a stable and flat surface.

Have the electrical installation checked by a recognised expert if you are not sure that everything is in order.

- The airconditioner is a safe device, manufactured in accordance with CE safety standards. Nevertheless, as with every electrical device, exercise caution when using it.
- Never cover the air inlets and outlets.
- Empty the water reservoir through the water drain before moving it.
- Never allow the device to come into contact with chemicals.
- Do not insert objects into the openings of the device.
- Never allow the device to come into contact with water. Do not spray the device with water or submerge it as this may cause a short circuit.
- Always take the plug out of the socket before cleaning or replacing the device or a part of the device.
- **NEVER** connect the device with the aid of an extension cable. If a suitable, earthed socket is not available, have one fitted by a recognised electrician.
- Always consider the safety of children in the vicinity of this device, as with every electrical device.
- Always have any repairs – beyond regular maintenance – carried out by a recognised service engineer. Failure to do so may lead to invalidation of the guarantee.
- Always take the plug out of the socket when the device is not in use.
- If the power cable is damaged it must be replaced by the manufacturer, its customer service department or persons with comparable qualifications in order to prevent danger.
- This appliance is not intended for use by persons (including children) with

reduced physical, sensory or mental capabilities, or lack of experience and knowledge, unless they have been given supervision or instruction concerning use of the appliance by a person responsible for their safety.

- Children should be supervised to ensure that they do not play with the appliance.
- This appliance can be used by children aged from 8 years and above and persons with reduced physical, sensory or mental capabilities or lack of experience and knowledge if they have been given supervision or instruction concerning use of the appliance in a safe way and understand the hazards involved.
- Children shall not play with the appliance.
- Cleaning and user maintenance shall not be made by children without supervision.



ATTENTION!

- Never seal the room - where this device will be used - completely airtight. This will prevent under pressure in this room. Under pressure can disrupt the safe operation of geysers, ventilation systems, ovens, etc.
- Failing to follow the instructions may lead to nullification of the guarantee on this device.

Specific information regarding appliances with R 290 refrigerant gas.

- Thoroughly read all of the warnings.
- When defrosting and cleaning the appliance, do not use any tools other than those recommended by the manufacturing company.
- The appliance must be placed in an area without any continuously sources of ignition (for example: open flames, gas or electrical appliances in operation).
- Do not puncture and do not burn.
- This appliance contains Y g (see rating label back of unit) of R290 refrigerant gas.
- R290 is a refrigerant gas that complies with the European directives on the environment. Do not puncture any part of the refrigerant circuit. Be aware the refrigerants may not contain an odour.
- If the appliance is installed, operated or stored in a nonventilated area, the room must be designed to prevent to the accumulation of refrigerant leaks resulting in a risk of fire or explosion due to ignition of the refrigerant caused by electric heaters, stoves, or other sources of ignition.
- The appliance must be stored in such a way as to prevent mechanical failure.
- Individuals who operate or work on the refrigerant circuit must have the appropriate certification issued by an accredited organization that ensures competence in handling refrigerants according to a specific evaluation recognized by associations in the industry.
- Repairs must be performed based on the recommendation from the manufacturing company.

Maintenance and repairs that require the assistance of other qualified personnel must be performed under the supervision of an individual specified in the use of flammable refrigerants.

Appliances shall be installed, operated and stored in a room with a floor area larger than 4 m². The appliance shall be stored in a well-ventilated area where the room size corresponds to the room area as specified for operation.

INSTRUCTIONS FOR REPAIRING APPLIANCES CONTAINING R290

1 GENERAL INSTRUCTIONS

This instruction manual is intended for use by individuals possessing adequate backgrounds of electrical, electronic, refrigerant and mechanical experience.

1.1 Checks to the area

Prior to beginning work on systems containing flammable refrigerants, safety checks are necessary to ensure that the risk of ignition is minimised. For repair to the refrigerating system, the following precautions shall be complied with prior to conducting work on the system.

1.2 Work procedure

Work shall be undertaken under a controlled procedure so as to minimise the risk of a flammable gas or vapour being present while the work is being performed.

1.3 General work area

All maintenance staff and others working in the local area shall be instructed on the nature of work being carried out. Work in confined spaces shall be avoided. The area around the workspace shall be sectioned off. Ensure that the conditions within the area have been made safe by control of flammable material.

1.4 Checking for presence of refrigerant

The area shall be checked with an appropriate refrigerant detector prior to and during work, to ensure the technician is aware of potentially flammable atmospheres. Ensure that the leak detection equipment being used is suitable for use with flammable refrigerants, i.e. nonsparking, adequately sealed or intrinsically safe.

1.5 Presence of fire extinguisher

If any hotwork is to be conducted on the refrigeration equipment or any associated parts, appropriate fire extinguishing equipment shall be available to hand. Have a dry powder or CO₂ fire extinguisher adjacent to the charging area.

1.6 No ignition sources

No person carrying out work in relation to a refrigeration system which involves exposing any pipe work that contains or has contained flammable refrigerant shall use any sources of ignition in such a manner that it may lead to the risk of fire or explosion. All possible ignition sources, including cigarette smoking, should be kept sufficiently far away from the site of installation, repairing, removing and disposal, during which flammable refrigerant can possibly be released to the surrounding space. Prior to work taking place, the area around the equipment is to be surveyed to make sure that there are no flammable hazards or ignition risks. "No Smoking" signs shall be displayed.

1.7 Ventilated area

Ensure that the area is in the open or that it is adequately ventilated before breaking into the system or conducting any hot work. A degree of ventilation shall continue during the period that the work is carried out. The ventilation should safely disperse any released refrigerant and preferably expel it externally into the atmosphere.

1.8 Checks to the refrigeration equipment

Where electrical components are being changed, they shall be fit for the purpose and to the correct specification. At all times the manufacturer's maintenance and service guidelines shall be followed. If in doubt consult the manufacturer's technical department for assistance. The following checks shall be applied to installations using flammable refrigerants: - the charge size is in accordance with the room size within which the refrigerant containing parts are installed;

- the ventilation machinery and outlets are operating adequately and are not obstructed;
- if an indirect refrigerating circuit is being used, the secondary circuit shall be checked for the presence of refrigerant;
- marking to the equipment continues to be visible and legible. Markings and signs that are illegible shall be corrected;
- refrigeration pipe or components are installed in a position where they are unlikely to be exposed to any substance which may corrode refrigerant containing components, unless the components are constructed of materials which are inherently resistant to being corroded or are suitably protected against being so corroded.

1. 9 Checks to electrical devices

Repair and maintenance to electrical components shall include initial safety checks and component inspection procedures. If a fault exists that could compromise safety, then no electrical supply shall be connected to the circuit until it is satisfactorily dealt with. If the fault cannot be corrected immediately but it is necessary to continue operation, an adequate temporary solution shall be used. This shall be reported to the owner of the equipment so all parties are advised. Initial safety checks shall include:

- that capacitors are discharged: this shall be done in a safe manner to avoid possibility of sparking;
- that there no live electrical components and wiring are exposed while charging, recovering or purging the system;
- that there is continuity of earth bonding.

2 REPAIRS TO SEALED COMPONENTS

2.1 During repairs to sealed components, all electrical supplies shall be disconnected from the equipment being worked upon prior to any removal of sealed covers, etc. If it is absolutely necessary to have an electrical supply to equipment during servicing, then a permanently operating form of leak detection shall be located at the most critical point to warn of a potentially hazardous situation.

2.2 Particular attention shall be paid to the following to ensure that by working on electrical components, the casing is not altered in such a way that the level of protection is affected. This shall include damage to cables, excessive number of connections, terminals not made to original specification, damage to seals, incorrect fitting of glands, etc.

Ensure that apparatus is mounted securely.

Ensure that seals or sealing materials have not degraded such that they no longer serve the purpose of preventing the ingress of flammable atmospheres. Replacement parts shall be in accordance with the manufacturer's specifications.

NOTE The use of silicon sealant may inhibit the effectiveness of some types of leak detection equipment. Intrinsically safe components do not have to be isolated prior to working on them.

3 REPAIR TO INTRINSICALLY SAFE COMPONENTS

Do not apply any permanent inductive or capacitance loads to the circuit without ensuring that this will not exceed the permissible voltage and current permitted for the equipment in use.

Intrinsically safe components are the only types that can be worked on while live in the presence of a flammable atmosphere. The test apparatus shall be at the correct rating.

Replace components only with parts specified by the manufacturer. Other parts may result in the ignition of refrigerant in the atmosphere from a leak.

4 CABLING

Check that cabling will not be subject to wear, corrosion, excessive pressure, vibration, sharp edges or any other adverse environmental effects. The check shall also take into account the effects of aging or continuous vibration from sources such as compressors or fans.

5 DETECTION OF FLAMMABLE REFRIGERANTS

Under no circumstances shall potential sources of ignition be used in the searching for or detection of refrigerant leaks. A halide torch (or any other detector using a naked flame) shall not be used.

6 LEAK DETECTION METHODS

The following leak detection methods are deemed acceptable for systems containing flammable refrigerants. Electronic leak detectors shall be used to detect flammable refrigerants, but the sensitivity may not be adequate, or may need recalibration. (Detection equipment shall be calibrated in a refrigerant-free area.)

Ensure that the detector is not a potential source of ignition and is suitable for the refrigerant used. Leak detection equipment shall be set at a percentage of the LFL of the refrigerant and shall be calibrated to the refrigerant employed and the appropriate percentage of gas (25 % maximum) is confirmed.

Leak detection fluids are suitable for use with most refrigerants but the use of detergents containing chlorine shall be avoided as the chlorine may react with the refrigerant and corrode the copper pipework.

If a leak is suspected, all open flames shall be removed/extinguished.

If a leakage of refrigerant is found which requires brazing, all of the refrigerant shall be recovered from the system, or isolated (by means of shut off valves) in a part of the system remote from the leak. Oxygen free nitrogen (OFN) shall then be purged through the system both before and during the brazing process.

7 REMOVAL AND EVACUATION

When breaking into the refrigerant circuit to make repairs - or for any other purpose - conventional procedures shall be used. However, it is important that best practice is followed since flammability is a consideration. The following procedure shall be adhered to: remove refrigerant; purge the circuit with inert gas; evacuate; purge again with inert gas; open the circuit by cutting or brazing.

The refrigerant charge shall be recovered into the correct recovery cylinders. The system shall be "flushed" with OFN to render the unit safe. This process may need to be repeated several times. Compressed air or oxygen shall not be used for this task. Flushing shall be achieved by breaking the vacuum in the system with OFN and continuing to fill until the working pressure is achieved, then venting to atmosphere, and finally pulling down to a vacuum. This process shall be repeated until no refrigerant is within the system.

When the final OFN charge is used, the system shall be vented down to atmospheric pressure to enable work to take place. This operation is absolutely vital if brazing operations on the pipework are to take place. Ensure that the outlet for the vacuum pump is not close to any ignition sources and there is ventilation available.

8 CHARGING PROCEDURES

In addition to conventional charging procedures, the following requirements shall be followed. Ensure that contamination of different refrigerants does not occur when using charging equipment. Hoses or lines shall be as short as possible to minimise the amount of refrigerant contained in them. Cylinders shall be kept upright. Ensure that the refrigeration system is earthed prior to charging the system with refrigerant. Label the system when charging is complete (if not already). Extreme care shall be taken not to overfill the refrigeration system. Prior to recharging the system it shall be pressure tested with OFN. The system shall be leak tested on completion of charging but prior to commissioning. A follow up leak test shall be carried out prior to leaving the site.

9 DECOMMISSIONING

Before carrying out this procedure, it is essential that the technician is completely familiar with the equipment and all its detail. It is recommended good practice that all refrigerants are recovered safely. Prior to the task being carried out, an oil and refrigerant sample shall be taken in case analysis is required prior to re-use of reclaimed refrigerant. It is essential that 4 GB electrical power is available before the task is commenced.

- a) Become familiar with the equipment and its operation.
- b) Isolate system electrically.
- c) Before attempting the procedure ensure that: mechanical handling equipment is available, if required, for handling refrigerant cylinders;
- d) All personal protective equipment is available and being used correctly; the recovery process is supervised at all times by a competent person;
- e) recovery equipment and cylinders conform to the appropriate standards.
- f) Pump down refrigerant system, if possible.
- g) If a vacuum is not possible, make a manifold so that refrigerant can be removed from various parts of the system.
- h) Make sure that cylinder is situated on the scales before recovery takes place.
- i) Start the recovery machine and operate in accordance with manufacturer's instructions.
- j) Do not overfill cylinders. (No more than 80 % volume liquid charge).
- k) Do not exceed the maximum working pressure of the cylinder, even temporarily.
- l) When the cylinders have been filled correctly and the process completed, make sure that the cylinders and the equipment are removed from site promptly and all isolation valves on the equipment are closed off.
- m) Recovered refrigerant shall not be charged into another refrigeration system unless it has been cleaned and checked.

10 LABELLING

Equipment shall be labelled stating that it has been de-commissioned and emptied of refrigerant. The label shall be dated and signed. Ensure that there are labels on the equipment stating the equipment contains flammable refrigerant.

11 RECOVERY

When removing refrigerant from a system, either for servicing or decommissioning, it is recommended good practice that all refrigerants are removed safely. When transferring refrigerant into cylinders, ensure that only appropriate refrigerant recovery cylinders are employed. Ensure that the correct number of cylinders for holding the total system charge

are available. All cylinders to be used are designated for the recovered refrigerant and labelled for that refrigerant (i.e. special cylinders for the recovery of refrigerant). Cylinders shall be complete with pressure relief valve and associated shut-off valves in good working order. Empty recovery cylinders are evacuated and, if possible, cooled before recovery occurs.

The recovery equipment shall be in good working order with a set of instructions concerning the equipment that is at hand and shall be suitable for the recovery of flammable refrigerants. In addition, a set of calibrated weighing scales shall be available and in good working order. Hoses shall be complete with leak-free disconnect couplings and in good condition. Before using the recovery machine, check that it is in satisfactory working order, has been properly maintained and that any associated electrical components are sealed to prevent ignition in the event of a refrigerant release. Consult manufacturer if in doubt.

The recovered refrigerant shall be returned to the refrigerant supplier in the correct recovery cylinder, and the relevant Waste Transfer Note arranged. Do not mix refrigerants in recovery units and especially not in cylinders.

If compressors or compressor oils are to be removed, ensure that they have been evacuated to an acceptable level to make certain that flammable refrigerant does not remain within the lubricant. The evacuation process shall be carried out prior to returning the compressor to the suppliers. Only electric heating to the compressor body shall be employed to accelerate this process. When oil is drained from a system, it shall be carried out safely.



TAKE NOTE OF FUSE SPECIFICATIONS

The air conditioner's circuit board (PCB) is designed with a fuse to provide overcurrent protection. The specifications of the fuse are printed on the circuit board, such as: T3.15A/250VAC, T5A/250VAC, T3.15A/250VAC, T5A/250VAC, T20A/250VAC, T30A/250VAC, etc.

NOTE: For the units using R32 or R290 refrigerant, only the blast-proof ceramic fuse can be used.

B INSTALLATION



WARNING

Before using the air conditioner it should be left in an upright position for at least 2 hours.

This unit is portable and can easily be moved from one room to another. In doing so keep this in mind:

1. Ensure that the unit is positioned upright and on a level surface.
2. Do not operate the unit inside the bathroom, shower, or in any other very humid environment.
3. Please keep a distance of 50 cm between the unit and the wall or other objects to ensure proper air circulation.
4. One end of the hose ⑦ must be attached to the air outlet ⑥ at the back of the unit.
5. Ensure that the window air outlet ⑥ has a free flow outside. Close the window or door as much as possible to prevent outside air from entering the room.

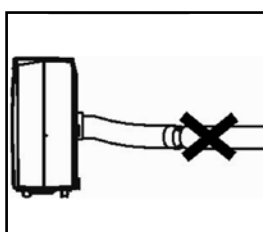
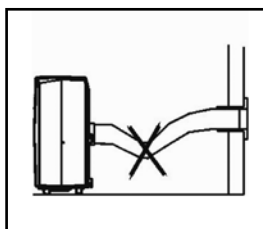
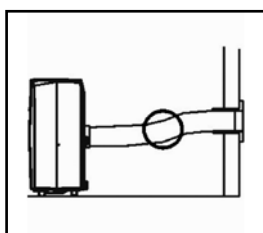
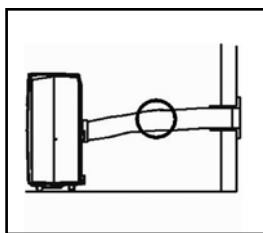



IMPORTANT

The flexible exhaust hose ⑥ should be less than 1m during operation, which provides the best performance. This length has been designed especially according to the specifications of the air conditioner. Do not use an extension or exchange for a different hose as that may lead to malfunctioning. The exhaust air must flow freely, any blockage can lead to overheating of the air conditioner. Take care to prevent any bow or bend in the exhaust hose.

C OPERATION

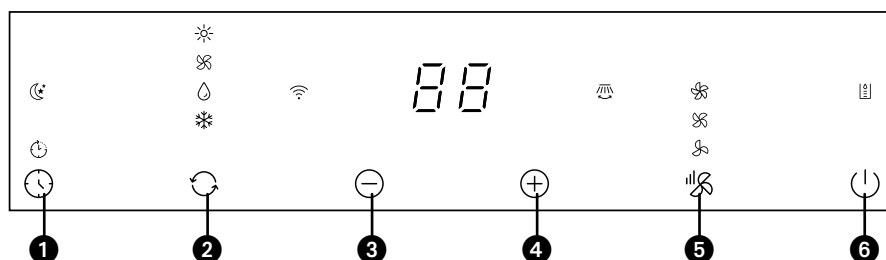

1. Timing button
2. Mode button
3. Down button
4. Up button
5. Speed button
6. Switch button

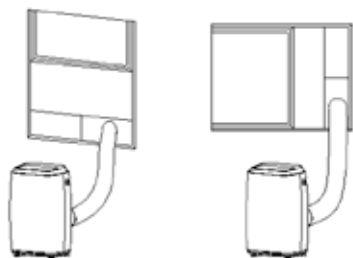

Fig. 5 & 5a

Before starting operations in this section:

- 1) Find a place where there is power supply nearby.
- 2) As shown in Fig.5 and Fig.5a, install the exhaust hose, and adjust the window position well.
- 3) As shown in Fig. 6, connect drain hose well (only for using heating model) ;
- 4) Insert the power cord into an grounded AC220~240V/50Hz socket;
- 5) Press the POWER button to turn on the air-conditioner.

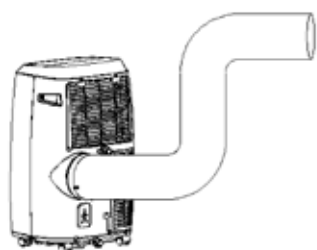

Fig. 6

1. Before using

Notice:

- Operation temperature range:
Maximum cooling Minimum cooling
DB/WB(°C) 35/24 18/12

- Maximum heating Minimum heating
DB/WB(°C) 27/--- 7/---

Check up whether the exhaust hose has been mounted properly.

Cautions for cooling and dehumidifying operations:

- When using functions on cooling and dehumidifying, keep an interval of at least 3 minutes between each ON/OFF.
- Power supply meets the requirements.

- The socket is for AC use.
- Do not share one socket with other appliances.
- Power supply is AC220--240V, 50Hz

2. Cooling operation

- Press the "Mode" button till the "Cool" icon appears.
- Press the " DOWN "or" UP "button to select a desired room temperature. (16°C-31°C)
- Press the " WIND " button to select wind speed.

3. Dehumidifying operation

Press the "Mode" button till the "Dehumidify" icon appears .

- Automatically set the selected temperature to current room temperature minus 2°C. (16°C-31°C)
- Automatically set the fan motor to LOW wind speed.

4. Fan operation

- Press the "Mode" button till the "Fan" icon appears.
- Press the " WIND " button to select wind speed.

5. Heating operation (this function is not available for a cold-single unit)

- Press the "Mode" button till the "Heat" icon appears.
- Press the " DOWN "or" UP " button to select a desired room temperature. (16°C-31°C)
- Press the " WIND " button to select wind speed.

6. Timer operation

Timer ON setting:

- When the air-conditioner is OFF, press the "Timer" button and select a desired ON time through the temperature and time setting buttons.
- "Preset ON Time" is displayed on the operation panel.
- ON time can be regulated at any time in 0-24 hours.

Timer OFF setting

- When the air-conditioner ON, press "Timer" button and select a desired OFF time through the temperature and time setting buttons.
- "Preset OFF Time" is displayed on the operation panel.
- OFF time can be regulated at any time in 0-24 hours.

7. SWING(air flow)

After machine turns on, press this key, the louver will swing continuously left and right; by pressing this button again the movement will stop and the louver remain in that position.

8. SLEEP CONTROL FUNCTION

- While in cooling mode, press the SLEEP key to set the temperature. It increases 1°C after an hour and at most increases 2°C after 2 hours.

- While in heating mode, press the SLEEP key to set the temperature. It decreases 1 °C after an hour and at most decreases 2°C after 2 hours.
- Press the SLEEP key again can cancel the setting."



NOTE!

The compressor has been set so that it starts functioning three minutes after the (re)start of the air conditioner. The cooling will switch off when the room temperature is lower than the set temperature. Air circulation will however continue to work on the set level. When the room temperature rises above the set temperature, the cooling will work again.

Appearance and Function of Remote Control

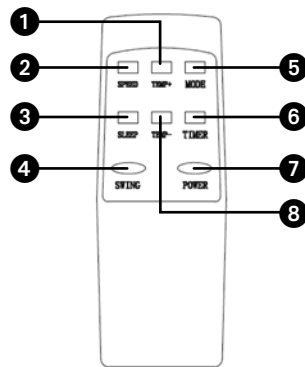

1. Temperature selector up
2. Fan speed selector
3. Sleep mode selector
4. Auto Swing selector
5. Mode selector
6. Hourly programming
7. On/Off switch
8. Temperature selector down



NOTE!

- Do not drop the remote control.
- Do not place the remote control in a location exposed to direct sunlight.

Appearance and Function of Remote Control

- ☾ Sleep indicator
- 🕒 Timing indicator

Mode

- ☀ Heating indicator
- 🌀 Fan indicator
- 💧 Dehumidification indicator
- ❄ Cold indicator
- 🌀 Swing indicator

Wind speed

- 🌀 High speed indication
- 🌀 Medium speed indication
- 🌀 Low speed indication
- 🚰 Full water indicator

D AIR FILTER

The air conditioner is equipped with a screen filter to remove the bigger dust particles.

The screen filter has to be cleaned 2x a week. Clean the air filter with a neutral detergent in lukewarm water (40°C) and allow to dry slowly.

To take out and place back the screen filter.



NOTE!

- Never use the air conditioner without the air filter.

E AIR FLOW

Move the air vent directly to adjust the air flow direction of the louvres.

F DRAINAGE

INTERNAL TANK WATER FULL ALARM FUNCTION

The inner water tank in the air-conditioner has one water level safety switches, it controls water level. When water level reaches an anticipated height, the water full indicator lamp lights up. (If water pump is damaged, when the water is full, please remove the rubber blockage at the bottom of unit, and all water will drain outside.)

CONTINUOUS DRAINAGE

- When you plan to leave this unit unused for a long time, please remove the rubber blockage from the drainage hole at the bottom of unit, and connect a drain hose to the lower fixing clip. All the water in the water tank will drain outside.
- You can drain the water as the above when the unit working at the HEAT mode.
- If water pump is damaged, continuous drainage can be used, and under this condition, the water pump is not activated. The unit can also work well.

If water pump is damaged, intermittent drainage can also be used. Under this condition, when the water full indicator lamp lights up, please connect a drain hose to the lower fixing clip, then all the water in the water tank will drain outside. The unit can also work well.

G MAINTENANCE



WARNING!

Switch off the unit and remove the electrical plug from the mains before cleaning the appliance or filter, or before replacing the filters.

Clean the housing with a soft, damp cloth. Never use aggressive chemicals, petrol, detergents or other cleansing solutions. For maintenance of the filters, refer to Chapter D "Air Filter".



NOTE!

Never use the air conditioner without screenfilter.

H STORAGE

1. Empty the internal water container.
2. Clean and replace the filter.
3. Put the unit in air circulation mode for 2 hours to ensure that the inside becomes completely dry.
4. Protect the unit against dust and store it in a dry place.

I TROUBLE SHOOTING

Problem	Cause	Solution
Unit does not start when pressing on/ of button	Water full indicator lamp blinks, and water tank is full	Dump the water out of the water tank
	Room temperature is higher than the setting temperature. (Electric heating mode).	Reset the temperature
	Room temperature is lower than the setting temperature. (Cooling mode)	Reset the temperature
Not cool enough	The doors or windows are not closed.	Make sure all the windows and doors are closed
	There are heat sources inside the room.	Remove the heat sources if possible
	Exhaust air hose is not connected or blocked	Connect or clean the exhaust air hose
	Temperature setting is too high	Reset the temperature
	Air inlet is blocked	Clean the air inlet
Noisy	The ground is not level or not flat enough	Place the unit on a flat, level ground if possible
	The sound comes from the flowing of the refrigerant inside the air conditioner	It is normal
E0 Code	Room temperature sensor failed	Replace condenser temperature sensor
E1 Code	Condenser temperature sensor failed	Replace condenser temperature sensor
E2 Code	Water tank full when cooling	Take off rubber stopper and empty the water.
E3 Code	Evaporator temperature sensor failed	Replace evaporator temperature sensor
E4 Code	Water tank full when heating	Please empty the water tank

Never try to repair or dismantle the air conditioner yourself. Incompetent repairs result in loss of warranty and can endanger the user.

J GUARANTEE CONDITIONS

The air conditioner is supplied with a 24-month guarantee, commencing on the date of purchase. All material and manufacturing defects will be repaired or replaced free of charge within this period. The following rules apply:

1. We expressly refuse all further damage claims, including claims for collateral damage.
2. Repairs to or replacement of components within the guarantee period will not result in an extension of the guarantee.
3. The guarantee is invalidated if any modifications have been made, non genuine parts are fitted or repairs are carried out by third parties.
4. Components subject to normal wear, such as the filter, are not covered by the guarantee.
5. The guarantee is valid only when you present the original, dated purchase invoice and if no modifications have been made to the product nor to the purchase invoice.
6. The guarantee is invalid for damage caused by neglect or by actions that deviate from those in this instruction booklet.
7. Transportation costs and the risks involved during the transportation of the air conditioner or air conditioner components shall always be for the account of the purchaser.
8. Damage caused by not using suitable filters is not covered by the guarantee.

To prevent unnecessary expense, we recommend that you always first carefully consult the instructions for use. Take the air conditioner to your dealer for repairs if these instructions do not provide a solution.

Do not dispose of electrical appliances as unsorted municipal waste, use separate collection facilities. Contact your local government for information regarding the collection systems available. If electrical appliances are disposed of in landfills or dumps, hazardous substances can leak into the groundwater and get into the food chain, damaging your health and well-being. When replacing old appliances with new ones, the retailer is legally obligated to take back your old appliance for disposal at least for free of charge. Do not throw batteries into the fire, where they can explode or release dangerous liquids. If you replace or destroy the remote control, remove the batteries and throw them away in accordance with the applicable regulations because they are harmful to the environment.

Environmental information: This equipment contains fluorinated greenhouse gases covered by the Kyoto Protocol. It should only be serviced or dismantled by professional trained personnel.

This equipment contains R290 refrigerant in the amount as stated in the table above. Do not vent R290 into atmosphere: R290, is a fluorinated greenhouse gas with a Global Warming Potential (GWP) = 3.

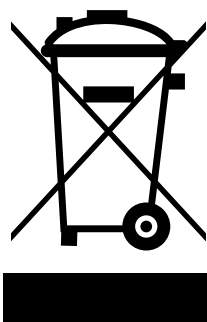

VIKTIG KOMPONENTER

- ❶ Toppdeksel
- ❷ Bakdeksel
- ❸ Frontdeksel
- ❹ Hjul
- ❺ Betjeningspanel
- ❻ Luftutløp
- ❼ Strømledning
- ❽ Luftinntak

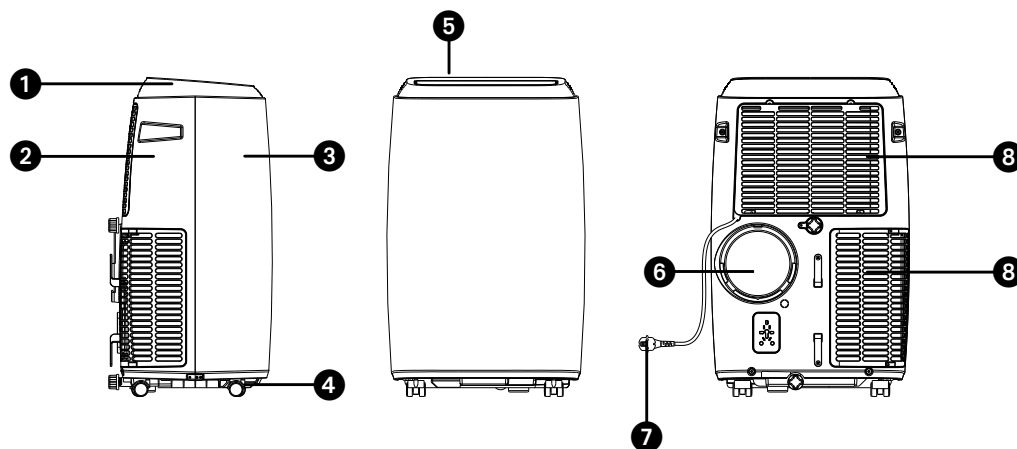

TILBEHØR

- ❶ Avtrekkslange for varmluft
- ❷ Slangekontakt (vindu-ende)
- ❸ Slangekontakt (klimaanlegg-ende)
- ❹ Vindussett
- ❺ Fjernkontroll

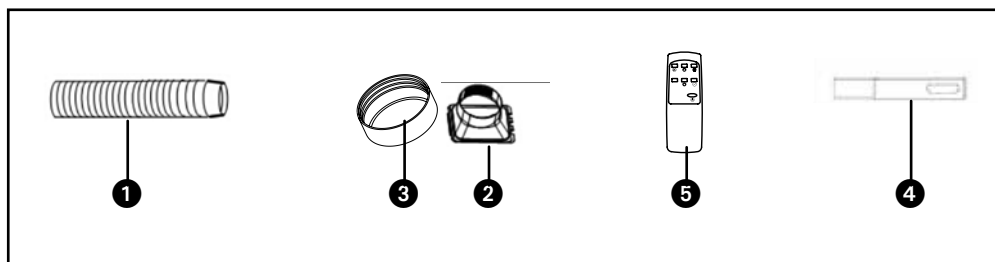

1. LES BRUKSANVISNINGEN FØRST.

2. I TILFELLE TVIL, TA KONTAKT MED DIN FORHANDLER.

Til kunden,

Gratulerer med kjøpet av klimaanlegget ditt. Dette klimaanlegget har tre funksjoner i tillegg til å avkjøle luften; luftavfukting, sirkulasjon og filtrering. Det mobile klimaanlegget er ekstremt lett å betjene og flytte. Du har kjøpt et kvalitetsprodukt som gir deg mange års glede, under forutsetning av at du bruker det på en ansvarlig måte. Ved å lese denne bruksanvisningen før du bruker klimaanlegget, vil du optimalisere levetiden. Vi ønsker deg kjølighet og komfort med ditt klimaanlegg.

Med vennlig hilsen,

PVG Holding B.V.

Kundeserviceavdeling

A SIKKERHETSINSTRUKSJONER

Les denne bruksanvisningen nøye før bruk, og oppbevar den for fremtidig referanse. Installer kun denne enheten når den er i samsvar med gjeldende lokale/nasjonale lover, forskrifter og standarder. Dette klimaanlegget er beregnet på å brukes som en vinkjøler i et bolighus og er bare egnet for bruk på tørre steder, i normale husholdningsforhold, innendørs i stue, kjøkken og garasje.



VIKTIG

- Bruk aldri enheten hvis strømledning, støpsel, kabinett eller kontrollpanel er skadet. La aldri strømledningen komme i klemme, eller la den komme i kontakt med skarpe kanter.
- Installasjonen må overholde lokale bestemmelser, forordninger og standarder.
- Enheten er egnet utelukkende til bruk på tørre steder, innendørs.
- Kontroller nettspenningen. Denne enheten er kun egnet for jordede kontakter, tilkoblingsspenning 220-240 V / 50 Hz.
- Enheten må alltid ha en jordet tilkobling. Du må absolutt ikke koble til enheten hvis strømforsyningen ikke er jordet.
- Støpselet må alltid være lett tilgjengelig når enheten er tilkoblet.
- Les disse instruksjonene nøye og følg dem.

Før du kobler til enheten, kontrollerer du følgende:

- Tilkoblingsspenningen tilsvarer den på typeskiltet.
- Stikkkontakten og strømforsyningen passer til enheten.
- Pluggen på kabelen passer til kontakten.
- Enheten står på et stabilt og flatt underlag.

Få den elektriske installasjonen kontrollert av en anerkjent ekspert hvis du ikke er sikker på at alt er i orden.

- Klimaanlegget er en trygg enhet, produsert i samsvar med CE-sikkerhetsstandardene. Likevel, som med alle elektriske apparater, vær forsiktig når du bruker den.
- Ikke dekk til luftinntaket og uttaket.
- Tøm vannbeholderen før du flytter enheten.
- Ikke la enheten komme i kontakt med kjemikalier.
- Ikke stikk gjenstander inn i åpningene på enheten.
- Ikke la enheten komme i kontakt med vann. Ikke spray enheten med vann eller senk den i vann, da dette kan forårsake kortslutning.
- Ta alltid støpselet ut av stikkkontakten før du rengjør eller bytter ut enheten eller en del av enheten.
- Koble ALDRI til enheten ved hjelp av en skjøteledning. Hvis det ikke finnes en egnet jordet stikkontakt må en installeres av en autorisert elektriker.
- Ta alltid hensyn til sikkerheten til barn i nærheten av denne enheten, som med alle elektriske apparater.
- La alltid reparasjoner – utover vanlig vedlikehold – bli utført av en autorisert servicetekniker. Unnlattelse av å gjøre dette kan føre til at garantien blir ugyldig.
- Ta alltid støpselet ut av kontakten når enheten ikke er i bruk.
- Hvis strømkabelen er skadet, må den erstattes av produsenten, kundeserviceavdelingen eller personer med tilsvarende kvalifikasjoner, for å unngå fare.
- Dette apparatet er ikke ment for bruk av personer (inkludert barn) med reduserte

fysiske, sensoriske eller mentale evner, eller manglende erfaring eller kunnskap, med mindre de har fått tilsyn eller instruksjon angående bruken av apparatet av en person som har ansvar for deres sikkerhet.

- Barn bør være under tilsyn for å sikre at de ikke leker med apparater.
- Dette apparatet kan brukes av barn fra 8 år og oppover og personer med reduserte fysiske, sensoriske eller mentale evner eller mangel på erfaring og kunnskap, hvis de er under tilsyn eller har fått instruksjoner om bruk av apparatet på en sikker måte og forstår farene som er involvert.
- Barn skal ikke leke med apparatet.
- Rengjøring og bruker vedlikehold skal ikke gjøres av barn uten tilsyn.



OBS!

- Aldri forsegl rommet, hvor denne enheten skal brukes, helt lufttett. Dette vil forhindre undertrykk i dette rommet. Undertrykk kan forstyrre sikker drift av geysirer, ventilasjonsanlegg, ovner osv.
- Unnlattelse av å følge instruksjonene kan føre til at garantien på denne enheten blir ugyldig.

Spesifikke opplysninger om apparater med R 290 kjølemiddel.

- Les alle advarslene nøye.
- Ikke bruk andre verktøy enn de som anbefales av produksjon firmaet når du avrimmer og rengjør apparatet.
- Apparatet må plasseres i et område uten kontinuerlige antennelige kilder (for eksempel: åpen flamme, gass eller elektrisk utstyr i drift).
- Ikke punkter og ikke brenn.
- Dette apparatet inneholder Y g (se merke etikettens bakside) av R290 kjølemiddelgass.
- R290 er en kjølemiddelgass som overholder de europeiske miljødirektiver. Ikke punkter deler av kjølemiddel kretsen. Vær oppmerksom på at kjølevæsken ikke lukter.
- Hvis apparatet er installert, betjent eller lagret i et uventilert område, må rommet være utformet for å forhindre opphopning av kjølemiddellekkasje. Da dette kan medføre fare for brann eller eksplosjon, på grunn av antennelse av kjølemiddelet, forårsaket av elektriske ovner, ovner eller andre antennelseskilder.
- Apparatet må lagres på en slik måte at mekanisk svikt forhindres.
- Personer som opererer eller arbeider på kjølemiddel kretsen, må ha riktig sertifisering utstedt av en organisasjon som sikrer kompetanse i håndtering av kjølemidler, i henhold til en bestemt vurdering, anerkjent av foreninger i bransjen.
- Reparasjoner må utføres basert på anbefaling fra produksjons firmaet.

Vedlikehold og reparasjoner som krever hjelp av annet kvalifisert personell, må utføres under tilsyn av en person som er spesialisert innen bruk av brennbare kjølemidler.

Apparatet må installeres, betjenes og lagres i et rom med et gulvareal større enn 4 m². Apparatet skal oppbevares i et godt ventilert område hvor romstørrelsen tilsvarer rom området som angitt for bruk.

INSTRUKSJONER FOR REPARERING AV APPARATER SOM INNEHOLDER R290

1 GENERELLE INSTRUKSJONER

Denne bruksanvisning er beregnet for bruk av personer som har tilstrekkelig bakgrunn av elektrisk, elektronisk, kuldeteknisk og mekanisk erfaring.

1.1 Kontroller til området

Før arbeidet på systemer som inneholder brannfarlige kjølemidler, er det nødvendig med en sikkerhetskontroll for å sikre at antennings sannsynligheten minimeres. For reparasjon av kjølesystemet, skal følgende forholdsregler overholdes før arbeid på systemet.

1.2 Arbeidsprosedyre

Arbeid skal utføres under en kontrollert prosedyre for å minimere risikoen for at brannfarlig gass eller damp er tilstede mens arbeidet utføres.

1.3 Generelt arbeidsområde

Alt vedlikeholdspersonell og andre som arbeider i lokalområdet skal instrueres om arbeidets art som utføres. Arbeid i lukkede rom skal unngås. Området rundt arbeidsområdet skal deles av. Sørg for at området er gjort trygt, ved kontroll av brannfarlig materiale.

1.4 Kontroll av forekomst av kjølemiddel

Området skal kontrolleres med en passende kjølemiddeldetektor før og under arbeidet for å sikre at teknikeren er oppmerksom på potensielt brennbar gass i atmosfæren. Forsikre deg om at lekkasje gjenkjennings utstyret som brukes, er egnet for bruk med brannfarlige kjølemidler, dvs. gnistfritt, tilstrekkelig forseglet eller sikker.

1.5 Tilstedeværelse av brannslukningsapparat

Hvis det skal utføres noe varmearbeid på kjøleutstyret eller tilhørende deler, skal egnet brannslukningsutstyr være tilgjengelig. Ha et tørt pulver eller et brannslukningsanlegg i nærheten av påfyllings området.

1.6 Ingen antenneskilder

Ingen person som utfører arbeid i forhold til et kjølesystem som innebærer å utsette rørarbeid som inneholder eller har inneholdt brennbart kjølemiddel, skal bruke antennelige kilder slik at det kan føre til brann- eller eksplosjonsfare. Alle mulige antennelige kilder, inkludert sigarettøyking, skal holdes tilstrekkelig langt unna installasjonstedet, reparasjon, fjerning og avhending, i tilfelle brannfarlig kjølemiddel muligens kan slippes ut i omgivelsene. Før arbeidet utføres, skal området rundt utstyret undersøkes for å sikre at det ikke er brannfare eller antennings risiko. "Røyking forbudt" skilt skal vises.

1.7 Ventilert område

Sørg for at området er åpent eller at det er tilstrekkelig ventilert før du går inn i systemet eller utfører varme arbeid. En grad av ventilasjon skal fortsette i den perioden arbeidet utføres. Ventilasjonen skal på en sikker måte fordele det frigitte kjølemidlet og utstøte det fortrinnsvis i atmosfæren.

1.8 Kontroller til kjøleutstyret

Når elektriske komponenter endres, skal de være egnet til formålet og til riktig spesifisering. Til enhver tid skal produsentens retningslinjer for vedlikehold og service følges. Hvis du er i tvil, ta kontakt med produsentens tekniske avdeling for å få hjelp. Følgende kontroller skal brukes på installasjoner som bruker brannfarlige kjølemidler:

- ladestørrelsen er i samsvar med romstørrelsen der kjølemiddelholdige deler er installert;
- ventilasjons maskineriet og uttakene fungerer tilstrekkelig og er ikke blokkert;
- hvis det brukes en indirekte kjølekrets, skal sekundærkretsen kontrolleres for tilstedeværelse av kjølemiddel;
- merkingen til utstyret fortsetter å være synlig og leselig. Merkingen og tegn som er uleselige skal korrigeres;
- kjølerør eller komponenter er installert i en posisjon der de ikke er utsatt for noe stoff som kan korrodere kjølemiddelholdige komponenter, med mindre komponentene er konstruert av materialer som er motstandsdyktig mot korrosjon eller er beskyttet hensiktsmessig mot å være korroderte.

1.9 Kontroller for elektriske enheter

Reparasjon og vedlikehold av elektriske komponenter skal inkludere innledende sikkerhetskontroller og komponent inspeksjons prosedyrer. Hvis det finnes en feil som kan kompromittere sikkerheten, skal ingen strømforsyning kobles til kretsen før den tilfredsstillende håndteres. Hvis feilen ikke kan korrigeres umiddelbart, men det er nødvendig å fortsette operasjonen, skal det benyttes en tilstrekkelig midlertidig løsning. Dette skal rapporteres til eieren av utstyret, slik at alle parter er informert. Første sikkerhetskontroll skal omfatte:

- at kondensatorene er utladet: dette skal gjøres på en sikker måte for å unngå mulighet for gnister;

- at det ikke finnes elektriske komponenter og ledninger som er utsatt under lading, gjenoppretting eller rensing av systemet;
- at det er kontinuitet i jordingen.

2 REPARASJONER AV FORSEGLEDE KOMPONENTER

2.1 Under reparasjoner av forseglede komponenter skal alle elektriske forsyninger kobles fra utstyret som blir bearbeidet før eventuell fjerning av forseglede deksler, etc. Hvis det er absolutt nødvendig å ha på strømforsyning til utstyr under service, skal en permanent driftsform for lekkasje gjenkjenning være plassert på det mest kritiske punktet for å advare om en potensiell farlig situasjon.

2.2 Spesiell oppmerksomhet skal følges for å sikre at ved å arbeide med elektriske komponenter, blir foringsrøret ikke endret på en slik måte at beskyttelsesnivået påvirkes. Dette skal inkludere skader på kabler, for mange tilkoblinger, klemmer som ikke er laget til originalspesifikasjon, skade på tetninger, feil montering av kjertler, etc.

Kontroller at apparatet er montert sikkert.

Forsikre deg om at tetninger eller tetningsmaterialer ikke er forringet slik at de ikke lenger tjener til å hindre inntrengning av brannfarlig atmosfære. Reservedeler skal være i samsvar med produsentens spesifikasjoner.

MERK Bruken av silikonforseglingmiddel kan hemme effektiviteten til enkelte typer lekkasje gjenkjenningutstyr. sikre komponenter trenger ikke isoleres før de arbeider på dem.

3 REPARASJONER AV SIKRE KOMPONENTER

Ikke bruk permanent induktiv eller kapasitets belastning til kretsen uten å sørge for at dette ikke overskrider den tillatte spenningen og strømmen som er tillatt for utstyret som er i bruk.

Sikre komponenter er de eneste typene som kan bearbeides mens de er i nærvær av en brannfarlig atmosfære. Testapparatet skal være på riktig rangering.

Bytt kun komponenter med deler spesifisert av produsenten. Andre deler kan føre til antennelse av kjølemiddel i atmosfæren fra en lekkasje.

4 KOBLING

Kontroller at koblingene ikke vil bli utsatt for slitasje, korrosjon, overdreven trykk, vibrasjon, skarpe kanter eller andre skadelige miljøeffekter. Sjekken skal også ta hensyn til effektene av aldring eller kontinuerlig vibrasjon fra kilder som kompressorer eller vifter.

5 OPPDAGELSE AV BRANNFARLIGE KJØLEMIDLER

Under ingen omstendigheter skal potensielle antennings kilder bli brukt til å lete etter eller oppdage kjølemiddellekkasjer. En halogen fakkell (eller annen detektor som bruker en åpen ild) skal ikke brukes.

6 METODER FOR Å OPPDAGE LEKKASJE

Følgende lekkasje oppdagelses metoder anses som akseptable for systemer som inneholder brannfarlige kjølemidler. Elektroniske lekkasjedetektorer skal brukes til å oppdage brannfarlige kjølemidler, men følsomheten kan ikke være tilstrekkelig, eller det kan trenge kalibrering. (Gjenkjenningutstyr skal kalibreres i et kjølemiddelfritt område.)

Sørg for at detektoren ikke er en potensiell antennekilde og egner seg for det brukte kjølemiddelet. Lekkasje gjenkjenningutstyr skal settes til en prosentandel av LFL i kjølemiddelet og skal kalibreres til det kjølemiddelet som brukes, og riktig gassprosent (25% maksimalt) er bekreftet.

Lekkasje oppdagelses væsker er egnet for bruk med de fleste kjølemidler, men bruk av vaskemidler som inneholder klor skal unngås, da klor kan reagere med kjølemiddelet og korrodere kobberørene.

Hvis det er mistanke om lekkasje, skal alle åpne flammer fjernes / slokkes.

Hvis det oppdages en lekkasje av kjølemiddel som krever lodding, skal alt kjølemiddel fjernes fra systemet, eller isoleres (ved hjelp av avstengningsventiler) i en del av systemet fjernt fra lekkasjen. Oksygenfritt nitrogen (OFN) skal deretter renses gjennom systemet både før og under loddprosessen.

7 FJERNING OG TØMMING

Ved å bryte inn i kjølemiddelkretsen for å gjøre reparasjoner - eller for å gjøre et annet formål - skal konvensjonelle prosedyrer brukes. Det er imidlertid viktig at beste praksis følges siden brennbarhet er en vurdering. Følgende fremgangsmåte skal følges: fjern kjølemiddel; rens kretsen med inaktiv gass; tømme; rens igjen med inaktiv gass; åpne kretsen ved kutting eller lodding.

Kjølemiddel fyllingen skal utvinnes i de riktige gjenvinningsflasker. Systemet skal "skylles" med OFN for å gjøre enheten trygg. Denne prosessen må kanskje gjentas flere ganger. Trykkluft eller oksygen skal ikke brukes til denne oppgaven. Spyling skal oppnås ved å bryte vakuemet i systemet med OFN og fortsette å fylle inntil arbeidstrykket oppnås, lufte ut i atmosfæren og til slutt trekke ned til et vakuum. Denne prosessen skal gjentas til det ikke er kjølemiddel inne i systemet.

Når den siste OFN fyllingen brukes, skal systemet ventileres ned til atmosfæretrykk for å muliggjøre at arbeidet finner sted. Denne operasjonen er helt avgjørende hvis loddingsoperasjoner på rørene skal gjennomføres. Sørg for at utløpet til vakuumpumpen ikke er nær noen antennelige kilder, og at det er ventilasjon tilgjengelig.

8 FYLLE PROSEDDYRER

I tillegg til konvensjonelle fyllprosedyrer skal følgende krav følges. Forsikre deg om at det ikke forekommer forurensning av forskjellige kjølemidler når du bruker fyllutstyr. Slinger skal være så korte som mulig for å minimere mengden kjølemiddel som finnes i dem. Sylinderne skal holdes oppreist. Kontroller at kjølesystemet er jordet før du fyller systemet med kjølemiddel. Merk systemet når fyllingen er fullført (hvis ikke allerede). Ekstrem forsiktighet skal utøves for ikke å overfylle kjølesystemet. Før oppfylling av systemet skal det trykkprøves med OFN. Systemet skal lekkasjetestes etter fylling, og før igangkjøring. En oppfølgings lekkasjetest skal utføres før du forlater stedet.

9 AVVIKLING

Før du utfører denne prosedyren, er det viktig at teknikeren er fullstendig kjent med utstyret og all dens detalj. det anbefales god praksis ved at alle kjølemidler gjenvinnes trygt. Før oppgaven utføres, skal det tas en olje- og kjølemiddelprøve dersom det kreves analyse før gjenbruk av gjenvunnet kjølemiddel.

Det er viktig at 4 GB elektrisk strøm er tilgjengelig før oppgaven påbegynnes.

- a) Bli kjent med utstyret og dets drift.
- b) isolere det elektriske systemet.
- c) Før du prøver prosedyren, sørg for at: Mekanisk håndteringsutstyr er tilgjengelig, om nødvendig, for håndtering av kjølemiddelflasker;
- d) Alt personlig verneutstyr er tilgjengelig og brukes riktig; gjenopprettingsprosessen overvåkes til enhver tid av en kompetent person;
- e) gjenvinningutstyr og sylindere samsvarer med de relevante standarder
- f) Pump ned kjølemiddel, om mulig
- g) Hvis et vakuum ikke er mulig, lag en manifold slik at kjølemiddelet kan fjernes fra ulike deler av systemet.
- h) Kontroller at sylinderen er plassert på skalaene før gjenvinning finner sted.
- i) Start gjenvinningsmaskinen og bruk den i henhold til produsentens instruksjoner
- j) Ikke overfyll sylinderne. (Ikke fyll mer enn 80%).
- k) Ikke overskride maksimalt arbeidstrykk på sylinderen, selv midlertidig.
- l) Når sylinderne er fylt riktig og prosessen fullført, må du forsikre deg om at sylinderne og utstyret raskt fjernes fra stedet og at alle isolasjons ventiler på utstyret er stengt.
- m) Gjenvunnet kjølemiddel må ikke fylles i et annet kjølesystem, med mindre det er rengjort og kontrollert.

10 MERKING

Utstyret skal merkes med at det har blitt avviklet og tømt for kjølemiddel. Etiketten skal være datert og signert. Kontroller at det er etiketter på utstyret med beskrivelse av at utstyret inneholder brennbart kjølemiddel.

11 GJENVINNING

Når du fjerner kjølemiddel fra et system, enten for service eller avvikling, anbefales det at alle kjølemidler fjernes trygt. Ved overføring av kjølemiddel i sylindere, sørg for at bare egnede kjølemiddel gjenvinningssylindere benyttes. Kontroller riktig antall sylindere, for at den totale system fyllingen er tilgjengelig. Alle sylindere som skal brukes er beregnet for det gjenvunnede kjølemiddelet og merket for det kjølemiddelet (dvs. spesielle sylindere for gjenvinning av kjølemiddel). Sylinderne skal være komplett med trykkavlastningsventil og tilhørende avstengningsventiler i god stand. Tomme gjenvinnings sylindere blir tømt og, om mulig, avkjølt før gjenvinning oppstår.

Gjenvinningsutstyret skal være i god stand med et sett med instruksjoner om utstyret er til stede, og skal være egnet for gjenvinning av brannfarlige kjølemidler. I tillegg skal et sett med kalibrerte vekter være tilgjengelig og i god stand. Slinger skal være komplett med lekkasjefrie koblinger og være i god stand. Før du bruker gjenvinningsmaskinen, kontroller at den er i god stand, har blitt ordentlig vedlikeholdt og at eventuelle elektriske komponenter er forseglest for å forhindre

antenne i tilfelle frigjøring av kjølemiddel. Kontakt produsenten hvis du er i tvil.

Det gjenvunnede kjølemiddelet skal returneres til kjølemiddelleverandøren i riktig gjenvinnings sylinder, og det aktuelle avfalls overførings notatet er arrangert. Ikke bland kjølemidler i gjenvinningsenheter og spesielt ikke i sylindere.

Hvis kompressorer eller kompressoroljer skal fjernes, må du sørge for at de er tømt til et akseptabelt nivå for å sikre at brannfarlig kjølemiddel ikke forblir i smøremidlet. Tømme prosessen skal utføres før kompressoren returneres til leverandørene. Bare elektrisk heling til kompressorkroppen skal brukes for å akselerere denne prosessen. Når olje dreneres fra et system, skal det utføres sikkert.



MERK OM SIKRINGSSPESIFIKASJONER

Airconditionapparatets printkort inneholder en sikring, der beskytter mod overspænding. Spesifikasjonene til sikringen er trykt på kretskortet, for eksempel: T3.15A/250VAC, T5A/250VAC, T3.15A/250VAC, T5A/250VAC, T20A/250VAC, T30A/250VAC, etc.

BEMERK: For enhetene med kjølemiddel R32 eller R290 kan bare den eksplosjonssikre keramiske sikringen brukes.

B INSTALLASJON



ADVARSEL

Før du bruker klimaanlegget bør det stå oppreist i minst 2 timer.

Denne enheten er bærbar og kan enkelt flyttes fra ett rom til et annet. Vær oppmerksom på følgende:

1. Kontroller at enheten står oppreist og på et stabilt underlag.
2. Ikke bruk apparatet inne på badet, dusjen eller i et annet svært fuktig miljø.
3. Vennligst hold en avstand på 50 cm mellom enheten og veggen eller andre gjenstander for å sikre riktig luftsirkulasjon.
4. En ende av slangen ⑦ må festes til luftuttaket ⑥ på baksiden av enheten.
5. Kontroller at vinduets luftutgang ⑥ har en fri strøm utenfor. Lukk vinduet eller døren så mye som mulig for å hindre at uteluften kommer inn i rommet.



VIKTIG

Den fleksible eksosslangen ⑥ bør være mindre enn 1 m under drift, noe som gir best ytelse. Denne lengden er designet spesielt i henhold til klimaanleggets spesifikasjoner. Ikke bruk en forlengelse eller bytt til en annen slange, da det kan føre til funksjonsfeil. Avtrekksluften må strømme fritt, blokkering kan føre til overoppheting av klimaanlegget. Pass på å unngå svinger eller bøy på utløpslangen.

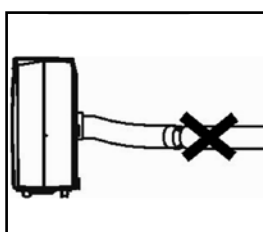
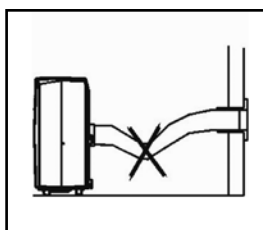
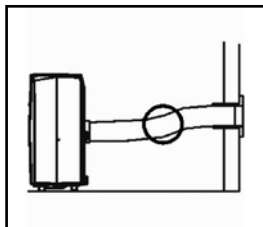
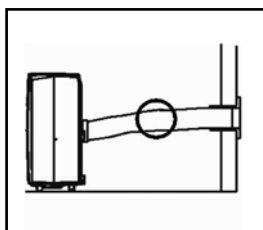

C BETJENING

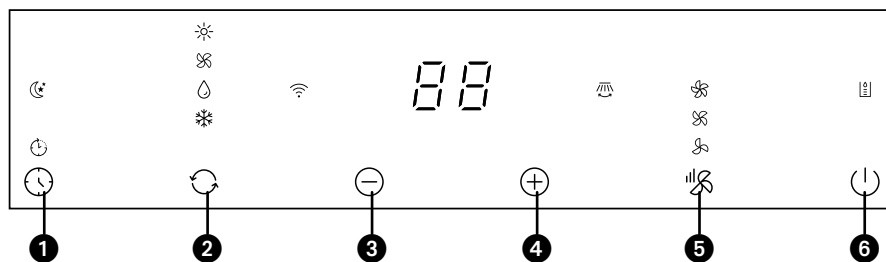

1. Timer-knapp
2. Modusknapp
3. Ned-knapp
4. Up-knapp
5. Hastighetknapp
6. Bryterknapp

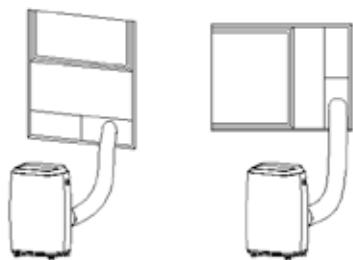

Fig. 5 & 5a

Før du starter operasjoner i denne delen:

- 1) Finn et sted der det er strømforsyning i nærheten.
- 2) Som vist i Fig.5 og Fig.5a, monter avtrekksslangen og juster vindusposisjonen godt.
- 3) Som vist i Fig. 6, koble avløpsslangen godt (kun for bruk av varmemodell).
- 4) Sett strømforsyningen inn i en jordet AC 220~240 V / 50 Hz stikkontakt.
- 5) Trykk på På-knappen for å slå på klimaanlegget.

1. Før bruk

Merk:

- Driftstemperaturområde:
Maksimal avkjøling Minimum avkjøling
DB/WB(°C) 35/24 18/12

Maksimal oppvarming Minimum oppvarming
DB/WB(°C) 27/--- 7/---

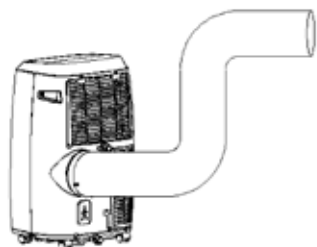

Fig. 6

Kontroller om avløpsslangen er riktig montert.

Forsiktighetsregler for kjøling og avfukting:

- Når du bruker funksjonene kjøling og avfukting, må du holde et intervall på minst 3 minutter mellom hver PÅ/AV.
- Strømforsyningen oppfyller kravene.
- Stikkkontakten er til klimaanlegg bruk.
- Ikke del stikkkontakten med andre apparater.
- Strømforsyningen er 220-240 V AC, 50 Hz

2. Kjøle-drift

- Trykk på drift-knappen (Mode) til kjøleikonet dukker opp.
- Trykk på NED- eller OPP-knappene for å velge ønsket romtemperatur. (16-31°C)
- Trykk på vift-knappen (WIND) for å justere viftehastighet.

3. Avfuktingsoperasjon
Trykk på drift-knappen (Mode) til avfuktingsikon dukker opp.
 - Still automatisk den valgte temperaturen til gjeldende romtemperatur minus 2°C. (16-31°C)
 - Sett viftemotoren automatisk til LAV vindhastighet.

4. Vifte-drift
 - Trykk på drift-knappen (Mode) til vifteikonet dukker opp.
 - Trykk på vift-knappen (WIND) for å justere viftehastighet.

5. Oppvarming (denne funksjonen er ikke tilgjengelig for en enkel kjøle enhet)
 - Trykk på drift-knappen (Mode) til oppvarmingsikon dukker opp.
 - Trykk på NED- eller OPP-knappene for å velge ønsket romtemperatur. (16-31°C)
 - Trykk på vift-knappen (WIND) for å justere viftehastighet.

6. Tidsur-drift
Timer ON (Tidsur på)-innstilling:
 - Når klimaanlegget er AV, trykker du på "Timer" (tidsur) -knappen og velger ønsket PÅ-tid med temperatur- og tidsinnstillingsknappene.
 - "Forhåndsinnstilling PÅ-tid" vises på betjeningspanelet.
 - PÅ-tid kan reguleres når som helst mellom 0-24 timer.
Timer OFF (Tidsur av)-innstilling
 - Når klimaanlegget er PÅ, trykker du på "Timer" (tidsur) -knappen og velger ønsket AV-tid med temperatur- og tidsinnstillingsknappene.
 - "Forhåndsinnstilling AV-tid" vises på betjeningspanelet.
 - AV-tid kan reguleres når som helst mellom 0-24 timer.

7. SVING (luftstrøm)
Etter at maskinen er slått på, trykker du på denne knappen, spjeldet svinger kontinuerlig til venstre og høyre; Ved å trykke på denne knappen igjen vil bevegelsen stoppe og spjeldet forblir i den posisjonen.

8. FUNKSJON FOR SOVEKONTROLL
 - Mens du er i kjølemodus, trykker du på SLEEP(sove)-knappen for å stille inn temperaturen. Den øker 1°C etter en time og øker maksimalt 2°C etter 2 timer.
 - Mens du er i oppvarmingsmodus, trykker du på SLEEP(sove)-knappen for å stille inn temperaturen. Den minker 1°C etter en time og reduserer maksimalt 2°C etter 2 timer.
 - Trykk på SLEEP-tasten igjen for å avbryte innstillingen.



BEMERK!

Kompressoren er innstilt slik at den begynner å fungere tre minutter etter at klimaanlegget har startet igjen. Kjølingen slår av når romtemperaturen er lavere enn innstilt temperatur. Luftsirkulasjonen vil imidlertid fortsette å fungere på innstilt nivå. Når romtemperaturen stiger over den innstilte temperaturen, vil kjølingen fungere igjen.

Utseende og funksjon av fjernkontroll

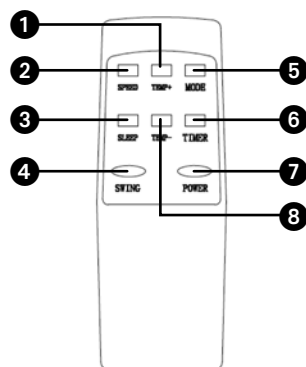

1. Temperaturvelger opp
2. Viftehastigvelger
3. Dvalemodusvelger
4. Automatisk svingvelger
5. Modusvelger
6. Time programmering
7. On/Off-knapp
8. Temperaturvelger ned



MERK!

- Ikke slipp fjernkontrollen
- Ikke plasser fjernkontrollen på et sted som er utsatt for direkte sollys

Utseende og funksjon av kontrollpanelet

- Sleep(sove) indikator
- Timer(tid) indikator

Modus

- Oppvarming indikator
- Vifteindikator
- Avfuktingsindikator
- Kjøle indikator
- Svingindikator

Vindhastighet

- Høy hastighet indikering
- Middels hastighet indikasjon
- Lav hastighet indikasjon
- Fullt vann indikator

D LUFTFILTER

Klimaanlegget er utstyrt med et skjermfilter for å fjerne de større støvpartiklene. Skjermfilteret må rengjøres 2 ganger i uken. Rengjør luftfilteret med et nøytralt rengjøringsmiddel i lunkent vann (40 °C) og la det tørke sakte.



BEMERK!

- Aldri bruk klimaanlegget uten luftfilteret.

E LUFTSTRØM

Flytt luftventilen direkte for å justere lamellenes luftstrømretning.

F DRENERING

ALARMFUNKSJON FOR FULL INTERN VANNTANK

Den indre vanntanken i klimaanlegget har en sikkerhetsbryter for vannstand, den styrer vannstanden. Når vannstanden når en forventet høyde, lyser indikatorlampen vann fullt. (Hvis vannpumpen er skadet, må du fjerne gummiblokkeringen nederst på enheten når vannet er fullt, og alt vann vil renne ut.)

KONTINUERLIG DRENERING

- Når du planlegger å la denne enheten stå ubrukt i lang tid, må du fjerne gummiblokkeringen fra dreneringshullet nederst på enheten og koble en avløpsslange til den nedre festeklemmen. Alt vannet i vanntanken vil renne ut.
- Du kan tømme vannet som ovenfor når enheten arbeider i HEAT-modus.
- Hvis vannpumpen er skadet, kan kontinuerlig drenering brukes, og under denne tilstanden er vannpumpen ikke aktivert. Enheten kan også fungere bra.

Hvis vannpumpen er skadet, kan intermitterende drenering også brukes. Under denne tilstanden, når vann full indikatorlampen lyser, vennligst koble en avløpsslange til den nedre festeklemmen, så vil alt vannet i vanntanken renne ut. Enheten kan også fungere bra.

G VEDLIKEHOLD



ADVARSEL!

Slå av apparatet og ta ut støpselet fra strømmettet før du rengjør apparatet eller filteret, eller før du bytter ut filtrene.

Rengjør med en myk, fuktig klut. Aldri bruk aggressive kjemikalier, bensin, vaskemidler eller andre rengjøringsløsninger. For vedlikehold av filtrene, se kapittel D "Luftfilter".



BEMERK!

Aldri bruk klimaanlegget uten skjermfilter.

H LAGRING

1. Tøm den indre vannbeholderen.
2. Rengjør og bytt filteret.
3. Sett enheten i luftsirkulasjonsmodus i 2 timer for å sikre at innsiden blir helt tørr.
4. Beskytt enheten mot støv og oppbevar den på et tørt sted.

I PROBLEMLØSING

Problem	Årsak	Løsning
Enheden starter ikke når du trykker på på/av-knappen	Lampe for fullt med vann blinker, og vanntanken er full	Tøm ut vannet av vanntanken
	Romtemperatur er høyere enn innstillingstemperaturen. (Elektrisk oppvarmingsmodus)	Tilbakestill temperaturen
	Romtemperatur er lavere enn innstillingstemperaturen. (Kjølemodus)	Tilbakestill temperaturen
Ikke kaldt nok	Dører eller vinduer er ikke lukket.	Sørg for at alle vinduer og dører er lukket
	Det er varmekilder i rommet.	Om mulig, fjern varmekildene
	Avtrekksslengen er ikke tilkoblet eller er blokkert	Koble til eller rengjør avtrekksslengen
	Temperaturinnstillingen er for høy	Tilbakestill temperaturen
	Luftinntaket er blokkert	Rengjør luftinntaket
Støyende	Underlaget er ikke jevnt eller ikke flat nok	Plasser enheten på et flatt, plant underlag om mulig
	Lyden kommer fra rennende kjølemiddel inne i klimaanlegget	dette er normalt
E0-kode	Romtemperatursensor mislyktes	Bytt kondensatortemperatursensoren
E1-kode	Kondensatortemperatursensor mislyktes	Bytt kondensatortemperatursensoren
E2-kode	Vanntank full ved avkjøling	Ta av gummiproppen og tøm vannet.
E3-kode	Fordampertemperatursensor mislyktes	Bytt fordampertemperatursensoren
E4-kode	Vanntank full ved oppvarming	Tøm vanntanken

Aldri forsøk å reparere eller koble fra klimaanlegget selv. Inkompetente reparasjoner medfører tap av garanti og kan skade brukeren.

J GARANTIVILKÅR

Klimaanlegget leveres med en 24-måneders garanti, som begynner på kjøpsdato. Alle material- og produksjonsfeil vil bli reparert eller erstattet gratis i denne perioden. Følgende regler gjelder:

1. Vi avviser alle ytterligere skadekrav, herunder krav om etterfølgende skader.
2. Reparasjoner eller utskifting av deler innenfor garantiperioden vil ikke føre til utvidelse av garantien.
3. Garantien blir ugyldig hvis det blir gjort noen endringer, ikke-originale deler monteres eller reparasjoner utføres av en tredjepart.
4. Komponenter som er utsatt for normal slitasje, som filteret, dekkes ikke av garanti.
5. Garantien er kun gyldig når du viser den originale, daterte kjøpsfakturaen og hvis ingen endringer er gjort til produktet eller kvitteringen.
6. Garantien er ugyldig for skader forårsaket av uforsiktighet eller av handlinger som avviker fra instruksene i denne bruksanvisningen.
7. Transportkostnader og risiko forbundet med transport av klimaanlegg eller klimaanleggets deler skal alltid være for kjøpers regning.
8. Skade forårsaket av bruk av ikke egnede filtre er ikke dekket av garantien.

For å hindre unødvendige utgifter, anbefaler vi at du alltid leser bruksanvisningen nøye først. Ta klimaanlegget til forhandleren for reparasjon hvis disse instruksjonene ikke gir en løsning.

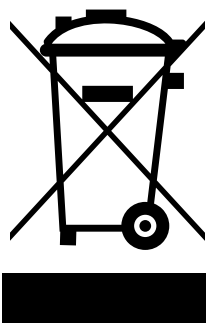

Kast ikke elektrisk utstyr som usortert kommunalt avfall, bruk separate innsamlingsanlegg. Kontakt din lokale myndighet for informasjon om tilgjengelige innsamlingsystemer. Hvis elektriske apparater avhendes i deponier eller søppelhauger, kan farlige stoffer lekke ut i grunnvannet, komme inn i næringskjeden, og skade helse og trivsel. Når du erstatter gamle apparater med nye, er forhandleren lovlig forpliktet til å ta tilbake det gamle apparatet til avhending, uten kostnader for deg. Kast ikke batterier inn i ilden, der de kan eksplodere eller slippe ut farlige væsker. Hvis du erstatter eller ødelegger fjernkontrollen, må du fjerne batteriene og kaste dem i henhold til gjeldende regelverk, fordi de er skadelige for miljøet.

Miljøinformasjon: Dette utstyret inneholder fluorholdige drivhusgasser som omfattes av Kyoto-protokollen. Det skal kun bli overhaldt eller demontert av profesjonelle fagpersoner.

Dette utstyret inneholder R-290 kjølemiddel i mengden som angitt i tabellen ovenfor. Ikke slipp R-290 ut i atmosfæren: R-290 er en fluorholdig drivhusgass med en global oppvarmingspotensial (GWP) = 3.

WAŻNE PODZESPOŁY

- 1 Górna pokrywa
- 2 Tylna pokrywa
- 3 Przednia pokrywa
- 4 Rolka
- 5 Panel operacyjny
- 6 Wywietrznik
- 7 Przewód zasilający
- 8 Wlot powietrza

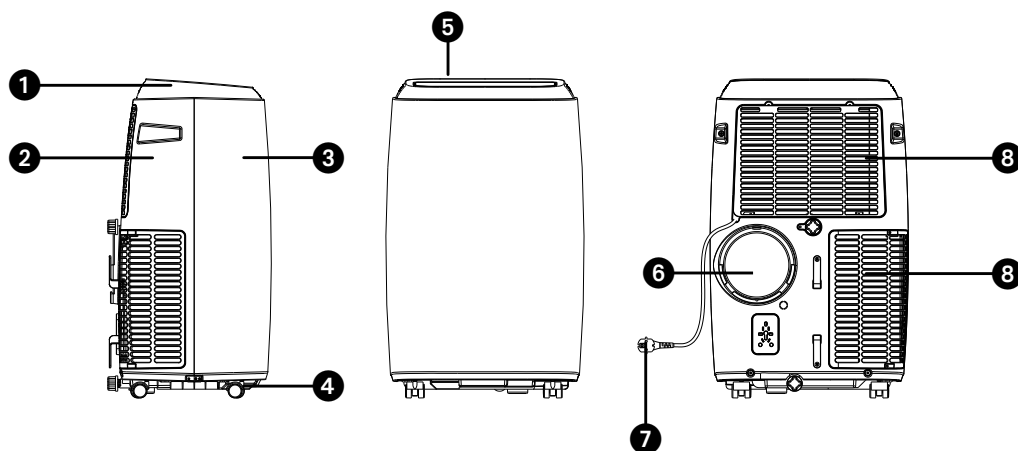

AKCESORIA

- 1 Avtrekksslange for varmluft
- 2 Slangekontakt (vindu-ende)
- 3 Slangekontakt (klimaanlegg-ende)
- 4 Vindussett
- 5 Fjernkontroll

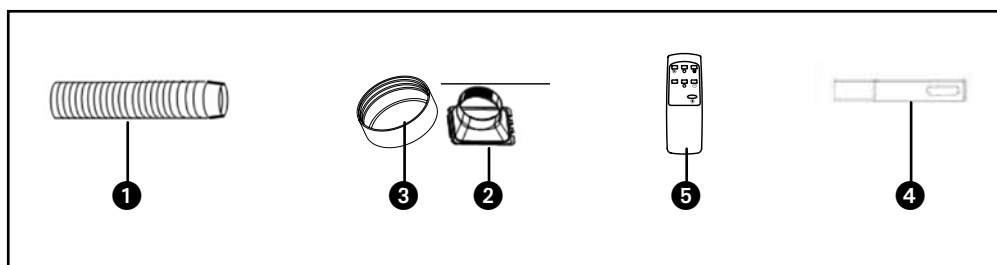

1. NAJPIERW NALEŻY PRZECZYTAĆ WSKAZÓWKI DOTYCZĄCE UŻYTKOWANIA.

2. W PRZYPADKU WĄTPLIWOŚCI NALEŻY SKONTAKTOWAĆ SIĘ Z SPRZEDAWCĄ.

Szanowni Państwo!

Gratulujemy zakupu naszego klimatyzatora. Ten klimatyzator poza chłodzeniem powietrza ma trzy dodatkowe funkcje, tj. osuszanie powietrza, cyrkulację i filtrację. Mobilny klimatyzator jest bardzo łatwy w obsłudze i przemieszczaniu. Nabyli Państwo wysokiej jakości produkt, który zapewni wiele lat przyjemności, pod warunkiem, że będzie używany zgodnie z przeznaczeniem. Czytając niniejszą instrukcję obsługi przed rozpoczęciem obsługi, zoptymalizują Państwo trwałość użytkową klimatyzatora. Życzymy chłodu i komfortu podczas używania klimatyzatora.

Z poważaniem,

PVG Holding B.V.

Dział obsługi klienta

A WSKAZÓWKI DOTYCZĄCE BEZPIECZEŃSTWA

Przed rozpoczęciem korzystania z urządzenia prosimy przeczytać dokładnie niniejszą instrukcję i zachować ją na przyszłość. Urządzenie można zainstalować, tylko jeśli spełnia lokalne/krajowe przepisy, zarządzenia i normy. Klimatyzator jest przeznaczony do użytku jako szafa chłodnicza do wina w budynkach mieszkalnych i powinna być przechowywana wyłącznie w suchych pomieszczeniach, w normalnych warunkach domowych, wewnątrz pomieszczeń mieszkalnych, kuchni i garażu.



WAŻNE

- Nigdy nie używać urządzenia z uszkodzonym kablem, wtyczką, szafą lub panelem sterowania. Nigdy nie zgniatać kabla zasilającego ani nie dopuszczać do jego kontaktu z ostrymi krawędziami.
- Montaż musi być wykonany zgodnie z lokalnymi przepisami, rozporządzeniami i normami.
- Urządzenie można używać wyłącznie w suchych pomieszczeniach.
- Sprawdzić zasilanie sieciowe. To urządzenie nadaje się wyłącznie do podłączenia do gniazda sieciowego o napięciu 220-240 V / 50 Hz.
- Urządzenie zawsze MUSI być podłączone do uziemienia. Pod żadnym pozorem nie wolno podłączać urządzenia, jeśli zasilanie nie jest uziemione.
- Wtyczka zawsze musi być łatwo dostępna, gdy urządzenie jest podłączone.
- Dokładnie przeczytać i przestrzegać niniejsze instrukcje.

Przed podłączeniem urządzenia należy sprawdzić następujące:

- Napięcie przyłącza zgadza się z podanym na tabliczce znamionowej.
- Gniazdo i źródło zasilania są odpowiednie do urządzenia.
- Wtyczka na kabli pasuje do gniazda.
- Urządzenie jest na stabilnej i płaskiej powierzchni.

Jeśli użytkownik nie ma pewności, czy instalacja elektryczna jest sprawna, musi ją sprawdzić wykwalifikowany elektryk.

- Klimatyzator jest bezpiecznym urządzeniem, które zostało wyprodukowane zgodnie ze standardami bezpieczeństwa CE. Niemniej jednak, jak w przypadku każdego urządzenia elektrycznego, w czasie używania należy zachować ostrożność.
- Nigdy nie zakrywać wlotów i/lub wylotów powietrza.
- Przed przemieszczeniem urządzenia należy opróżnić pojemnik na wodę przez odprowadzenie wody.
- Nigdy nie dopuszczać do kontaktu urządzenia ze środkami chemicznymi.
- Nie wkładać przedmiotów w otwory w urządzeniu.
- Nigdy nie dopuszczać do kontaktu urządzenia z wodą. Nie spryskiwać urządzenia wodą ani nie zanurzać go, ponieważ może to spowodować zwarcie.
- Przed czyszczeniem lub przemieszczeniem urządzenia lub jego części należy zawsze wyjąć wtyczkę z gniazda.
- NIGDY nie podłączać urządzenia za pomocą przedłużacza. Jeśli nie jest dostępne uziemione gniazdo sieciowe, musi zostać takie zamontowane przez profesjonalnego elektryka.
- Zawsze należy uwzględnić bezpieczeństwo dzieci znajdujących się w pobliżu urządzenia, tak jak w przypadku każdego urządzenia elektrycznego.
- Wszelkie naprawy i/lub konserwacja muszą być wykonywane wyłącznie przez profesjonalnego mechanika serwisu. Nieprzestrzeganie powyższego może prowadzić do utraty gwarancji.

- Gdy urządzenie nie jest używane, należy zawsze wyjąć wtyczkę z gniazda.
- Jeśli kabel zasilający jest uszkodzony, należy być wymieniony przez producenta, dział obsługi klienta lub osoby w porównywalnych kwalifikacjach, aby zapobiec uszkodzeniu.
- Z urządzenia nie mogą korzystać osoby (w tym dzieci) o ograniczonej sprawności fizycznej, sensorycznej lub psychicznej, lub które nie mają odpowiedniego doświadczenia i wiedzy, chyba że są one nadzorowane lub zostały poinstruowane w zakresie korzystania z urządzenia przez osobę odpowiedzialną za ich bezpieczeństwo.
- Pilnować, aby dzieci nie bawiły się urządzeniem.
- Z urządzenia mogą korzystać dzieci w wieku od 8 lat oraz osoby o ograniczonej sprawności fizycznej, sensorycznej lub psychicznej bądź osoby nie posiadające doświadczenia i wiedzy, jeżeli zostaną one otoczone nadzorem lub poinstruowane w zakresie bezpiecznego korzystania z tego urządzenia i będą rozumiały związane z tym zagrożenia.
- Dzieci nie powinny bawić się urządzeniem.
- Nie należy pozwalać dzieciom na czyszczenie i konserwację urządzenia bez nadzoru.



UWAGA!

- Nigdy nie uszczelniać pomieszczenia, w którym będzie używane urządzenie. Zapobiega to powstawaniu podciśnienia w pomieszczeniu. Podciśnienie może zakłócić bezpieczną pracę pieców gazowych, układów wentylacyjnych, piekarników itp.
- Nieprzestrzeganie instrukcji może doprowadzić do unieważnienia gwarancji urządzenia.

Specjalne informacje dotyczące urządzeń z czynnikiem chłodniczym R 290.

- Dokładnie przeczytać wszystkie ostrzeżenia.
- Podczas rozmrażania i czyszczenia urządzenia nie używać narzędzi innych niż zalecane przez producenta.
- Urządzenie należy umieścić w miejscu bez ciągłego źródła zapłonu (np. otwartego ognia, pracujących urządzeń gazowych lub elektrycznych).
- Nie przebijać ani nie spalać.
- Urządzenie zawiera czynnik chłodniczy R290 (patrz tabliczka znamionowa z tyłu urządzenia).
- R290 to czynnik chłodniczy, który spełnia dyrektywy europejskie dotyczące środowiska. Nie przebijać żadnej części obwodu czynnika chłodniczego. Czynnik chłodniczy nie może wydzielać woni.
- Jeśli urządzenie jest zamontowane, używane i przechowywane w miejscu bez wentylacji, pomieszczenie musi być zaprojektowane tak, aby zapobiegać gromadzeniu się wyciekającego czynnika chłodniczego, powodującego zagrożenie pożarem lub wybuchem z powodu zapłonu czynnika chłodniczego spowodowanego przez grzejniki elektryczne, piece lub inne źródła zapłonu.
- Urządzenie musi być przechowywane w taki sposób, aby unikać mechanicznego uszkodzenia.
- Osoby, które obsługują lub mają styczność z obwodem z czynnikiem chłodniczym muszą mieć odpowiednie certyfikaty wydane przez akredytowane organizacje, które szkolą w zakresie obsługi czynnika chłodniczego, zgodnie z określoną oceną uznaną przez organizacje w przemyśle.
- Naprawy muszą być wykonywane w oparciu o zalecenia producenta.

Konserwacja i naprawy wymagające pomocy innych wykwalifikowanych pracowników powinny być wykonywane pod nadzorem osoby kompetentnej w zakresie używania łatwopalnych czynników chłodniczych.

Urządzenie powinno być zamontowane, obsługiwane i przechowywane w pomieszczeniu o powierzchni większej niż 4 m². Urządzenie powinno być przechowywane w dobrze wentylowanym pomieszczeniu, którego wielkość pomieszczenia odpowiada powierzchni pomieszczenia określonej dla pracy.

INSTRUKCJE NAPRAWY URZĄDZEŃ ZAWIERAJĄCYCH R290

1 INSTRUKCJE OGÓLNE

Niniejsza instrukcja jest przeznaczona dla osób posiadających odpowiednie doświadczenie w zakresie elektrycznym, elektronicznym i mechanicznym.

1.1 Kontrola miejsca

Przed rozpoczęciem pracy przy układach zawierających łatwopalne czynniki chłodnicze konieczne są kontrole bezpieczeństwa, aby upewnić się, że zminimalizowano ryzyko zapłonu. W celu naprawy układu z czynnikiem chłodniczym przed wykonaniem pracy należy przestrzegać poniższych środków ostrożności.

1.2 Procedura pracy

Pracę należy podjąć w ramach kontrolowanej procedury, aby zminimalizować ryzyko obecności łatwopalnego gazu lub oparów w czasie wykonywanej pracy.

1.3 Ogólny obszar pracy

Cały personel odpowiedzialny za konserwację oraz pozostałe osoby pracujące na miejscu należy zapoznać z charakterem wykonywanej pracy. Należy unikać prac w ograniczonych obszarach. Obszar wokół miejsca pracy musi być odcięty. Upewnić się, że warunki w miejscu pracy są bezpieczne pod kątem kontroli materiałów łatwopalnych.

1.4 Kontrola obecności czynnika chłodniczego.

Obszar należy sprawdzić za pomocą odpowiedniego czujnika czynnika chłodniczego przed i w czasie pracy, aby technik miał wiedzę o potencjalnie wybuchowej atmosferze. Upewnić się, że używany sprzęt do wykrywania wycieków nadaje się do użycia z łatwopalnymi czynnikiemami chłodniczymi, tj. beziskrowy, odpowiednio uszczelniony lub samoistnie bezpieczny.

1.5 Obecność gaśnicy

Jeśli przy sprzęcie z czynnikiem chłodniczym lub powiązanych częściach wykonywane są jakiegokolwiek prace na gorąco, musi być dostępny sprzęt ochrony przeciwpożarowej. W pobliżu miejsca ładowania musi znajdować się gaśnica proszkowa lub z CO₂.

1.6 Brak źródeł zapłonu

Żadna osoba, wykonująca pracę przy układzie z czynnikiem chłodniczym, który obejmuje wystawienie jakiegokolwiek rury, która zawiera lub zawierała łatwopalny czynnik chłodzący, nie może używać źródeł zapłonu w taki sposób, który może doprowadzić do ryzyka powstania pożaru lub wybuchu. Wszystkie źródła zapłonu, w tym palenie papierosów, należy trzymać odpowiednio daleko od miejsca montażu, naprawy, demontażu i utylizacji, gdzie łatwopalny czynnik chłodniczy może być wypuszczony do otoczenia. Przed przystąpieniem do pracy, obszar wokół sprzętu należy zabezpieczyć, aby upewnić się, że nie ma zagrożenia zapłonem. Należy wywiesić znaki „Zakaz palenia”.

1.7 Miejsca z wentylacją

Upewnić się, że obszar jest na otwartym powietrzu lub że ma odpowiednią wentylację przed dostaniem się do układu lub wykonaniem pracy na gorąco. Wentylacja musi działać podczas wykonywanej pracy. Wentylacja musi bezpiecznie rozpraszać jakiegokolwiek wypuszczony czynnik chłodniczy, a najlepiej go na zewnątrz do atmosfery.

1.8 Kontrole sprzętu chłodzącego

Gdy wymieniane są podzespoły elektryczne, należy je zamontować zgodnie z przeznaczeniem i zgodnie ze specyfikacją. Przez cały czas należy przestrzegać wytycznych producenta dotyczących konserwacji i serwisowania. W przypadku wątpliwości należy skonsultować się z działem technicznym w celu uzyskania pomocy. Należy wykonać następujące kontrole instalacji wykorzystujących łatwopalne czynniki

chłodnicze: - wielkość doładowania zależy od wielkości pomieszczenia, w którym zamontowane są części zawierające czynnik chłodniczy;

- maszyny wentylacyjne i wyloty prawidłowo działają i nie są zasłonięte;
- jeśli używany jest pośredni obwód chłodniczy, pomocniczy układ musi należy sprawdzić pod kątem obecności czynnika chłodniczego;
- oznakowanie sprzętu przez cały czas jest widoczne i czytelne. Oznaczeni i znaki, które są nieczytelne należy wymienić;
- rura chłodząca lub podzespoły są zamontowane w pozycji, gdzie jest mało prawdopodobne, że będą wystawione na działanie substancji, które mogą powodować korozję podzespołów zawierających czynnik chłodniczy, chyba że podzespoły są wykonane z materiałów, które są odporne na korozję lub są odpowiednio zabezpieczone przed korozją.

1.9 Kontrole urządzeń elektrycznych

Naprawa i konserwacja podzespołów elektrycznych musi obejmować kontrole bezpieczeństwa i procedury kontroli podzespołów. Jeśli istnieje usterka mogąca wpływać na bezpieczeństwo, nie wolno podłączać zasilania elektrycznego do obwodu aż usterka zostanie usunięta. Jeśli nie można natychmiast usunąć usterki, ale konieczne jest kontynuowanie pracy, należy zastosować odpowiednie rozwiązanie tymczasowe. Należy to zgłosić do właściciela sprzętu, aby wszystkie strony postępowania o tym wiedziały. Kontrole podstawowego bezpieczeństwa muszą obejmować:

- że kondensatory są wymieniane: należy to zrobić w bezpieczny sposób, aby uniknąć możliwego powstania iskier;
- że nie ma odkrytych podzespołów elektrycznych ani przewodów pod napięciem w czasie ładowania, odzyskiwania lub opróżniania układu;
- że jest ciągłość obwodu uziemienia.

2 NAPRAWA SZCZELNYCH PODZESPOŁÓW

2.1 Podczas napraw podzespołów szczelnych, należy odłączyć całe zasilanie elektryczne od urządzenia, przy którym jest wykonywana praca, przed usunięciem szczelnych pokryw itp. Absolutnie konieczne jest podłączone zasilanie elektryczne do sprzętu podczas serwisowania, następnie ciągła praca wykrywania wycieków musi znajdować się w najbardziej kluczowym miejscu, aby ostrzec przed potencjalnie niebezpieczną sytuacją.

2.2 Szczególną uwagę należy zwrócić na poniższe elementy, aby upewnić się, że pracując przy podzespołach elektrycznych, obudowa nie została zmieniona w taki sposób, aby miało to wpływ na poziom ochrony. Musi to obejmować uszkodzenie przewodów, nadmierną liczbę połączeń, zaciski niewykonane zgodnie ze specyfikacją, uszkodzenia uszczelnień, nieprawidłowe mocowanie dławnic itp.

Upewnić się, że przyrząd jest prawidłowo zamontowany.

Upewnić się, że uszczelnienia lub materiały uszczelniające nie uległy degradacji, np. przestały mieć właściwości zapobiegające dostaniu się łatwopalnej atmosfery. Części wymienne muszą być zgodne ze specyfikacjami producenta.

UWAGA Użycie uszczelnienia silikonowego może ograniczyć skuteczność niektórych rodzajów sprzętu do wykrywania wycieków. Iskrobezpieczne podzespoły nie muszą być izolowane przed rozpoczęciem przy nich pracy.

3 NAPRAWA ISKROBEZPIECZNYCH PODZESPOŁÓW

Nie należy stosować żadnych stałych obciążeń indukcyjnych lub pojemnościowych do obwodu bez upewnienia się, że nie przekroczy ono dopuszczalnego napięcia i prądu dla używanego sprzętu.

Iskrobezpieczne podzespoły są jedynymi typami, które mogą pracować pod napięciem w obecności atmosfery łatwopalnej. Sprzęt testowy musi mieć odpowiednią wartość znamionową.

Podzespoły wymieniać tylko na części określone przez producenta. Inne części mogą skutkować zapłonem czynnika chłodniczego w atmosferze z powodu wycieku.

4 OKABLOWANIE

Sprawdzić, czy okablowanie nie jest poddawane zużyciu, korozji, nadmiernemu naciskowi, drganiom, działaniu ostrych krawędzi lub innych czynników środowiskowych. Kontrola powinna również uwzględniać skutki starzenia się lub ciągłych drgań pochodzących od sprężarek i wentylatorów.

5 WYKRYWANIE ŁATOWPALNYCH CZYNNIKÓW CHŁODNICZYCH

Pod żadnym pozorem nie wolno używać potencjalnych źródeł zapłonu jako sposobu na wyszukiwanie lub wykrywanie wycieków czynnika chłodniczego. Nie wolno używać palnika halogenkowego (ani żadnego innego detektora wykorzystującego otwarty ogień).

6 SPOSOBY WYKRYWANIA NIESZCZELNOŚCI

Poniższe sposoby wykrywania nieszczelności są uważane za dopuszczalne dla układów zawierających łatwopalne czynniki chłodnicze. Należy używać elektronicznych detektorów nieszczelności, aby wykryć łatwopalne czynniki chłodnicze, ale czułość może być niewystarczająca lub mogą wymagać kalibracji. (Sprzęt do wykrywania należy kalibrować w miejscu wolnym od czynnika chłodniczego).

Upewnić się, że detektor nie stanowi potencjalnego źródła zapłonu i nadaje się do użytego czynnika chłodniczego. Urządzenie do wykrywania nieszczelności powinno być ustawione na procent LFL czynnika chłodniczego, skalibrowane do zastosowanego czynnika chłodniczego i powinna być potwierdzona odpowiednia zawartość procentowa gazu (25% maksimum).

Płyny do wykrywania nieszczelności nadają się do stosowania z większością czynników chłodniczych, ale należy unikać stosowania detergentów zawierających chlor, ponieważ chlor może reagować z czynnikiem chłodniczym i powodować korozję miedzianych przewodów rurowych.

Jeśli zachodzi podejrzenie nieszczelności, należy pozbyć się/zgasić każdy otwarty ogień.

Jeśli wykryty zostanie wyciek czynnika chłodniczego, który wymaga lutowania, cały czynnik chłodniczy należy odzyskać z układu lub odizolować go (za pomocą zaworów odcinających) w części systemu oddalonej od wycieku. Beztlenowy azot (OFN) należy następnie przedmuchać przez system zarówno przed, jak i w trakcie procesu lutowania.

7 USUWANIE I OPRÓŻNIANIE

Podczas otwierania obwodu czynnika chłodniczego w celu dokonania napraw lub w jakimkolwiek innym celu należy zastosować konwencjonalne procedury. Ważne jest jednak, aby stosować najlepsze praktyki, ponieważ brana jest pod uwagę łatwopalność. Należy zastosować poniższą procedurę: usunąć czynnik chłodniczy; oczyścić obwód gazem obojętnym; opróżnić; ponownie oczyścić gazem obojętnym; otworzyć obwód przez cięcie lub lutowanie.

Czynnik chłodniczy z układu należy odzyskać do właściwych butli odzyskowych. Układ należy „wypłukać” za pomocą OFN, aby zabezpieczyć jednostkę. Ten proces może wymagać kilkukrotnego powtórzenia. Do tego zadania nie należy używać sprężonego powietrza ani tlenu. Płukanie należy wykonać przez zastosowanie próżni w układzie za pomocą OFN i kontynuowanie napełniania aż do osiągnięcia ciśnienia roboczego, a następnie wypuszczenie do atmosfery, a na koniec odessanie do próżni. Ten proces należy powtórzyć aż w układzie nie pozostanie czynnik chłodniczy.

Gdy zostanie ostatni raz użyty OFN, układ należy dostosować do ciśnienia atmosferycznego, aby umożliwić pracę. Ta operacja jest absolutnie niezbędna, jeśli mają zostać wykonane operacje lutowania na rurociągu. Upewnić się, że wylot pompy próżniowej nie znajduje się w pobliżu żadnych źródeł zapłonu i jest dostępna wentylacja.

8 PROCEDURA ŁADOWANIA

Oprócz konwencjonalnych procedur ładowania należy przestrzegać następujących wymagań. Upewnić się, że zanieczyszczenie różnymi czynnikami chłodniczymi nie występuje podczas korzystania z urządzeń do ładowania. Węże lub przewody powinny być jak najkrótsze, aby zminimalizować ilość zawartego w nich czynnika chłodniczego. Butle należy przechowywać w pozycji pionowej. Upewnić się, że układ czynnika chłodniczego jest uziemiony przed ładowaniem czynnika chłodniczego. Oznakować układ po zakończeniu ładowania (jeśli jeszcze nie jest). Należy zachować szczególną ostrożność, aby nie przepełnić układu chłodzenia. Przed ponownym naładowaniem układu należy przeprowadzić próbę ciśnieniową z OFN. Układ należy poddać próbie szczelności po zakończeniu ładowania, ale przed uruchomieniem. Przed opuszczeniem terenu należy przeprowadzić test szczelności.

9 WYCOFANIE Z UŻYTKOWANIA

Przed wykonaniem tej procedury ważne jest, aby technik był całkowicie zaznajomiony z urządzeniem i wszystkimi jego szczegółami.

Zaleca się dobrą praktykę bezpiecznego odzyskiwania wszystkich czynników chłodniczych. Przed wykonaniem zadania należy pobrać próbkę oleju i czynnika chłodniczego na wypadek konieczności przeprowadzenia analizy przed ponownym użyciem odzyskanego czynnika chłodniczego.

Istotne jest, aby moc elektryczna o pojemności 4 GB była dostępna przed rozpoczęciem zadania.

- a) Zapoznać się ze sprzętem i jego działaniem.
- b) Odizolować układ elektrycznie.

- c) Przed przystąpieniem do procedury należy upewnić się, że: w razie potrzeby dostępne są mechaniczne urządzenia do przenoszenia butli z czynnikiem chłodniczym.
- d) Wszystkie środki ochrony osobistej są dostępne i używane prawidłowo. Proces odzyskiwania jest przez cały czas nadzorowany przez kompetentną osobę;
- e) Sprzęt do odzyskiwania i butle są zgodne z odpowiednimi normami.
- f) Jeśli to możliwe, wypompować z układu czynnik chłodniczy.
- g) Jeśli próżnia nie jest możliwa, wykonać rozdzielacz, aby czynnik chłodniczy mógł zostać usunięty z różnych części układu.
- h) Upewnić się, że butla zostanie umieszczona na wadze przed odzyskaniem.
- i) Uruchomić maszynę do odzyskiwania i działać zgodnie z instrukcjami producenta.
- j) Nie przepelniać butli. (Nie więcej niż 80% objętości cieczy).
- k) Nie przekraczać maksymalnego ciśnienia roboczego butli, nawet chwilowo.
- l) Po prawidłowym napełnieniu butli i zakończeniu procesu upewnić się, że butle i sprzęt są natychmiast usuwane z miejsca i wszystkie zawory odcinające na urządzeniu są zamknięte.
- m) Odzyskany czynnik chłodniczy nie powinien być ładowany do innego układu chłodniczego, chyba że został oczyszczony i sprawdzony.

10 OZNAKOWANIE

Sprzęt powinien być oznakowany informacją, że został wycofany z eksploatacji i opróżniony z czynnika chłodniczego. Etykieta musi być opatrzona datą i podpisana. Upewnić się, że na urządzeniu znajdują się etykiety informujące, że urządzenie zawiera łatwopalny czynnik chłodniczy.

11 ODZYSKIWANIE

Przy usuwaniu czynnika chłodniczego z układu, w celu serwisowania lub likwidacji, zaleca się dobrą praktykę, aby wszystkie czynniki chłodnicze zostały bezpiecznie usunięte. Podczas przenoszenia czynnika chłodniczego do butli należy upewnić się, że używane są tylko odpowiednie butle do odzyskiwania czynnika chłodniczego. Upewnić się, że dostępna jest prawidłowa liczba butli do utrzymania całkowitego ładunku układu. Wszystkie używane butle są przeznaczone dla odzyskanego czynnika chłodniczego i oznakowane dla tego czynnika chłodniczego (tj. specjalne butle do odzyskiwania czynnika chłodniczego). Butle powinny być kompletne z zaworem bezpieczeństwa i odpowiednimi zaworami odcinającymi w dobrym stanie. Puste butle odzyskowe są opróżniane i, jeśli to możliwe, chłodzone przed odzyskaniem.

Sprzęt do odzyskiwania powinien być w dobrym stanie technicznym wraz z zestawem instrukcji dotyczących sprzętu, który jest pod ręką i powinien być odpowiedni do odzyskiwania łatwopalnych czynników chłodniczych. Ponadto dostępny jest zestaw skalibrowanych wag, które są sprawne. Węże powinny być kompletne ze szczelnymi złączami rozłączającymi i w dobrym stanie. Przed użyciem maszyny do odzyskiwania należy sprawdzić, czy jest ona w dobrym stanie technicznym, czy jest prawidłowo konserwowana i czy wszelkie powiązane elementy elektryczne są uszczelnione, aby zapobiec zapłonowi w przypadku uwolnienia czynnika chłodniczego. W razie wątpliwości skonsultować się z producentem.

Odzyskany czynnik chłodniczy należy zwrócić do dostawcy czynnika chłodniczego w odpowiedniej butli odzyskowej i zadbać o odpowiednią notatkę przekazania odpadów. Nie mieszać czynników chłodniczych w urządzeniach do odzysku, a zwłaszcza w butlach.

Jeśli sprężarki lub oleje sprężarkowe mają zostać usunięte, należy upewnić się, że zostały one spuszczonego do dopuszczalnego poziomu, aby upewnić się, że łatwopalny czynnik chłodniczy nie pozostaje w środku smarnym. Proces usuwania należy przeprowadzić przed zwrotem sprężarki do dostawcy. Aby przyspieszyć ten proces, można zastosować tylko ogrzewanie elektryczne korpusu sprężarki. Gdy olej jest odprowadzany z układu, należy go bezpiecznie przeprowadzić.



ZWRÓĆ UWAGĘ NA SPECYFIKACJE BEZPIECZNIKÓW

Dane techniczne bezpiecznika są nadrukowane na płytce obwodu, np.: T3.15AL/250VAC, T5AL/250VAC, T3.15A/250VAC, T5A/250VAC, T20A/250VAC, T30A/250VAC itp.

WSKAZÓWKA: W przypadku urządzeń z czynnikiem chłodniczym R32 lub R290 można stosować tylko bezpiecznik ceramiczny, odporny na wybuch.

B MONTAŻ

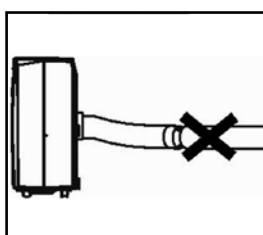
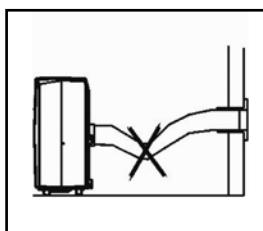
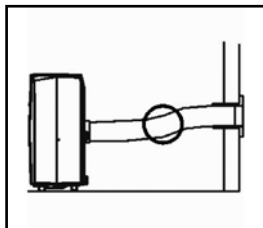
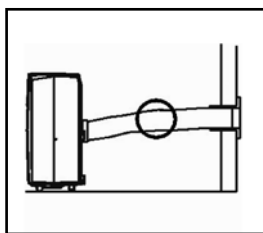

OSTRZEŻENIE

Przed użyciem klimatyzatora, należy pozostawić go w pozycji pionowej przynajmniej przez 2 godziny.

To jest przenośne urządzenie i można łatwo je przemieszczać z jednego pomieszczenia do innego. Robiąc to, należy pamiętać:

1. Upewnić się, że urządzenie jest ustawione pionowo i na równej powierzchni.
2. Nie obsługiwać urządzenia w łazience, pod prysznicem ani żadnym innym miejscu o dużej wilgotności.
3. Proszę zachować odległość 50 cm między urządzeniem a ścianą lub innymi przedmiotami, aby zapewnić prawidłową cyrkulację powietrza.
4. Jeden koniec węża 7 musi być zamontowany do wylotu powietrza 6 z tyłu urządzenia.
5. Upewnić się, że otwór wylotu powietrza 6 ma swobodny przepływ powietrza na zewnątrz. Zamknąć okno lub drzwi w miarę możliwości jak najszczelniej, aby zapobiec dostawaniu się do pomieszczenia powietrza z zewnątrz.



WAŻNE

Elastyczny wąż wylotowy 6 powinien w czasie pracy być krótszy niż 1 metr, co zapewni najlepszą wydajność. Ta długość została zaprojektowana specjalnie, aby spełnić wymagania techniczne klimatyzatora. Nie używać przedłużacza węża, ponieważ może to spowodować nieprawidłowe działanie. Powietrze wylotowe musi mieć swobodny przepływ. Jakiegokolwiek ograniczenie może prowadzić do przegrzania klimatyzatora. Uważać, aby wąż wylotowy nie był zgięty.

C OBSŁUGA

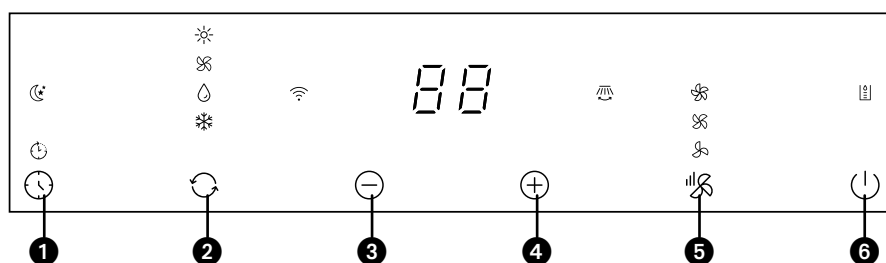

1. Przycisk ustawiania czasu
2. Przycisk trybu
3. Przycisk w dół
4. Przycisk w górę
5. Przycisk prędkości
6. Włącznik

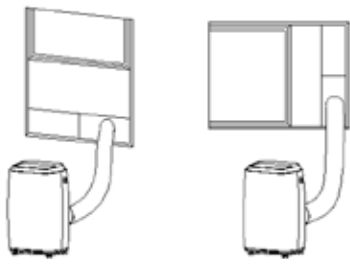

Fig. 5 & 5a

Przed rozpoczęciem czynności w tej sekcji:

- 1) Znaleźć w pobliżu miejsce, w którym znajduje się zasilanie.
- 2) Jak pokazano na rys. 5 i rys. 5a, zamontować wąż wylotowy i dobrze wyregulować położenie okna.
- 3) Jak pokazano na rys. 6, dobrze podłączyć wąż spustowy (tylko w przypadku korzystania z modelu grzewczego).
- 4) Podłączyć przewód zasilający do uziemionego gniazda prądu zmiennego 220~240 V/50 Hz.
- 5) Nacisnąć przycisk POWER, aby włączyć klimatyzator.

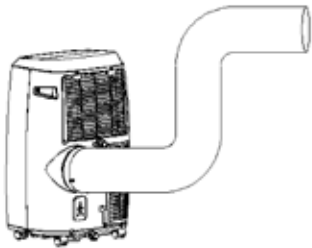

Fig. 6

1. Przed użyciem

Uwaga:

- Zakres temperatury pracy:
Maksymalne chłodzenie Minimalne chłodzenie
DB/WB(°C) 35/24 18/12

Maksymalne grzanie Minimalne grzanie
DB/WB(°C) 27/--- 7/---

Sprawdzić, czy prawidłowo zamontowano wąż wylotowy.

Przestrogi dotyczące korzystania z funkcji chłodzenia i osuszania:

- W przypadku korzystania z funkcji chłodzenia i osuszania należy pamiętać, aby każdy cykl włączenia/wyłączenia był poprzedzony przynajmniej 3-minutową przerwą.
- Zasilanie musi spełniać określone wymagania.
- Gniazdo musi być dostosowane do zasilania prądem przemiennym.
- Nie podłączać innych urządzeń do tego samego gniazda.
- Zasilanie musi mieć następujące parametry: 220-240 V AC, 50 Hz

2. Praca w trybie chłodzenia

- Wcisnąć przycisk „Tryb” („Mode”) do momentu, aż pojawi się ikona trybu „Chłodzenie” („Cool”).
- Wcisnąć przycisk „W DÓŁ” („DOWN”) lub „W GÓRĘ” („UP”), aby wybrać żądaną temperaturę dla pomieszczenia. (16 - 31°C)
- Wcisnąć przycisk „WIATR” („WIND”), aby wybrać prędkość wiatru.

3. Praca w trybie osuszania

Wcisnąć przycisk „Tryb” („Mode”) do momentu, aż pojawi się ikona trybu „Osuszanie” („Dehumidify”).

- Temperatura zostanie automatycznie ustawiona na temperaturę panującą obecnie w pomieszczeniu, pomniejszoną o 2°C. (16 - 31°C)
- Silnik wentylatora zostanie automatycznie ustawiony w trybie NISKIEJ prędkości wiatru.

4. Praca w trybie wentylatora

- Wcisnąć przycisk „Tryb” („Mode”) do momentu, aż pojawi się ikona trybu „Wentylator” („Fan”).
- Wcisnąć przycisk „WIATR” („WIND”), aby wybrać prędkość wiatru.

5. Praca w trybie grzania (ta funkcja nie jest dostępna w urządzeniu przeznaczonym wyłącznie do chłodzenia)
 - Wcisnąć przycisk „Tryb” („Mode”) do momentu, aż pojawi się ikona trybu „Grzanie” („Heat”).
 - Wcisnąć przycisk „W DÓŁ” („DOWN”) lub „W GÓRĘ” („UP”), aby wybrać żądaną temperaturę dla pomieszczenia. (16 - 31°C)
 - Wcisnąć przycisk „WIATR” („WIND”), aby wybrać prędkość wiatru.

6. Praca w trybie sterowania przez timer
Ustawienie czasu włączenia w ramach timera:
 - Przy wyłączonym klimatyzatorze wcisnąć przycisk „Timer” i wybrać żądany czas włączenia, korzystając z przycisków do ustawiania temperatury oraz czasu.
 - Na panelu obsługowym wyświetlony zostanie „Ustawiony czas włączenia” („Preset ON Time”).
 - Czas włączenia można dowolnie regulować w zakresie od 0 do 24 godzin.
Ustawienie czasu wyłączenia w ramach timera
 - Przy włączonym klimatyzatorze wcisnąć przycisk „Timer” i wybrać żądany czas wyłączenia, korzystając z przycisków do ustawiania temperatury oraz czasu.
 - Na panelu obsługowym wyświetlony zostanie „Ustawiony czas wyłączenia” („Preset OFF Time”).
 - Czas wyłączenia można dowolnie regulować w zakresie od 0 do 24 godzin.

7. ŻALUZJA (SWING) (przepływ powietrza)
Wcisnąć ten klawisz po włączeniu się urządzenia, aby żaluzja zaczęła poruszać się w górę i w dół; ponowne wciśnięcie tego przycisku spowoduje zatrzymanie żaluzji w aktualnym położeniu.

8. FUNKCJA STEROWANIA URZĄDZENIEM W TRYBIE UŚPIENIA
 - Wcisnąć klawisz UŚPIENIE (SLEEP) podczas pracy w trybie chłodzenia, aby ustawić odpowiednią temperaturę. Po upływie 1 godziny temperatura ta zostanie zwiększona o 1 °C, a jej maksymalny wzrost to 2 °C po 2 godzinach.
 - Wcisnąć klawisz UŚPIENIE (SLEEP) podczas pracy w trybie grzania, aby ustawić odpowiednią temperaturę. Po upływie 1 godziny temperatura ta zostanie zmniejszona o 1°C, a jej maksymalny spadek to 2°C po 2 godzinach.
 - Wcisnąć ponownie klawisz UŚPIENIE (SLEEP), aby anulować wprowadzanie ustawień.



UWAGA!

Sprężarka została ustawiona, aby rozpocząć pracę trzy minuty po uruchomieniu klimatyzatora. Chłodzenie wyłączy się, gdy temperatura pomieszczenia jest niższa od ustawionej. Cyrkulacja powietrza będzie kontynuowana na ustawionym poziomie. Gdy temperatura pomieszczenia wzrasta powyżej ustawionej, ponownie rozpoczyna się chłodzenie.

Wygląd i funkcja pilota

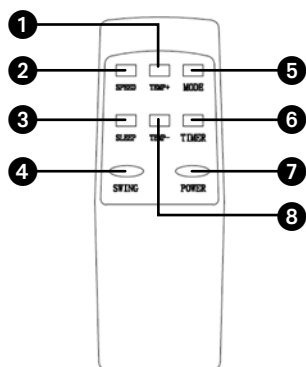

1. Wybierak wyższej prędkości
2. Wybierak prędkości wentylatora
3. Wybierak trybu uśpienia
4. Wybierak automatycznego ruchu żaluzji
5. Wybierak trybu
6. Programowanie godzinowe
7. Przycisk Wł./Wył.
8. Wybierak niższej prędkości



UWAGI!

- Nie upuszczać pilota
- Nie umieszczać pilota w miejscu wystawionym na bezpośrednie działanie światła słonecznego

Wygląd i funkcja panelu sterowania

- ☾ Wskaźnik uśpienia
- 🕒 Wskaźnik minutnika

Tryb

- ☀️ Wskaźnik grzania
- 🌀 Wskaźnik wentylatora
- 💧 Wskaźnik osuszania
- ❄️ Wskaźnik zimna
- 🌬️ Wskaźnik odchylenia

Prędkość wentylatora

- 🌀 Wskazania wysokiej prędkości
- 🌀 Wskazania średniej prędkości
- 🌀 Wskazania niskiej prędkości
- 🚰 Wskaźnik napełnienia wody

D FILTR POWIETRZA

Klimatyzator jest wyposażony w filtr do usuwania największych cząstek kurzu.

Filtr należy czyścić 2 razy w tygodniu. Czyścić filtr powietrza za pomocą neutralnego detergentu w letniej wodzie (40°C) i pozostawić do powolnego wyschnięcia.

Aby wyjąć i z powrotem włożyć filtr.



UWAGA!

- Nigdy nie używać klimatyzatora bez filtra powietrza.

E PRZEPŁYW POWIETRZA

Przestawić wylot powietrza, aby wyregulować kierunek przepływu powietrza przez żaluzje.

F USUWANIE WODY Z URZĄDZENIA

FUNKCJA ALARMU PEŁNEGO WEWNĘTRZNEGO ZBIORNIKA WODY

Wewnętrzny zbiornik na wodę w klimatyzatorze posiada jeden wyłącznik bezpieczeństwa poziomu wody, kontroluje poziom wody. Gdy poziom wody osiągnie oczekiwaną wysokość, zapali się kontrolka napełnienia wodą. (Jeśli pompa wody jest uszkodzona, gdy woda jest zatankowana do pełna, usunąć gumową blokadę na dole urządzenia, a cała woda spłynie na zewnątrz.)

CIĄGŁE ODPROWADZENIE WODY

- Jeśli planujesz pozostawić urządzenie nieużywane przez dłuższy czas, należy usunąć gumową blokadę z otworu odpływowego w dolnej części urządzenia i podłączyć wąż spustowy do dolnego zacisku mocującego. Cała woda ze zbiornika spłynie na zewnątrz.
- Można spuścić wodę jak powyżej, gdy urządzenie pracuje w trybie GRZANIA.
- Jeśli pompa wody jest uszkodzona, można zastosować drenaż ciągły i w tym stanie pompa wody nie zostanie uruchomiona. Urządzenie może również dobrze działać.

Jeśli pompa wody jest uszkodzona, można również zastosować przerywany drenaż. W tych warunkach, gdy zaświeci się kontrolka napełnienia wodą, podłączyć wąż spustowy do dolnego zacisku mocującego, wtedy cała woda ze zbiornika wypłynie na zewnątrz. Urządzenie może również dobrze działać.

G KONSERWACJA



OSTRZEŻENIE!

Przed czyszczeniem urządzenia lub filtra lub przed wymianą filtra należy wyłączyć urządzenie i wyjąć wtyczkę elektryczną z gniazda sieciowego.

Obudowę urządzenia należy czyścić miękką wilgotną szmatką. Nigdy nie używać agresywnych środków chemicznych, benzyny, detergentów ani roztworów do czyszczenia. W celu wykonania konserwacji filtrów, patrz rozdział D „Filtr powietrza”.



UWAGA!

Nigdy nie używać klimatyzatora bez filtra.

H PRZECHOWYWANIE

1. Opróżnić wewnętrzny zbiornik wody.
2. Wyczyścić i zamontować filtr.
3. Ustawić urządzenie w trybie cyrkulacji powietrza na 2 godziny, aby wnętrze było całkowicie suche.
4. Chronić urządzenie przed kurzem i przechowywać je w suchym miejscu.

I ROZWIĄZYWANIE PROBLEMÓW

Problem	Przyczyna	Rozwiązanie
Urządzenie nie włącza się po wciśnięciu przycisku wł./wyl.	Miga kontrolka wskazująca zapełnienie zbiornika wody	Wylać wodę ze zbiornika
	Temperatura w pomieszczeniu jest wyższa od ustawionej. (Tryb grzania elektrycznego).	Ponownie ustawić temperaturę
	Temperatura w pomieszczeniu jest niższa od ustawionej. (Tryb chłodzenia)	Ponownie ustawić temperaturę
Pomieszczenie nie jest odpowiednio schłodzone	Otwarte drzwi lub okna.	Pamiętać o zamknięciu wszystkich drzwi i okien
	W pomieszczeniu znajdują się źródła ciepła.	Usunąć źródła ciepła, jeżeli jest to możliwe
	Niepodłączony lub zatkany wąż wylotowy powietrza.	Podłączyć lub wyczyścić wąż wylotowy powietrza
	Ustawiono zbyt wysoką temperaturę.	Ponownie ustawić temperaturę
	Zatkany wlot powietrza.	Wyczyścić wlot powietrza
Hałaśliwa praca urządzenia	Powierzchnia, na której stoi urządzenie, nie jest równa lub wystarczająco płaska.	Ustawić urządzenie na płaskiej, równej powierzchni, jeżeli jest to możliwe
	Dźwięk pochodzi od czynnika chłodniczego przepływającego w klimatyzatorze.	jest to normalne
Kod E0	Awaria czujnika temperatury w pomieszczeniu	Wymienić czujnik temperatury skraplacza
Kod E1	Awaria czujnika temperatury skraplacza	Wymienić czujnik temperatury skraplacza
Kod E2	Zbiornik wody pełny podczas chłodzenia	Zdjąć gumowy korek i wylać wodę.
Kod E3	Awaria czujnika temperatury parownika	Wymienić czujnik temperatury parownika
Kod E4	Zbiornik wody pełny podczas grzania	Proszę opróżnić zbiornik na wodę

Nigdy samodzielnie nie próbować naprawiać ani nie rozmontowywać klimatyzatora. Nieupoważnione naprawy spowodują utratę gwarancji i mogą zagrażać użytkownikowi.

J WARUNKI GWARANCJI

Klimatyzator jest dostarczany wraz z 24-miesięczną gwarancją, która płynie od daty jego zakupu. W tym okresie wszelkie usterki materiałowe i produkcyjne zostaną naprawione nieodpłatnie lub urządzenie zostanie wymienione na nowe. Poniżej przedstawiono stosowane zasady:

1. Wyraźnie zrzekamy się obowiązku akceptowania wszelkich dalszych roszczeń odszkodowawczych, w tym roszczeń dodatkowych.
2. Naprawy lub wymiany podzespołów, dokonywane w okresie gwarancyjnym, nie będą wpływały na przedłużenie tego okresu.
3. Gwarancja traci ważność w przypadku jakichkolwiek modyfikacji, stosowania nieoryginalnych części lub naprawy urządzenia przez podmioty zewnętrzne.
4. Podzespoły podlegające normalnemu zużyciu, takie jak filtr, nie podlegają gwarancji.
5. Gwarancja zostanie uznana tylko w przypadku okazania oryginalnej faktury zakupowej z datą oraz gdy produkt ani faktura nie zostały zmienione w jakikolwiek sposób.
6. Gwarancja nie obowiązuje w przypadku uszkodzeń wynikających z zaniedbania lub czynności innych niż te, które przedstawiono w niniejszej instrukcji.
7. Kupujący będzie zawsze ponosił koszty transportu oraz ryzyko związane z transportem klimatyzatora lub jego elementów.
8. Uszkodzenia powstałe na skutek stosowania nieodpowiednich filtrów nie są objęte gwarancją.

Aby uniknąć niepotrzebnych wydatków, zalecamy, aby zawsze najpierw zapoznać się dokładnie z instrukcją obsługi. Jeżeli w instrukcji tej nie będzie podane rozwiązanie danego problemu, klimatyzator należy oddać do sprzedawcy celem jego naprawy.

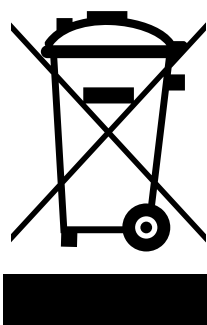

Nie utylizować urządzeń elektrycznych razem z niesortowanymi odpadami komunalnymi. Należy skorzystać z odpowiedniego punktu gromadzenia odpadów. Aby uzyskać więcej informacji na temat dostępnych systemów zbiórki odpadów, należy skontaktować się z lokalnymi władzami. Jeśli urządzenia elektryczne zostaną wyrzucone wysypisko śmieci, niebezpieczne substancje mogą wyciekać do wód gruntowych i dostać się do łańcucha pokarmowego, szkodząc zdrowiu i dobremu samopoczuciu. Podczas wymiany starych urządzeń na nowe, sprzedawca ma obowiązek bezpłatnego odbioru starego urządzenia w celu poddania go utylizacji. Nie wrzucać baterii do ognia, ponieważ mogą wybuchnąć lub wydzielać niebezpieczne płyny. Jeśli wyrzuca się lub utylizuje pilota, należy wyjąć baterie i wyrzucić je, zgodnie z odpowiednimi przepisami, ponieważ są szkodliwe dla środowiska.

Informacje dotyczące środowiska: Niniejsze urządzenie zawiera fluorowe gazy cieplarniane objęte przez Protokół z Kioto. Urządzenie może być obsługiwane lub rozmontowywane przez profesjonalnie przeszkolony personel.

To urządzenie zawiera czynnik chłodniczy R-290 w ilości podanej w tabeli powyżej. Nie wypuszczać czynnika R-290 do atmosfery: R-290 to fluorowy gaz cieplarniany o współczynniku globalnego ocieplenia (GWP) = 3.

VIKTIGT KOMPONENTER

- 1 Övre kåpa
- 2 Bakre kåpa
- 3 Främre kåpa
- 4 Svängbart hjul
- 5 Manöverpanel
- 6 Luftutlopp
- 7 Elkabel
- 8 Luftintag

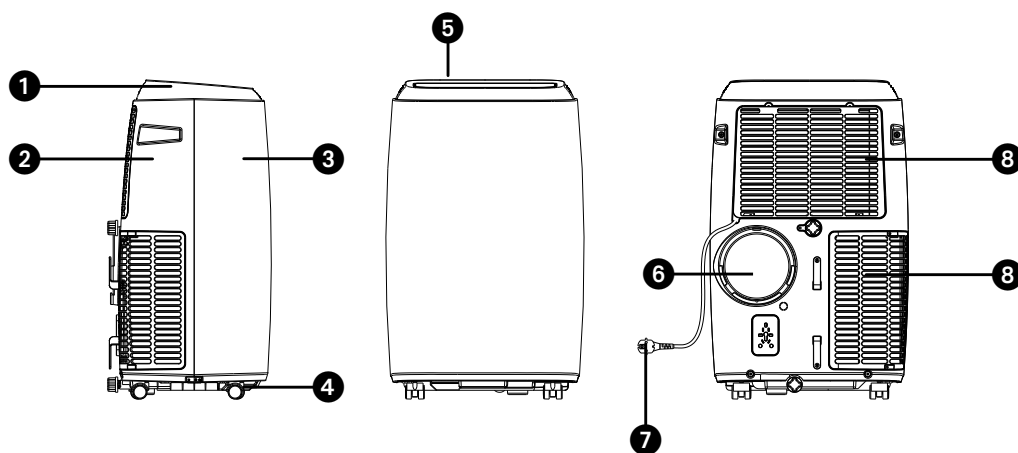

TILLBEHÖR

- 1 Avgasslang för varmluft
- 2 Slangkoppling (fönsterände)
- 3 Slangkoppling (luftkonditioneringsapparatens ände)
- 4 Fönstersats för fäste
- 5 Fjärrkontroll

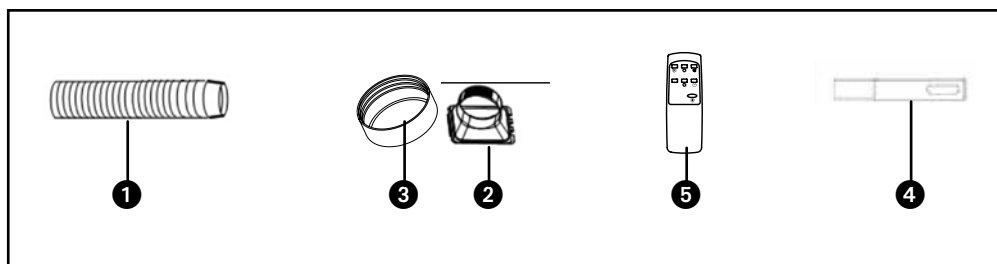

1. LÄS ANVISNINGARNA FÖRE FÖRSTA ANVÄNDNING.

2. OM DU ÄR OSÄKER KONTAKTA DIN ÅTERFÖRSÄLJARE.

Bästa kund,

Grattis till ditt köp av luftkonditioneringsapparaten. Denna luftkonditionering har tre funktioner förutom kylning av luften, nämligen luftavfuktning, cirkulation och filtrering. Den mobila luftkonditioneringsapparaten är mycket enkel lätt att använda och flytta. Du har förvärvat en högkvalitativ produkt som ger dig många års njutning, under förutsättning att du använder det på ett ansvarsfullt sätt. Innan du använder luftkonditioneringen, läs igenom dessa instruktioner för att optimera livslängden. Vi önskar dig svalka och komfort med din luftkonditioneringsapparat.

Med vänliga hälsningar,

PVG Holding B.V.

Avdelningen för kundtjänst

A SÄKERHETSINSTRUKTIONER

Läs den här manualen noggrant innan du använder apparaten och spara den för framtida bruk. Installera apparaten endast om den är i överensstämmelse med lokala föreskrifter, lagar och standarder. Denna produkt är avsedd att användas som en luftkonditioneringsapparat i bostadshus och är endast lämplig för användning på torra platser, under normalt hushållsbruk, inomhus i vardagsrummet, i köket och garaget.



VIKTIGT

- Använd aldrig apparaten tillsammans med en skadad nätsladd, stickkontakt, skåp eller kontrollpanel. Snärj inte in nätsladden eller låt den komma i kontakt med skarpa kanter.
- Installationen ska vara helt i enlighet med lokala föreskrifter, förordningar och standarder.
- Apparaten är lämplig uteslutande för användning på torra platser inomhus.
- Kontrollera nätspänningen. Denna enhet är endast lämplig för jordade uttag, anslutningsspänning 220-240 V / 50 Hz.
- Apparaten SKA alltid ha en jordad anslutning. Du får under inga omständigheter ansluta enheten om strömförsörjningen inte jordats.
- Stickkontakten ska alltid vara lätt tillgänglig när enheten är ansluten.
- Läs och följ dessa instruktionerna noggrant.

Innan du ansluter apparaten, kontrollera följande:

- Anslutningsspänningen ska motsvara den på typskylten.
- Uttaget och nätanslutningen är lämpliga för apparaten.
- Kabelns stickkontakt passar i uttaget.
- Apparaten står på en stabil och plan yta.

Låt en behörig elektriker kontrollera att den elektriska installationen är korrekt om du inte är säker på att allt är i sin ordning.

- Luftkonditioneringsapparaten är en säker apparat, tillverkad enligt CE-säkerhetsnormer. Men som alltid med alla elektriska apparater, var försiktig när du använder den.
- Täck aldrig inloppet och utloppet för luft.
- Töm vattentanken genom vattenavloppet innan du flyttar den.
- Låt aldrig enheten komma i kontakt med kemikalier.
- För inte in några föremål i apparatens öppningar.
- Låt aldrig enheten komma i kontakt med vatten. Spruta inte apparaten med vatten eller nedsänk den eftersom sådan åtgärd kan orsaka kortslutning.
- Dra alltid ur stickkontakten från vägguttaget innan du rengör eller byter ut apparaten eller en del av den.
- Anslut ALDRIG apparaten med hjälp av en förlängningskabel. Om något lämpligt jordat vägguttag inte är tillgängligt, ska du låta en behörig elektriker montera det.
- Ha alltid i åtanke på barnens säkerhet i närheten av denna apparat, som med all annan elektrisk utrustning.
- Se till att reparationer och/eller underhåll endast utförs av en erkänd servicetekniker. Underlåtenhet att göra det kan leda till att garantin blir ytan verkan.
- Dra alltid ur stickkontakten från uttaget när apparaten inte används.
- Om strömkabeln är skadad ska den bytas ut av tillverkaren, dess kundservice eller personer med jämförbara kvalifikationer för att förhindra fara.

- Denna apparat är inte ämnad för användning av personer (inklusive barn) med nedsatt fysisk, sensorisk eller mental kapacitet eller brist på erfarenhet och kunskap, om de inte har fått tillsyn eller anvisning vad gäller apparaten av personer som ansvarar för deras säkerhet.
- Barn skall hållas under uppsikt så att de inte kommer i kontakt med apparaten.
- Apparaten kan användas av barn från 8 år och upp och av personer med nedsatt fysisk, sensorisk eller psykisk förmåga eller bristande erfarenhet och kunskap, om de har fått handledning eller instruktioner om användning av apparaten på ett säkert sätt och förstår de risker involverade.
- Barn ska inte leka med apparaten.
- Rengöring och användarunderhåll ska inte göras av barn utan tillsyn.



OBSERVERA!

- Försegla aldrig rummet - där apparaten används - helt lufttät. Detta förhindrar undertryck i detta rum. Undertryck kan underminera säkerheten för drift av fristående värmare, ventilationssystem, ugnar, etc..
- Underlåtenhet att följa anvisningarna kan leda till upphävande av garantin för den här enheten.

Särskild information gällande apparater med köldmediumgas R 290.

- Läs noggrant igenom alla varningar.
- Inga andra verktyg än de som rekommenderas av tillverkningsföretaget ska användas vid avfrostning och rengöring av apparaten.
- Apparaten ska placeras i ett område utan kontinuerliga antändningskällor (till exempel: öppna lågor, gas eller elektriska apparater i drift).
- Undvik att punktera och bränna.
- Denna apparat innehåller Y g (se klassad märkning på baksidan av enheten) på köldmediumgas R290 .
- R290 är en köldmediumgas är i överensstämmelse med de europeiska miljödirektiven. Ingen del av kylkretsen får punkteras. Var uppmärksam på att köldmedier kan vara luktlösa.
- Om apparaten installeras, drivs eller förvaras i ett icke ventilerat område, ska rummet vara utformat för att förebygga ackumulering av köldmedier vid läckage. Detta kan medföra risk för brand eller explosion på grund av antändning av köldmediet orsakad av elektriska värmeanordningar, spisar eller andra antändningskällor.
- Apparaten ska förvaras på ett sådant sätt som förhindrar mekaniskt fel.
- Personer som använder eller arbetar på kylkretsen ska ha lämplig certifiering som utfärdats av en ackrediterad organisation som säkerställer kompetensen vid hantering av köldmediet enligt en specifik utvärdering som erkänts av branschorganisationer.
- Reparationer ska utföras baserat på rekommendationer från tillverkningsföretaget.

Underhåll och reparationer som kräver hjälp från annan behörig personal ska utföras under överinseende av en person som är utbildad i användning av brandfarliga köldmedier.

Apparaten ska installeras, drivas och förvaras i ett rum med en golvyta större än 4 m². Apparaten ska förvaras i ett välventilerat område där rummets storlek motsvarar rummets area som anges för drift.

INSTRUKTIONER FÖR REPARATION AV APPARATER SOM INNEHÅLLER R290

1 ALLMÄNNA INSTRUKTIONER

Denna instruktionsmanual är avsedd för användning av individer som har tillräcklig teknisk bakgrund av elektriska, elektroniska, köldmedier och mekaniska erfarenheter.

1.1 Kontrollpunkter i området

Innan något inledande arbete påbörjas på system som innehåller lättantändliga köldmedier, krävs obligatoriska säkerhetskontroller för att säkerställa att risken för antändning är minimal. För reparation av köldmediumsystemet ska följande försiktighetsåtgärder följas innan något arbete på systemet påbörjas .

1.2 Arbetsrutiner

Arbetet ska genomföras enligt kontrollerade former för att minimera risken för att en lättantändlig gas eller ånga uppträder under arbetets gång.

1.3 Allmänt arbetsområde

All underhållspersonal och andra som arbetar i lokalområdet ska instrueras om i arbetets natur som utförs. Arbeta i slutna utrymmen ska undvikas. Området runt arbetsytan ska spärras av. Se till att förhållandena inom området har säkrats genom kontroll av lättantändligt material.

1.4 Kontrollera för förekomsten av kylmedel

Området ska kontrolleras med en lämplig detektor för köldmedium före och under arbetets gång för att säkerställa att teknikerna är medvetna om den potentiellt brandfarlig atmosfär. Se till att detektorutrustningen för läckage är passande för användning med brandfarliga köldmedier, det vill säga, gnistfria, tillräckligt tätade eller egensäkra.

1.5 Brandsläckare finns tillgänglig

Vid utförande av heta arbeten på köldmediumutrustning eller tillhörande delar, ska lämplig brandsläckningsutrustning vara tillgänglig till hands. Ha en torr pulver eller en koldioxidsläckare brandsläckare CO2 närliggande laddningsområdet.

1.6 Inga antändningskällor

Personer som utför arbete i förhållande till ett köldmediumsystem som innebär att man utsätter rörarbete som innehåller eller har innehåll lättantändligt ska inte använda antändningskällor på ett sådant sätt att det kan leda till risk för brand eller explosion. Alla presumtiva antändningskällor, inklusive cigarettökning, ska hållas tillräckligt långt borta från installationsplatsen, reparation, borttagning och kassering, under vilket lättantändligt köldmedium kan eventuellt släppas ut i det omgivande utrymmet. Innan arbetet kommer igång ska området kring utrustningen undersökas för att säkerställa att det inte finns några brandfaror eller antändningsrisiker. Skyltar med "Ingen rökning" ska visas.

1.7 Ventilerat område

Säkerställ att området uppställd i det fria eller att det är tillräckligt ventilerat innan du tar dig in i systemet eller utför heta arbeten. En grad av ventilation ska finnas att tillgå under perioden då arbetet utförs. Ventilationen ska på ett säkert sätt sprida ut eventuell utsläpp av köldmedium och företrädesvis föra ut det externt i atmosfären.

1.8 Kontrollpunkter på kylutrustningen

Där elektriska komponenter byts ut, ska de vara passande för ändamålet och med de korrekta specifikationerna. Tillverkarens riktlinjer för underhåll och service ska alltid följas. Vid minsta tvekan ska du kontakta tillverkarens tekniska avdelning för hjälp. Följande kontrollpunkter ska alltid utföras gällande installationer som använder lättantändliga köldmedier: - storleken på laddningen överensstämmer med rummets storlek där delarna för köldmediet är installerade;

- ventilationens anordningar och utlopp fungerar väl och är inte blockerade.
- om en indirekt kylkrets används, ska sekundärkretsen kontrolleras för närvaro av köldmedium.
- märkning på utrustningen fortsätter att vara synlig och läsbar. Märkningar och skyltar som är oläsbara ska korrigeras.
- kylrör eller komponenter installerade på en plats där de osannolikt inte kommer att utsättas för något ämne som kan fräta komponenter som innehåller köldmedium, såvida inte komponenterna är konstruerade av material som i sig är resistent mot frätning eller är lämpligt skyddade mot att de blir korroderade.

1.9 Kontrollpunkter av elektriska apparater

Reparation och underhåll av elektriska komponenter ska omfatta inledande kontrollpunkter gällande säkerhet och procedurer för kontroll av komponenter. Om

ett fel föreligger som kan kompromettera säkerheten, ska ingen strömförsörjning vara ansluten till kretsen tills att den har hanteras på ett tillfredsställande sätt. Om felet inte kan åtgärdas med omedelbar verkan, och det är nödvändigt att fortsätta driften, ska en lämplig temporär lösning användas. Detta ska rapporteras till ägaren av utrustningen så att alla parter är underrättade. De initiala kontrollpunkterna för säkerheten ska omfatta:

- att kondensatorerna är tömda: detta ska ske på ett säkert sätt för att undvika gnistor
- att det inte finns några strömförande komponenter och kabelledningar exponerade under processen för laddning, återställning eller rening av systemet;
- att det finns en kontinuitet i förbindningen mellan enhet och jord.

2 REPARATIONER PÅ TÄTADE KOMPONENTER

2.1 Vid reparationer till tätade komponenter ska alla elektriska förbindelser kopplas från den utrustning som arbetas på före eventuell borttagning av tätade skydd etc. Om det är absolut nödvändigt att ha en strömförsörjning till utrustning under servicen, ska det finnas en permanent fungerande form av läckagedetektering placerad vid den mest kritiska punkten för att varna om en potentiellt farlig situation.

2.2 När man arbetar med elektriska komponenter, ska särskild uppmärksamhet tas i beaktning för att säkerställa att höljet inte ändras på ett sådant sätt att skyddsnivån påverkas. Detta ska inkludera skador på kablar, alltför många anslutningar, kontakter som inte är konstruerade enligt originalspecifikationerna, eventuella skador på tätningar, felaktig montering av packningsringar, etc.

Se till att apparaten är ordentligt monterad.

Se till att tätningar eller tätningsmaterial inte har försämrats så att de inte längre tjänar sitt syfte att förhindra inträngning av brandfarliga atmosfärer. Reservdelar ska vara i enlighet med tillverkarens specifikationer.

OBS Användningen av tätningsmedel i silikon kan påverka effektiviteten hos vissa typer av detekteringsutrustning för läckage. Egensäkra komponenter behöver inte isoleras innan arbetet påbörjas på dem.

3 REPARERA EGENSÄKRA KOMPONENTER

Använd inte permanenta induktiva eller kapacitansbelastningar på kretsen utan att säkerställa att detta inte kommer att överskrida den tillåtna spänningen och strömmen som tillåts för utrustningen som används.

Egensäkra komponenter är de enda typer som kan arbetas på, medan de är igång i närvaro av brandfarlig atmosfär. Testapparaten ska vara korrekt klassad.

Byt endast ut komponenter med delar som anges av tillverkaren. Andra delar kan resultera i antändning av köldmediet i atmosfären från ett läckage.

4 KABLAGE

Kontrollera att kablagen inte blir utsatta för slitage, anfrätning, alltför högt tryck, vibrationer, skarpa kanter eller andra skadliga miljöeffekter. Kontrollen ska också ta i beräkning av effekterna av åldrande eller kontinuerliga vibrationer från källor som kompressorer eller fläktar.

5 DETEKTERING AV ANTÄNDLIGA KÖLDMEDIER

Under inga omständigheter ska eventuella antändningskällor användas i sökandet efter eller detektering av köldmediumläckage. En halogenläcksökare (eller någon annan detektor med en öppen låga) ska inte användas.

6 METODER FÖR DETEKTERING AV LÄCKAGE

Följande metoder för detektering av läckage anses acceptabla för system som innehåller lättantändliga köldmedier. Elektroniska läckagesökare ska användas för att detektera brandfarligt köldmedium, men känsligheten kanske inte är tillräcklig eller så den kan behövas omkalibrering. (Detektionsutrustning ska kalibreras i ett område fritt från köldmedium.)

Se till att detektorn inte är en potentiell antändningskälla och uppfyller sitt syfte för det använda köldmediet. Detekteringsutrustning för läckage ska konfigureras till en procentandel av LFL för köldmediet och kalibreras till det använda köldmediet och lämplig procentandel av gas (25 % max) bekräftas.

Detektering av läckande vätskor är lämplig för användning med de flesta köldmedier. Dock ska användningen av rengöringsmedel som innehåller klor undvikas eftersom klor kan reagera med köldmediet och korrodera rörledningen i koppar.

Om en läcka misstänks, ska alla öppna lågor tas bort/släckas.

Om läckage av köldmedium upptäcks och som kräver hårdlödning, ska allt köldmedium återvinnas från systemet eller isoleras (genom att stänga av ventilerna) i en del av systemet bort från läckaget. Syrefritt kväve (OFN) ska sedan spolras genom systemet både före och under processen för hårdlödning.

7 BORTTAGNING OCH EVAKUERING

Vid ingrepp i kylkretsen för att utföra reparationer eller för något annat ändamål, ska konventionella procedurer användas. Det är emellertid viktigt att bästa praxis följs, eftersom antändlighet är en möjlighet. Följande procedur ska följas: töm köldmediet; rensa kretsen med inert gas; evakuera; rena igen med inert gas; öppna kretsen genom att kapa eller hårdlöda.

Det laddade köldmediet ska återvinnas i tilldelade och korrekta cylindrar för återvinning. Systemet ska vara "spolras" med OFN för att göra enheten säker. Denna process kan behöva upprepas ett flertal gånger. Tryckluft eller syre ska inte användas för denna uppgift. Spolning kan uppnås genom att vakuomet i systemet bryts med syrefritt kväve och fortsätter att fylla tills arbetstrycket uppnåtts. Därefter ventileras det ut till atmosfären och slutligen dras ner till ett vakuum. Denna process bör upprepas tills inget köldmedium är kvar i systemet.

När den slutliga laddningen av syrefritt kväve (OFN) används, ska systemet avluftas ner till atmosfärstryck för att arbete ska kunna utföras. Denna åtgärd är absolut viktig om hårdlödning på rörsystemet ska ske. Kontrollera att uttaget till vakuumpumpen inte ligger nära några antändningskällor och det finns gott om ventilation

8 PROCEDURER FÖR LADDNING

Förutom konventionella procedurer för laddning, ska följande krav följas. Säkerställ att förorening av olika köldmedier inte uppstår vid användning av utrustning för laddning. Slangar eller linjer ska vara så korta som möjligt för att minimera den mängd köldmedium som finns i dem. Cylindrarna ska hållas i upprätt läge. Se till att köldmediumsystemet är jordat innan du laddar systemet med köldmedium. Märk systemet när laddningen är klar (om den inte redan är). Extrem skötsel ska tas för att inte överfylla köldmediumsystemet. Innan du laddar systemet ska det provtryckas med syrefritt kväve (OFN). Systemet ska testas för läckage när laddning är slutförd men innan idrifttagning. Ett uppföljning av testat läckage ska utföras innan du lämnar platsen.

9 URDRIFTTAGANDE

Innan denna procedur utförs är det viktigt att teknikern är helt bekant med utrustningen och alla detaljer.

God praxis rekommenderas gällande återvinning av alla köldmedier på ett säkert sätt. Innan uppgiften utförs, ska ett prov på oljan och köldmediet tas, i det fall att en analys krävs före återanvändning av återvunnet köldmedium. Det är viktigt att 4 GB strömmen är tillgänglig innan uppgiften påbörjas.

- a) Bekanta dig med utrustningen och dess funktioner.
- b) Isolera det elektriska systemet.
- c) Innan du försöker med denna procedur, ska du se till att: Mekanisk hanteringsutrustning är, om så krävs, tillgänglig för hantering av cylindrar med köldmedium.
- d) All personlig skyddsutrustning är tillgänglig och används korrekt. Processen för återvinning övervakas hela tiden av en kompetent person.
- e) Utrustning för återvinning och cylindrar uppfyller gällande standarder.
- f) Nedsugning av köldmediumsystemet, om möjligt.
- g) Om ett vakuum inte är möjligt, ska ett grenrör framställas så att köldmediet kan avlägsnas från olika delar av systemet.
- h) Se till att cylindern är belägen på skalorna före återvinning.
- i) Starta maskinen för återvinning och arbeta enligt tillverkarens instruktioner.
- j) Överfyll inte cylindrarna. (Högst 80% laddad vätskevolym).
- k) Överskrid inte cylindrarnas maximala arbetstryck, även temporärt.
- l) När cylindrarna är fyllda på rätt sätt och processen är slutförd, ska du se till att cylindrarna och utrustningen snabbt plockas bort från platsen och alla isoleringsventiler på utrustningen är stängda.
- m) Återvunnet köldmedium får inte laddas till ett annat köldmediumsystem om det inte har rengjorts och kontrollerats.

10 MÄRKNING

Utrustningen ska märkas som anger att den har varit tagen ur drift och tömts på köldmedium. Märkningen ska vara daterad och signerad. Se till att det finns märken på utrustningen som anger att utrustningen innehåller lättantändligt köldmedium.

11 ÅTERSTÄLLA

När köldmediet töms från ett system, antingen för service eller avveckling, rekommenderas det god praxis för att all köldmedium töms säkert. Vid överföring av köldmediet till cylindrar, ska du se till att endast lämpliga cylindrar för återvunnet köldmedium används. Säkerställ att rätt antal cylindrar för att hålla det totala systemet för laddningen finns tillgänglig. Alla cylindrar som ska användas betecknas för det återvunna köldmediet och märks för det köldmediet (dvs speciella cylindrar för återvinning av köldmedium). Cylindrarna ska vara kompletta med tryckavlastningsventil och tillhörande avstängningsventiler i gott skick. Tomma cylindrar för återvinning evakueras och om möjligt nedkylda innan återvinning sker.

Utrustningen för återvinning ska vara i god fungerande ordning med en uppsättning instruktioner om den utrustning som finns till hands och ska vara lämplig för återvinning av lättantändligt köldmedium. Dessutom skall en uppsättning kalibrerade vågar finnas tillgängliga och i gott skick. Slangarna ska vara kompletta med läckagefria frånkopplingsbara kopplingar och i gott skick. Innan du använder maskinen för återvinning, ska du säkerställa att den är i tillfredsställande skick, har underhållits ordentligt och att alla tillhörande elektriska komponenter är täta för att förhindra antändning i händelse av utsläpp av köldmedium. Kontakta tillverkaren vid tveksamheter.

Det återvunna köldmediet ska returneras till leverantören av köldmedium i korrekt cylinder för återvinning och relevant avfallshantering. Blanda inte köldmediet i enheter för återvinnings och särskilt inte i cylindrar.

Om kompressorer eller kompressoroljor ska tas bort, se till att de har evakuerats till en acceptabel nivå som säkerställer att lättantändligt köldmedium inte ligger kvar i smörjmedlet. Processen för evakuering ska utföras innan kompressorn återförs till leverantörerna. Endast elektrisk uppvärmning till kompressorenheten ska användas för att accelerera denna process. När oljan töms från ett system, ska det utföras på ett säkert sätt.



NOTERA SÄKRINGSPECIFIKATIONER

Luftkonditionering Enhetens kretskort innehåller en säkring som skyddar mot överspänning. Säkringarnas specifikationer skrivs ut på kretskortet på följande sätt: T3.15A/250VAC, T5A/250VAC, T3.15A/250VAC, T5A/250VAC, T20A/250VAC, T30A/250VAC, etc.

NOTERA: För enheter med R32 eller R290 köldmedium kan endast explosionssäker keramisk säkring användas.

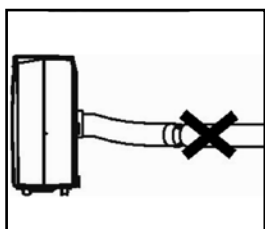
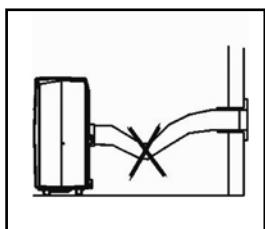
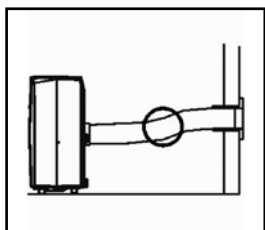
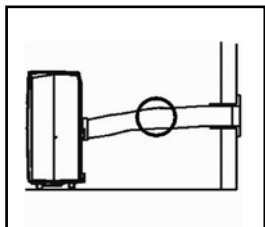

B INSTALLATION



VARNING

Innan du använder luftkonditioneringsapparaten ska den lämnas i upprätt läge i minst 2 timmar.

Denna apparat är flyttbar och kan enkelt flyttas från ett rum till ett annat. När du gör detta, ha detta i åtanke:

1. Säkerställ att apparaten är placerad upprätt och på en jämn yta.
2. Använd inte apparaten i ett badrum, en dusch eller i någon annan mycket fuktig miljö.
3. Se till att apparaten har ett avstånd på 50 cm mellan enheten och väggen eller andra föremål. Detta för att säkerställa korrekt luftcirkulation.
4. Ena änden av slangen ⑦ ska vara fäst till luftutloppet ⑥ på baksidan av apparaten.

- Kontrollera att luftutloppet för fönstret ⑥ har ett fritt flöde utanför. Stäng fönstret eller dörren så mycket som möjligt, som förhindrar att luften ute tar sig in i rummet.



VIKTIGT

Den flexibla avgasslangen ⑥ ska inte vara mindre än 1m under drift, som ger dig den bästa prestandan. Denna längd har utformats speciellt enligt specifikationerna för luftkonditioneringsapparaten. Använd inte en förlängningsladd eller byt ut den för en annan slang eftersom det kan leda till funktionsfel. Utloppsluften måste flöda fritt. Varje eventuellt stopp kan leda till överhettning av luftkonditioneringsapparaten. Se till att förhindra att någon form av böjning av avgasslangen.

C DRIFT

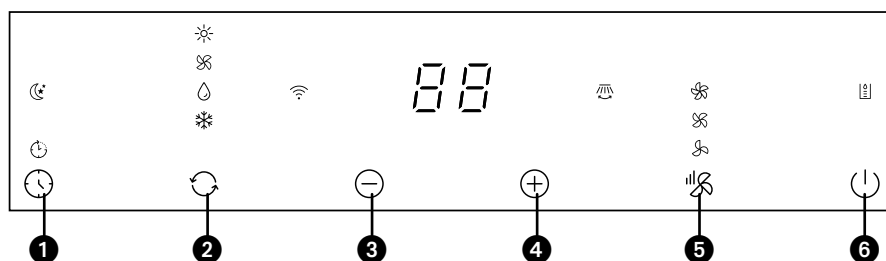

- Timing-knapp
- Lägesknappen
- Ned-knappen
- Upp-knappen
- Hastighetsknappen
- Brytarknapp

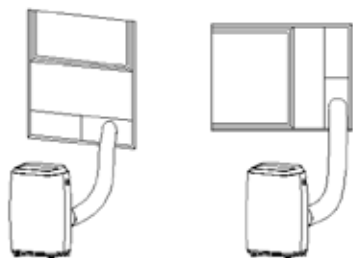

Fig. 5 & 5a

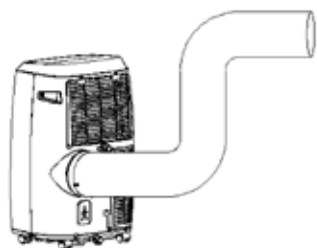

Fig. 6

Innan start av drift i detta avsnitt:

- Hitta en nära plats för strömförsörjning.
- Som visas i bild 5 och bild 5a, ska avgasslangen installeras och fönstrets position justeras.
- Som visas i bild 6, ska avloppsslansens anslutas ordentligt (endast för användning av uppvärmningsmodell).
- För in strömsladden i ett jordad uttag 220~240 V AC / 50 Hz.
- Tryck på strömknappen för att slå på luftkonditioneringsapparaten.

- Innan användning

Observera:

- Drifttemperaturens omfång:

Maximal kylning Minimum kylning

DB/WB(°C) 35/24 18/12

Maximal uppvärmning Minimum uppvärmning

DB/WB(°C) 27/--- 7/---

Kontrollera att avgasslangen är korrekt monterad.

Försiktighetsåtgärder vid drift för kylning och avfuktning:

- När funktionerna för kylning och avfuktning används, ska ett intervall på minst 3 minuter hållas mellan varje ON(På)/OFF(Av).
- Strömförsörjningen uppfyller kraven.
- Uttaget är för AC-användning.
- Ett enda strömuttag ska inte delas med flera apparater.
- Strömförsörjning är 220-240 V AC, 50 Hz .

2. Kyl drift

- Tryck på "Mode" (Läge)-knappen till dess att kylning ikonen visas.
- Tryck på "DOWN" (Ned)- eller "UP" (Up)-knapparna för att välja önskad rumstemperatur. (16-31 °C)
- Tryck på "WIND"-knappen för att välja fläkthastighet.

3. Drift för avfuktning

Tryck på "Mode" (Läge)-knappen till dess att avfuktning ikonen visas.

- Ställ automatiskt in den valda temperaturen för aktuell rumstemperatur minus 2 °C. (16-31 °C)
- Ställ automatiskt in fläktens motor på LOW (Låg) vindhastighet.

4. Drift av fläkt

- Tryck på "Mode" (Läge)-knappen till dess att fläktikonen visas.
- Tryck på "WIND"-knappen för att välja fläkthastighet.

5. Uppvärmningsdrift (denna funktion är inte tillgänglig för en kall enkel enhet)

- Tryck på "Mode" (Läge)-knappen till dess att uppvärmningsikonen visas.
- Tryck på "DOWN" (Ned)- eller "UP" (Up)-knapparna för att välja önskad rumstemperatur. (16-31 °C)
- Tryck på "WIND"-knappen för att välja fläkthastighet.

6. Timer-drift

Timer ON (Timer på) inställning:

- När luftkonditioneringen är OFF (Av), tryck på Timer-knappen och välj en önskad tid för ON (På) via temperatur- och tidsinställningsknapparna.
- "Förinställa ON Time" visas på manöverpanelen.
- Tiden ON (På) kan regleras när som helst på 0-24 timmar.

Timer OFF (Timer av) inställning

- När luftkonditioneringen är ON (På), tryck på Timer-knappen och välj en önskad tid för OFF (Av) via temperatur- och tidsinställningsknapparna.
- "Förinställa OFF Time" visas på manöverpanelen.
- Tiden OFF (Av) kan regleras när som helst på 0-24 timmar.

7. SWING (Svänga) (luftflöde)

När maskinen har slagits på, tryck på den här knappen, och ventilationsgallret svänger kontinuerligt upp och ner. Genom att trycka på knappen igen kommer rörelsen att stoppas och ventilationsgallret förblir i det läget.

8. SÖMNKONTROLLFUNKTION

- I kylningsläge, tryck på SLEEP (Sömn)-knappen för att ställa in temperaturen. Den ökar med 1 °C efter en timme och som mest 2 °C efter 2 timmar.
- I uppvärmningsläge, tryck på SLEEP (Sömn)-knappen för att ställa in temperaturen. Den minskar 1 °C efter en timme och minskar som mest till 2 °C efter 2 timmar.
- Tryck SLEEP (Sömn)-knapp igen för att avbryta inställningen.



OBSERVERA!

Kompressorn har ställts in så att den kommer igång tre minuter efter det att luftkonditioneringsapparaten åter startats. Kylningen stängs av när rumstemperaturen är lägre än den inställda temperaturen. Luftcirkulationen fortsätter dock att fungera på den inställda nivån. När rumstemperaturen stiger över den inställda temperaturen, kommer kylningen att komma igång igen.

Fjärrkontrollens utseende och funktion

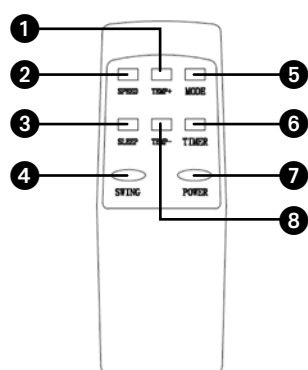

1. Temperaturväljare upp
2. Väljare för fläktens hastighet
3. Lägesväljare för sömn
4. Väljare automatisk svängning
5. Lägesväljare
6. Timprogrammering
7. På/Av-knappen
8. Temperaturväljare ner



OBSERVERA!

- Tappa inte fjärrkontrollen
- Fjärrkontrollen ska inte placeras på en plats som utsätts för direkt solljus

Kontrollpanelens utseende och funktion

- ☾ Sömnindikator
- 🕒 Timing-indikator

Läge

- ☀️ Indikator för uppvärmning
- 🌀 Indikator för fläkt
- 💧 Indikator för avfuktning
- ❄️ Kylindikator
- 🌀 Svängindikator

Vindhastighet

- 🌀 Indikator för hög hastighet
- 🌀 Indikator för medelhastighet
- 🌀 Indikator för låg hastighet
- 🚰 Indikator för fullt vatten

D LUFTFILTER

Luftkonditioneringsapparaten är utrustad med ett filter för att ta bort de större dammpartiklarna.

Silfiltret ska rengöras 2x per vecka. Rengör luftfiltret med ett neutralt tvättmedel i ljummet vatten (40°C) och låt det torka långsamt.

Ta ut och sätt tillbaka silfiltret.



OBSERVERA!

- Använd aldrig luftkonditioneringsapparaten utan silfilter!

E LUFTFLÖDE

Flytta luftventilen direkt för att justera på riktningen av luftflödet på ventilationsgallret.

F AVLOPP

INTERN LARMFUNKTION FÖR FULL VATTENTANK

Den inre vattentanken i luftkonditioneringen har en säkerhetsbrytare för vattennivån som styr vattennivån. När vattennivån når en förväntad höjd, tänds indikatorlampan för fullt vatten. (Om vattenpumpen är skadad och vattnet är fullt, ska gummiblockeringen i botten av enheten tas bort. Allt vatten kommer att tömmas ut.)

KONTINUERLIG DRÄNERING

- När du ämnar att lämna enheten oanvänd under en längre period, ska gummiblockeringen tas bort från dräneringshålet i botten av enheten och anslut en dräneringsslang till den nedre fästklämman. Allt vatten i vattentanken kommer att tömmas.
- Du kan tömma vattnet enligt ovan när enheten arbetar i HEAT (Uppvärmnings)-läge.
- Om vattenpumpen är skadad kan kontinuerlig dränering användas, och under detta tillstånd är vattenpumpen inte aktiverad. Enheten kan också fungera bra.

Om vattenpumpen är skadad, kan periodisk dränering också användas. I detta tillstånd, när indikatorlampan tänds för fullt vatten, ska en avloppsslang anslutas till den nedre fästklämman, och vattnet i vattentanken töms ut. Enheten kan också fungera bra.

G UNDERHÅLL



VARNING!

Stäng av apparaten och dra ur stickkontakten från vägguttaget innan du rengör apparaten eller filtret, eller innan du byter filter.

Rengör höljet med en mjuk, fuktig trasa. Använd aldrig aggressiva kemikalier, bensin, tvättmedel eller andra rengöringslösningar. För underhåll av filtren, se Kapitel D "Luftfilter".



OBSERVERA!

Använd aldrig luftkonditioneringsapparaten utan silfilter.

H FÖRVARING

1. Töm den interna vattentanken.
2. Rengör och sätt tillbaka filtret.
3. Placera apparaten i luftcirkulationsläge i 2 timmar för att säkerställa att insidan blir helt torr.
4. Skydda apparaten mot damm och förvara den på ett torrt ställe.

I FELSÖKNING

Problem	Orsak	Lösning
Enheten slås inte på när på/av-knappen trycks	Indikatorlampan för fullt vatten blinkar och vattenbehållaren är full	Töm vattnet ur vattenbehållaren
	Rumstemperaturen är högre än inställningstemperaturen. (Elektriskt uppvärmningsläge).	Återställ temperaturen
	Rumstemperaturen är lägre än inställningstemperaturen. (Kylningsläge)	Återställ temperaturen
Inte svalt nog	Dörrar eller fönster är inte stängda.	Säkerställ att alla fönster och dörrar är stängda
	Det finns värmekällor i rummet.	Ta bort värmekällorna om möjligt
	Slangen för luftutlopp är inte ansluten eller blockerad	Anslut eller rengör slangen för luftutlopp
	Inställd temperatur är för hög	Återställ temperaturen
	Luftintaget är blockerat	Rengör luftintaget
Bullrigt	Marken är inte jämn eller inte plant nog	Placera enheten på en plan, jämn mark, om möjligt
	Ljudet kommer från flödet av köldmedium inne i luftkonditioneringsapparaten	Det är normalt.
Kod E0	Sensorn för rumtemperaturen defekt	Bytt kondensatortemperatursensoren
Kod E1	Kondensorns temperatursensor misslyckades	Bytt kondensatortemperatursensoren
Kod E2	Vattentanken full vid kylning	Ta av gummiproppen og tøm vannet.
Kod E3	Förångarens temperatursensor misslyckades	Bytt fordampertemperatursensoren
Kod E4	Vattentanken full vid uppvärmning	Töm vattentanken

Försök aldrig att reparera eller luftkonditioneringsapparaten på egen hand. Inkompetenta reparationer resulterar i förlust av garantin och kan utsätta användaren för fara.

J GARANTIVILLKOR

Med luftkonditioneringen följer en 24-månaders garanti, som gäller från och med inköpsdatumet. Allt material- och tillverkningsfel repareras eller ersätts kostnadsfritt inom denna garantiperiod. Följande regler gäller:

1. Vi vägrar uttryckligen alla ytterligare skadestånd, inklusive krav på indirekta skador.
2. Eventuella reparationer eller byte av delar under garantitiden, innebär inte en förlängning av garantiperioden.
3. Garantin ogiltigförklaras om eventuella ändringar har gjorts, icke äkta delar monterats eller reparationer utförts av tredje part.
4. Delar som utsätts för normalt slitage, såsom filter täcks inte av garantin.
5. Garantin gäller endast när du visar upp den ursprungliga, daterade inköpsfakturan och om att inga ändringar har gjorts på produkten eller inköpsfakturan.
6. Garantin är ogiltig för skador som orsakats av försummelse eller av åtgärder som avviker från de som finns i denna bruksanvisning.
7. Fraktkostnader och risker som kan uppkomma under transport av luftkonditioneringen eller delarna ska alltid belastas köparen.
8. Skada som uppstår av att inte ha använt lämpliga filter omfattas inte av garantin.

För att förhindra onödiga utgifter, rekommenderar vi att du alltid läser bruksanvisningen noggrant. Ta luftkonditioneringen till din återförsäljare för reparationer om dessa anvisningar inte ger någon lösning.

Kassera inte elektriska apparater som sorterat kommunalt avfall, utan använd separata insamlingsanläggningar. Kontakta din lokala myndighet för information angående tillgängliga insamlingsystem. Om elektriska apparater kasseras i deponier eller tippar, kan farliga ämnen läcka ut i grundvattnet och upptas i livsmedelskedjan, vilket skadar din hälsa och välbefinnande. När du byter ut gamla apparater med en ny, är återförsäljaren juridiskt skyldig att ta tillbaka din gamla apparat för bortskaffande utan kostnad. Kasta inte batterier i öppen eld, där de kan explodera eller frigöra farliga vätskor. Om du byter ut eller förstör fjärrkontrollen, ska du ta ur batterierna och kassera dem i enlighet med gällande föreskrifter eftersom de är skadliga för miljön.

Miljöinformation: Denna utrustning innehåller fluorerade växthusgaser som omfattas av Kyotoprotokollet. Den ska endast underhållas eller demonteras av professionell utbildad personal.

Denna utrustning innehåller R-290-köldmedium i den mängd som anges i tabellen ovan. Ventilera inte R-290 ut i atmosfären: R-290, är en fluorerad växthusgas med en global uppvärmningspotential (GWP) = 3.

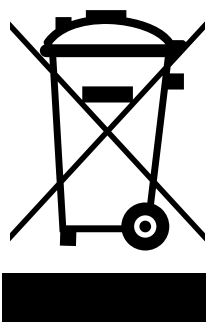

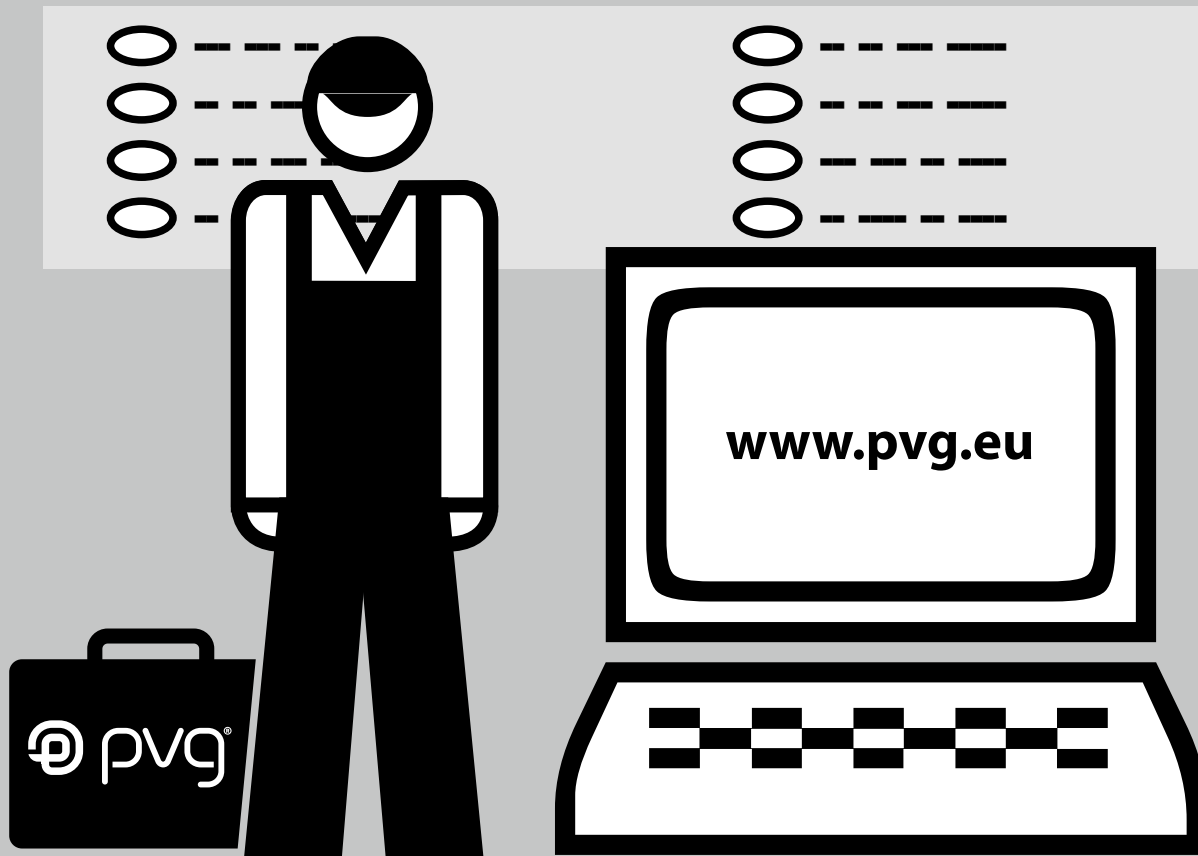

Distributed in Europe by PVG Holding B.V.

- Ⓓ Benötigen Sie weitere Informationen oder treten Probleme auf, besuchen Sie bitte unsere Website www.pvg.eu, oder setzen Sie sich mit unserem Kundendienst in Verbindung (T: +31 412 694 694).
- Ⓕ For alle yderligere oplysninger eller ved eventuelle problemer med apparatet henvises til www.pvg.eu eller det lokale Kundecenter (T: +45 77 34 33 30).
- Ⓔ Si necesita información o si tiene algún problema, visite nuestra página Web www.pvg.eu, o póngase en contacto con el servicio cliente (T: +34 916 113 113).
- Ⓕ Si vous souhaitez obtenir des informations supplémentaires ou si vous rencontrez un problème, rendez-vous sur notre site Web (www.pvg.eu) ou contactez notre service client (T : +33 2 32 96 07 47 / +32 (0)3 326 39 39).
- Ⓕ Jos haluat huoltoapua, lisätietoja tai laitteen kanssa tulee ongelmia, tutustu verkkosivustoon osoitteessa www.pvg.eu tai kysy neuvoa PVG kuluttajapalvelukeskuksesta (T: +45 77 34 33 30).
- Ⓕ If you need information or if you have a problem, please visit the our website (www.pvg.eu) or contact our sales support (T: +31 412 694 694).
- Ⓕ Per informazioni e in caso di problemi, visitate il sito Web www.pvg.eu oppure contattate il Centro Assistenza Clienti (T: +39 0571 628 500).
- Ⓕ Hvis du trenger informasjon, eller hvis du har et problem med produktet, kan du gå til nettsidene www.pvg.eu. Alternativt kan du kontakte med PVG' forbrukertjeneste (T: +45 77 34 33 30).
- Ⓕ Als u informatie nodig hebt of als u een probleem hebt, bezoek dan de onze website (www.pvg.eu) of neem contact op met de afdeling sales support (T: +31 412 694 694 / +32 (0)3 326 39 39).
- Ⓕ Se necessitar de informações ou se tiver problemas, visite o Web site www.pvg.eu ou contacte o Centro de Assistência (T: +34 916 113 113).
- Ⓕ W przypadku problemów i w celu uzyskania szczegółowych informacji odwiedź stronę internetową PVG dostępną pod adresem www.pvg.eu lub skontaktuj się z Centrum kontaktów PVG (T: +48 48 613 00 70)
- Ⓕ Om du behöver service eller information eller har problem med apparaten kan du besöka www.pvg.eu eller kontakta PVG kundtjänst (T: +45 77 34 33 30).
- Ⓕ Če želite dodatne informacije, obiščite spletno mesto podjetja na naslovu www.pvg.eu ali pokličite na telefonsko (T: +386 (0)41 674 139).

