

Qlima

**GFA 1010 - G38 / GFA 1015 - G 38 /
GFA 1030E - G38**



guarantee

2
YEARS

DK	BRUGSVEJLEDNING	4
E	INSTRUCCIONES DE USO	16
FIN	KÄYTTÖOHJE	28
N	BRUKSANVISNING	38
P	MANUAL DE INSTRUÇÕES	48
PL	INSTRUKCJA OBSŁUGI	60

DK INDHOLDSFORTEGNELSE

- Tilslaget brug
- Montering af terrassevarmeren
- Operation
- Opbevaring
- Rengøring og pleje
- Fejlfinding
- Slut på livstid
- Garantibestemmelser

FIN SISÄLLYSLUETTELO

- Käyttöohjeet
- Lämmittimen kokoaminen
- Käyttö
- Varastointi
- Puhdistus ja hoito
- Vianetsintä
- Tuotteen poistaminen käytöstä
- Takuuehdot

P ÍNDICE

- Instruções de utilização
- Montagem do aquecedor
- Operação
- Armazenamento
- Limpeza e cuidados
- Resolução de problemas
- Fim da vida útil
- Disposições de garanti

E ÍNDICE

- Instrucciones de uso
- Montaje del calefactor
- Funcionamiento
- Almacenaje
- Limpieza y cuidados
- Resolución de problemas
- Fin de la vida útil
- Disposiciones de garantía

N INNHOLDSFORTEGNELSE

- Bruksanvisning
- Montering av ovnen
- Betjening
- Lagring
- Rengjøring og stell
- Problemløsning
- Slutten på brukstiden
- Garantibestemmelser

PL SPIS TREŚCI

- Wskazówki dotyczące użytkowania urządzenia
- Montaż nagrzewnicy
- Obsługa
- Przechowywanie
- Czyszczenie i dbanie
- Rozwiązywanie problemów
- Koniec okresu przydatności
- Postanowienia gwarancyjne

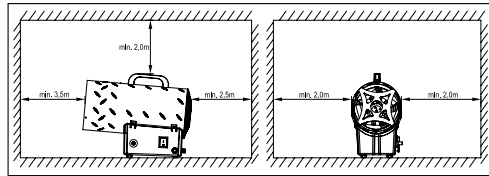

DK	ES	FI	NO	PT	
Type	Tipo	Model	Modell	Modelo	GFA 1030E - G38
Kapacitet	Capacidad	Kapasiteetti	Kapasitet	Capacidade	30 kW
Gas < 15kg	Gas < 15kg	Kaasun < 15kg	Gass < 15kg	Gás < 15kg	LPG I3B/P – I3P 700 mbar
Gaskategori	Categoría de gas	Kaasuluokka	Gasskategori	Categoria de gás	I3B/P G30* // I3P G31**
Apparattype	Tipo de aparato	Laitetyyppi	Apparattype	Tipo de aparelho	A3
Gasforbrug (max)	Consumo (max.)	Kaasun kulutus (max.)	Styrke (max)	Consumo (máx.)	2180 gr/hr
Fremstillet i	Hecho en	Valmistettu	Produsert i	Criado em	P.R.C.
✓*	✓*	✓*	✓*	✓**	Countries of Destination

DK - KUN TIL UDENDØRS BRUG - luk gascylindrens ventil eller regulatoren efter brug. - Brug af dette apparat i lukkede områder er farligt og er FORBUDT. - Las instruktionerne for brug af dette apparat. - Apparatet skal installeres i overensstemmelse med instruktionerne og de lokale regler. - Til brug i uendørs og ventilerede områder. - Et ventileret område skal have et åbent areal på mindst 25%. - Overfladearealer er sammen af væggen overflade. - Klassificering af lufttilførelstemperatur: rumvarmeanlæg. - Må ikke anvendes i nærheden af brændbare materialer. - MÅ IKKE ANVENDES TIL OPVARMNING AF BEBOELIGE OMRÅDER I BOLIGER. VED ANVENDELSE I OPFENTLIGE BYGNINGER SKAL DE NATIONALE BESTEMMELSER FØLGES. - Kontrollér varmeapparatet for mulige skader under forsendelse. Tilslut slangen og regulatoren til LPG-cylindren. Åbn cylinderens gasventil og kontroller alle gasforbindelser med en sæbevandsopløsning. Tilslut netledningen til en jordforbundet strømkilde på 220V ~, 50Hz. - Drej afbryderen til position I og kontroller, at blæseren begynder at køre korrekt. - Tryk på gasventilkappen og tryk gentagne gange (!!!) på den piezoelektriske lighter, indtil flammen tændes. - Når flammen tændes, skal du holde ventilkappen inde i 10 sekunder ca. Hvis varmeapparatet stopper, når ventilkappen slippes, skal du vente i et minut og gentage startbetjeningen ved at holde ventilkappen trykket ind i længere tid. - Kontakt din leverandør, hvis der opstår et problem. - FOR AT SLUKKE: For at stoppe varmeapparatet skal du slukke for gasflasken. Lad blæseren køre, indtil flammen slukkes, og drej derefter blæseren til position O. Gasforbrønde 3/8" LH. Kan bruges med variabel regulator 0-2 bar. Sørg for, at blæseren fungerer korrekt, før du starter brænderen. **ES** - PARA USO EXCLUSIVO EN EXTERIORES. - Cierre la válvula del cilindro de gas o el regulador después de cada uso. - El uso de este aparato en áreas cerradas puede entrañar peligro y además está PROHIBIDO. - Lea las instrucciones antes de usar este aparato. - El aparato debe instalarse en conformidad con las instrucciones y las normativas de su localidad. - Para uso exclusivo en exteriores y zonas bien ventiladas. - Un área bien ventilada debe tener un mínimo del 25% de su superficie abierta. - La superficie arriba indicada es la suma de la superficie de las paredes. - Clasificación de temperatura del aire suministrado: dispositivo de calefacción ambiental. - Uselo lejos de materiales combustibles. - NO USE PARA CALENTAR ÁREAS HABITABLES O DOMÉSTICAS; SI LO USA EN EDIFICIOS PÚBLICOS, CONSULTE LA LEGISLACIÓN NACIONAL. - Compruebe posibles daños en el calefactor derivados del transporte. Conecte la manguera y el motor del regulador en la bomba de GPL. Abra la válvula de gas de la bomba y compruebe todas las conexiones de gas con una solución de agua y jabón. Conecte el cable eléctrico a una toma de tierra de 220V~, una red de 50Hz. - Gire el interruptor hacia la posición I y compruebe que el ventilador se encienda y funcione correctamente. - Pulse el botón de la válvula de gas y pulse repetidamente el (!!!) el encendedor (encendedor piezoeléctrico hasta que la llama se encienda. - Cuando la llama se encienda, mantenga pulsado el botón de la válvula unos 10 segundos. Si el calefactor se para cuando haya saltado el botón de la válvula, espere un minuto y repita la operación de encendido manteniendo el botón de la válvula pulsado más tiempo. - Póngase en contacto con su proveedor si continua cualquier problema. - APAGADO: Para parar el calefactor, cierre la tapa de la bomba. Deje que el ventilador funcione hasta que el calor se disipe y luego gire el interruptor del ventilador hasta la posición. La conexión de gas 3/8" en el lado izquierdo. Puede usarse con un regulador de presión variable de 0-2 bar. **FI** - VAIN LUOKKARITTIÖN. - Sulje kaasupullon ventiliili tai paineensäädin käytön jälkeen. - Laitteen käyttö suljetuissa tiloissa voi olla vaarallista ja se on KIELLETTY. - Lue ohjeet ennen laitteen käyttöä. - Laitte täytyy asentaa ohjeiden ja paikallisten säädösten mukaan. - Käyttö ulkotiloissa ja hyvin ilmastoiduilla alueilla. - Hyvin ilmastoiduissa tiloissa täytyy olla vähintään 25 % avointa pintaa. - Pinnan alue on seinäpinta-alien summa. - Ilmastoinnin lämpötila-kohtisuus: tilan lämmityslaitte. - Käytä palavia materiaaleja ulottumattomissa. - EI SAA KÄYTTÄÄ KOTILOUSTEN ASUNTILUJEN LÄMMITYKSEEN. KATSO OHJEET KÄYTTÖSTÄ JULKISISSA RAKENNUKSISSA KANSALLISISTA SÄÄDÖKSISTÄ. - Tarkista lämmittimen mahdolliset kuljituksen aikana syntyneet vauriot.Liitä letku ja säädinliikoonsoano nestekaasupulloon. Avaa kaasupullon kaasuventiliili ja tarkista kaikki kaasuliitännät saippuvedenliuoksella. Liitä virtajohto kunnonla maadoitettuun 220V ~, 50 Hz virtalähteeseen. - Aseta virtakytkin I-asentoon ja tarkista, että tuuletin alkaa pyöriä oikein. - Paina kaasuventiilin painiketta ja paina piteosäädöstä syyntä toistuvasti (!!!), kunnes liekki sytty. - Kun liekki sytty, pidä ventiliipainike painettuna noin 10 sekunnin ajan. Jos lämmitin pysähtyy, kun ventiliipainike vapautetaan, odota yksi minuutti ja toista käynnistystoiminto pitämällä ventiliipainiketta painettuna pidemmän aikaa. - Ota yhteyttä toimittajaan, jos ongelma jatkuu. - SAMMUTAMINEN: Pysäytä lämmitin kiertämällä kaasupullon hana kiinni. Anna tuuletin pyöriä, kunnes liekki sammuu ja käännä sitten tuuletin kytkin O-asentoon. Kaasuliitä 3/8" säsenkät. Voidaan käyttää regulaattorilla 0-2 bar. Varmista, että puhallin toimii oikein ennen polttimen syyntämistä. **NO** - KUN FOR UTENDØRS BRUK. - Steng ventilen på gassflasken eller regulatoren etter bruk. - Bruk av dette apparatet i lukkede områder kan være farlig og er FORBUDT. - Les bruksanvisningen for bruk av dette apparatet. - Apparatet må monteres i samsvar med instruksene og de lokale forskriftene. - For bruk utendørs og godt ventilerte områder. - Et godt ventilert område må ha minimum 25 % av areal åpent. - Overflatearealer er sammen av veggoverflaten. - Temperaturklassifisering av lufttilførelse: apparat for oppvarming av område. - Bruk det ulla brennbart materiale. - SKAL IKKE BRUKES TIL OPPVARMNING AV BOLIGOMRÅDER. SJEKK NASJONALE FORSKRIFTER FOR BRUK I OPFENTLIGE BYGNINGER. - Kontrollér varmeovnen for eventuelle transportlader. Kontrollér varmeovnen for eventuelle transportlader. Koble slangen og regulatoren til LPG-sylindren. Åpne sylindrens gasventil og kontrollér alle gasforbindelser med såpevann. Koble strømledningen til en jordet 220V ~, 50Hz strømkilde. - Slå strømavbryteren til position I og kontrollér at viften starter og går riktig. - Trykk på gassventilkappen og trykk gjentatte ganger (!!!) på den piezoelektriske tenneren til flammen tennes. - Når flammen tenes, hold ventilkappen i ca. 10 sekunder. Skulle varmeovnen stoppe når ventilkappen slippes, vent i ett minutt og gjenta startoperasjonen og hold ventilkappen inne i en lenge periode. - Kontakt leverandøren hvis eventuelle problemer vedvare. - Så AV: For å stoppe varmeovnen, steng av gassflasken. La viften gå til flammen slukkes og vi deretter viftebyteren til stilling O. Gassforbrøning 3/8" ventre. Kan brukes med en variabel regulator 0-2 bar. Pass på at viften fungerer som den skal før du starter brenneren. **PT** - APENAS PARA UTILIZAÇÃO NO EXTERIOR. - Feche a válvula do cilindro de gás ou o regulador após a utilização. - A utilização deste aparelho em áreas fechadas pode ser perigosa e é PROIBIDA. - Leia as instruções na sua totalidade antes de usar este aparelho. - O aparelho deve ser instalado de acordo com as instruções e regulamentos locais. - A utilização no exterior e em áreas bem ventiladas. - Uma área bem ventilada deve ser um mínimo de 25% de área de superfície aberta. - A área de superfície é a soma da superfície das paredes. - Classificação da temperatura de fornecimento de ar: aparelho de aquecimento de áreas habitáveis ou instalações domésticas; PARA A UTILIZAÇÃO EM EDIFÍCIOS PÚBLICOS CONSULTE AS NORMAS NACIONAIS. - Verifique o aquecedor quanto a possíveis danos. Ligue o conjunto do tubo flexível e do regulador ao cilindro de GPL. Abra a válvula de gás do cilindro e verifique todas as ligações de gás com uma solução à base de sabão e água. Ligue o cabo de alimentação a uma fonte de energia de 220V~, 50Hz devidamente ligada à terra. - Coloque o interruptor na posição I e verifique se a ventoinha começa a funcionar corretamente. - Pressione o botão de válvula de gás e empurre várias vezes (!!!) o dispositivo de ignição (fornecido piezoelétrico) até que a chama acenda. - A medida que a chama acende, mantenha o botão da válvula pressionado durante 10 segundos aprox. Caso o aquecedor pare ao libertar o botão da válvula, aguarde um minuto e repita a operação de arranque mantendo o botão da válvula pressionado durante um período de tempo mais longo. - Contacte o seu fornecedor caso o problema persista. - DESLIGAR: Para desligar o aquecedor, feche a torneira do cilindro de gás. Deixe a ventoinha a funcionar até que a chama apague e coloque o interruptor da ventoinha na posição O. Ligação de gás de 3/8" no lado esquerdo. Pode ser utilizado com um regulador variável de 0-2 bar. Certifique-se de que a ventoinha está a funcionar corretamente antes de acender os queimadores.



PVG Holding B.V.
Kanaalstraat 12 C,
5347 KM Oss, the
Netherlands
PIN: 0063-DM7863
Qlima.com

PT: Labo test I3P 700 mbar, injector 1,28 mm.
 DK, ES, FI, NO: Labo test I3B/P 700 mbar, injector 1,28 mm.

Serial number BGA 1401-30

TILSIGTET BRUG (DK)



Dette varmeapparat er kun beregnet til udendørs brug. Indendørs brug er farligt. Mindst 25% af overfladearealet skal være åbent i et rigeligt ventileret område. Overfladearealet er summen af væggens overflade.



- Læs denne brugsvejledning grundigt før apparatet tages i brug, og gem den til senere brug. Installer kun denne enhed, når den er i overensstemmelse med lokale/nationale bestemmelser, vedtægter og standarder.
- Dette produkt er beregnet til at blive brugt som varmeapparat til opvarmning af arbejdsområder for mennesker i omgivelser, der ikke fungerer som beboelse.
- **MÅ IKKE ANVENDES TIL OPVARMNING AF BEBOELIGE OMRÅDER I BOLIGER; VED ANVENDELSE I OFFENTLIGE BYGNINGER SKAL DE NATIONALE BESTEMMELSER FØLGES**
- Efter udpakning skal du kontrollere apparatet for eventuelle skader. I tvivlstilfælde må du ikke bruge apparatet, men kontakte kundeservice hos din lokale forhandler.
- Hold emballagen (plastposer, osv.) væk fra børn, da de kan forårsage farlige situationer for børn.
- Ingen ændringer af sikkerhedssystemet er tilladt.
- Apparatet er konstrueret i overensstemmelse med de relevante tekster i EN1596:1998/A1:2004-standard.
- Gem disse instruktioner til fremtidigt brug.



ADVARSLER

- Læs vejledningen før installation og brug. Dette apparat skal installeres, og gas-cylinderen skal opbevares i overensstemmelse med de gældende bestemmelser.
- Brug kun enheden til dens tiltænkte formål. Anden anvendelse kan føre til kortslutninger, forbrændinger, elektrochok, lampeeksplosion, styrt kvælning, kulilteforgiftning og/eller elektrisk stød mv. osv.
- Installer kun terrassevarmeren, hvis den overholder lokale regler, love og standarder.
- Kontrollér, om spændingsangivelsen på typeskiltet svarer til den lokale netspænding, før du tilslutter apparatet.
- Apparatet kan tilsluttes spændinger, som spænder fra ~230V.
- Installer terrassevarmeren i henhold til instruktionerne, som er beskrevet i afsnittet "Installation" i brugsvejledningen.
- Apparatet er fremstillet i henhold til CE-sikkerhedsstandarder. Ikke desto mindre skal man passe på, som med ethvert andet varmeapparat.
- **RISIKO FOR BRAND.** Brug aldrig apparatet oven på steder, hvor brandfarlige og/eller skadelige gasser, produkter eller dampe kan være til stede (f.eks. udstødningsgasser, maling-dampe, gardiner, papir, tøj).
- Hvis terrassevarmeren er placeret for tæt på brandbare materialer, kan du risikere brand.
- Af sikkerhedsmæssige årsager skal du passe på, når børn eller dyr er i nærheden af varmeapparatet, som med ethvert andet varmeapparat, og sørg for, at børn altid er klar over tilstedeværelsen af en varm terrassevarmer.
- Denne maskine er ikke beregnet til brug af personer (herunder børn) med nedsat fysiske eller mentale evner eller sansevner eller manglende erfaring og viden, medmindre de har modtaget opsyn og vejledning vedrørende brug af maskinen

af en person, der er ansvarlig for deres sikkerhed.

- Hvis forsyningsledningen er beskadiget, skal den udskiftes af fabrikanten eller dennes serviceforhandler eller en lignende kvalificeret person for at undgå fare.
- Børn bør holder under opsyn for at sikre, at de ikke leger med symaskinen.
- For at undgå overophedning må du ikke dække apparatet til.
- Afskærmningen på denne terrassevarmer skal forhindre direkte adgang til varmeelementerne og skal være på plads, når terrassevarmeren er i brug.
- Stik ikke genstande ind i åbningerne på enheden
- Afskærmningen giver ikke fuld beskyttelse for små børn og svagelige personer.
- Dette apparat kan bruges af børn i alderen fra 8 år og derover og personer med nedsatte fysiske, sensoriske eller mentale evner eller manglende erfaring og viden, hvis de er blevet vejledt eller instrueret i brugen af apparatet på en sikker måde og forstå de involverede farer.
- Rengøring og brugervedligeholdelse må ikke foretages af børn uden opsyn.
- Børn under 3 år skal holdes væk, medmindre de er under konstant opsyn.
- Børn i alderen fra 3 år og mindre end 8 år må kun tænde/slukke apparatet, forudsat at det er blevet placeret eller installeret i sin tilsigtede normale position, og at de er under opsyn eller er blevet instrueret i brugen af apparatet på en sikker måde, og forstår de farer, der er involveret.
- Børn i alderen fra 3 år og mindre end 8 år må ikke tilslutte, regulere og rengøre apparatet eller udføre vedligeholdelse.
- **ADVARSEL** - Visse dele af dette produkt kan blive meget varme og forårsage forbrændinger. Vær særlig opmærksomhed, når børn og udsatte personer er til stede.
- Under drift og lige efter drift er apparatet meget varmt. Rør ALDRIG apparatet under drift eller lige efter drift. Flyt ALDRIG apparatet i dette tidsrum.
- Sluk apparatet, når det er uden opsyn.
- Du må ikke tildække eller spærre for terrassevarmeren under brug.
- Afbryd terrassevarmeren fra strømmen under installation, rengøring og/eller udskiftning af lampen og sørg for, at lampen er kold.

Hvis du undlader at høre og/eller følge op på regler, instruktioner og forklaringer, vil garantien ikke længere være gyldig, og producenten vil ikke længere beskæftige sig med eventuelle skader på apparatet og/eller dine omgivelser under garantien.

- Ventilationshullerne i cylinderhuset må ikke blokeres.
- Flyt ikke apparatet under brug.
- Sluk ventilen på gascylinderen og/eller regulatoren:
 - a. inden dy flytter apparatet
 - b. efter brug
- Rørsystemet eller den fleksible slange skal ændres inden for de fastsatte intervaller.
- Brug kun den gastype og cylindertype, der er angivet af fabrikanten.
- I tilfælde af kraftig vind, skal der tages særlig hensyn til apparatets hældning. "
- Reparation og/eller vedligeholdelse må kun udføres af en autoriseret servicetekniker.
- Sørg for at bruge den korrekte gas, og undgå at udsætte gasflaskerne for varme eller ekstreme temperaturændringer. Opbevar altid gasflaskerne køligt, tørt og mørkt.
- Brug altid en egnet og godkendt 700 mbar mellemtryksregulator. I tvivlstilfælde, bedes du kontakte din lokale forhandler.

MONTERING AF TERRASSEVARMEREN

Producenten er ikke ansvarlig for nogen skader, hvis opmærksomhed ikke er givet til de punkter, der er beskrevet ovenfor.

Brugen af dette produkt, og de elementer der kræves til dette formål, er på slutbrugerens helt egen risiko.

Montering af panel til GFA1015

For at beskytte dit gulv skal du **ALTID** montere panelet på varmeapparatets forreste udgang.

1. Tag panelet ud af varmeapparatet fra æsken. Panelet er monteret under luftløbet, som angivet med pilen herunder.

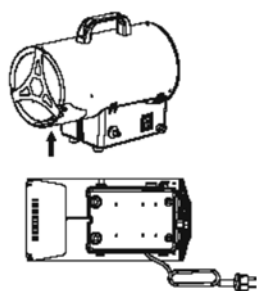

2. Skru de 2 skruer til panelet ud mod urets retning.

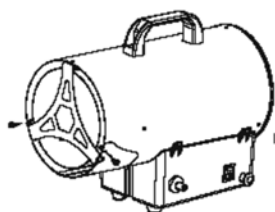

3. Montér panelet som vist på billedet.
4. Stram de 2 skruer i urets retning.

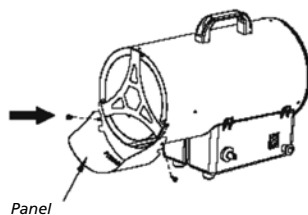

5. Udført montering.

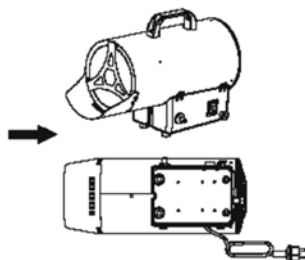

GAS KRAV

Brug kun propan, butan eller LPG. Se mærkeskiltet på apparatet.

- Apparatet kræver en godkendt gaslange med en længde på <150 cm og en

gasregulator. Slangen og regulatoren skal være i overensstemmelse med de lokale standardkoder.

- Regulatorens maksimale indløbstryk må ikke overstige 690 kPa.
- Gasforbindelse 1/4" LH. Kan bruges med variabel regulator 700 mbar.
- Gasforbindelse 3/8" LH. Skal bruges med 0-2 bar regulator plus 700mbar regulator. Begge skal monteres i en serie efter nedenstående forklaring.
- Installationen skal være i overensstemmelse med de lokale koder, eller i mangel af lokale koder ifølge standarden for opbevaring og håndtering af flydende petroleumsgasser.
- En bøjet, rusten eller beskadiget gascylinder kan være farlig og bør kontrolleres af en autoriseret dedikeret gasspecialist.
- Brug aldrig en gascylinder med en beskadiget ventilforbindelse.
- Gascylinderen skal være indrettet således at den leverer dampen fra driftscylinderen.
- Drej aldrig de fleksible rør og slanger.
- Tilslut aldrig en ureguleret gasflaske til varmeapparatet.
- Sluk gasflasken, når varmeapparatet ikke er i brug.

LÆKAGETESTING

Gasforbindelserne på varmeapparatet er blevet lækagetestet på fabrikken inden forsendelsen. En komplet gasstæthedskontrol skal udføres på installationsstedet på grund af mulig mishandling i forsendelse og/eller installation eller på grund af for højt tryk på varmeapparatet. Varmeapparatet skal kontrolleres med en fuld cylinder.

1. Sørg for, at sikkerhedsventilen er i OFF-position.
2. Lav en sæbevandsopløsning af en del flydende vaskemiddel og en del vand. Sæbevandsopløsningen kan påføres med en sprøjteflaske, børste eller klud til alle gasforbindelser. Der vil blive vist sæbebobler i tilfælde af en lækage.



ADVARSEL: Du må aldrig foretage lækagetesting mens du ryger!

ADVARSEL: I tilfælde af gaslækage må apparatet ikke anvendes, eller hvis det er slukket, skal gasforsyningen slukkes, og apparatet skal undersøges og udbedres, inden det anvendes igen.

3. Tænd for gasforsyningen. Og kontroller forbindelserne med sæbevandsopløsningen. Der må ikke forekomme nogen bobler.
4. I tilfælde af en lækage, skal gasforsyningen slukkes. Stram eventuelle lækagebeslag, og tænd derefter for gasforsyningen, og kontroller igen. Kontakt din forhandler eller gasleverandør for at få hjælp, hvis der fortsat forekommer bobler.

Bemærk:

- Gasslange er ikke inkluderet med varmeapparatet.
- Gasregulatorens er ikke inkluderet med varmeapparatet.

Tilslut regulatoren til gascylinderen (medfølger ikke) i henhold til den monteringsvejledning, som leveres sammen med gasregulatoren og/eller gascylinderen.

OPERATION

Sikker drift

Dette apparat er designet til gasflasker på op til 15 kg

Undgå vridninger på det fleksible rør mellem gasregulatoren og apparatet. Vridning kan med tiden føre til gaslækage!

Bemærk:

Hvis en ny tank lige er blevet tilsluttet, skal der mindst gå et minut eller mere for at luften i gasledningen skal renses ud gennem pilothullet.

Hvis brænderflammen går ud ved et uheld eller blæses ud af vinden, skal du slukke for varmeren og vente mindst 5 minutter for at lade gassen løsne før genbelysning for at undgå mulig gasekspllosion.

Advarsler:

- Hele gassystemet, slangen, regulatoren, pilotlampen og brænderen skal inspiceres for lækage før brug. Men mindst en gang om måneden og hver gang gasflasken ændres. Kontroller slangesamlingen for tegn på ekstremt slid, afskrabninger eller slitager. Mistænkte områder skal lækagetestes. Hvis slangen lækker, skal den udskiftes med en ny, der er i overensstemmelse med de lokale standardkoder.). Hvis der er tegn på revnedannelse, spaltning eller anden forringelse, skal den udskiftes med en ny slange af samme længde og af tilsvarende kvalitet.
- Sørg altid for at have en kemisk brandslukker til rådighed.
- For en sikkerheds skyld du altid tillade en 5-minutters fuldstændig slukningstid, før du tænder varmeapparatet igen.
- Udskift gasrørene/slangerne inden for det interval, der er beskrevet med slangen.

UDSKIFTNING AF GASCYLINDEREN

- Sluk varmeapparatet.
- Luk ventilatoren på gasflasken.
- Afbryd regulatoren fra cylinderen ifølge de instruktioner, der fulgte med regulatoren.
- Udskift cylinderen.
- Sørg for, at der ikke er nogen flamme. Kun når der ikke er nogen flamme: Fjern stikket eller tætningsdækslet fra cylinderventilen.
- Kontroller om pakningen er i en god tilstand, inden du tilslutter regulatoren til den nye cylinder.
- Kontroller, at regulator forsejlingen er monteret korrekt og i stand til at opfylde dens funktion.
- Udfør en lækagetest ved hjælp af en sæbevandsopløsning.

ADVARSEL: Udskift kun gasflasken i et godt ventileret område, væk fra enhver antændelseskilde (stearinlys, cigaretter, andre flammeapparater, ...)

SIKKERHEDSAFSTAND

- For hver kW er det nødvendigt at have permanent ventilation på 25 cm³, der er ligeligt fordelt mellem gulv og højt niveau med et minimumsudløb på 250 cm³.
- Før aldrig den varme luftstrøm mod gasflasken.
- Brug aldrig varmeapparatet uden dækslet.
- Må ikke overstige 100 W/m³ ledig plads. Rummets mindste rumfang skal være større end 100 m³.
- Undgå at tildække indløbs- eller udløbssektionerne i varmeapparatet.
- Hvis varmeapparatet er tændt i lang tid på maksimal styrke, kan der muligvis dannes is på gasflasken. Dette skyldes overdreven dampudtagning. Gasflasken bør aldrig opvarmes, hverken af denne eller nogen grund. For at undgå denne

effekt, eller i det mindste at reducere den, skal du bruge en stor cylinder eller to cylindre, der er sat sammen (fig. 1).

- Brug ikke varmeapparatet i kældre, kælderrum eller i noget rum under jordoverfladen.
- Efter brug skal du slukke for gasflasken.
- Gasflasken skal altid udskiftes i overensstemmelse med sikkerhedsreglerne væk fra enhver mulig antændelseskilde.
- Varmeapparatet skal placeres, hvor der ikke er nogen brandfare, og varmluftsudgangen skal være mindst 3m fra en brændbar væg eller et brændbart loft og må aldrig rettes mod gasflasken.
- Hvis du er i tvivl, bedes du kontakte din forhandler.

INSTALLATION

1. Tilslut varmeapparatet til en egnet stikkontakt /230V~50Hz
2. Sørg for, at maskinen er jordet korrekt.
- 3.1. Tilslut gasforsyningsslangen til trykregulatoren, og tilslut regulatoren til en egnet LPG-flaske.
- 3.2. KUN FOR SPANIEN, PORTUGAL, DANMARK, FINLAND, NORGE: Monter først de 2 bar regulator på gasflasken. Tilslut derefter 700 mbar regulatoren til 2 bar regulatoren. Tilslut 1 side af gasslangen til 700 mbar regulatoren, og tilslut den anden side af gasslangen til varmeapparatet. Se nedenstående foto inst 1, inst 2 og inst 3.
4. Åbn flaskens tap, og kontroller forsyningsslangen og beslagene for gaslækage. Til denne operation anbefales det at anvende en godkendt lækagedetektor.



Bemærk: Montering af de 2 regulatorer i en serie - KUN FOR SPANIEN, PORTUGAL, DANMARK, FINLAND, NORGE.

Sørg altid for at varmeapparatet står op og bliver ved med at stå op på et jævnt og stabilt underlag.

- Sørg for, at underlaget, som varmeapparatet står på, er stabilt, ikke vibrerer og ikke bevæger sig.
- Sørg for, at (potentielt) farlige situationer ikke kan forekomme.
- Brændbare genstande skal opbevares sikkert i henhold til lokale bestemmelser, men aldrig på en sådan måde, at varmeapparatet kan opvarme eller antænde dem, eller der kan genereres (potentielt) farlige dampe.
- Sørg for, at varmeapparatet står på en overflade, som ikke kan skades ved brug af enheden.

BRUGSANVISNING



FORBEREDELSE TIL DRIFT

1. Kontroller varmeapparatet for skader, der kan være opstået under forsendelsen.
2. Tilslut slangen og regulatoren til LPG-flasken.

3. Åbn flaskens gasventil, og kontroller alle gasforbindelser med en sæbevandsopløsning.
4. Tilslut strømledningen til en jordforbundet strømkilde på 220V~, 50Hz.

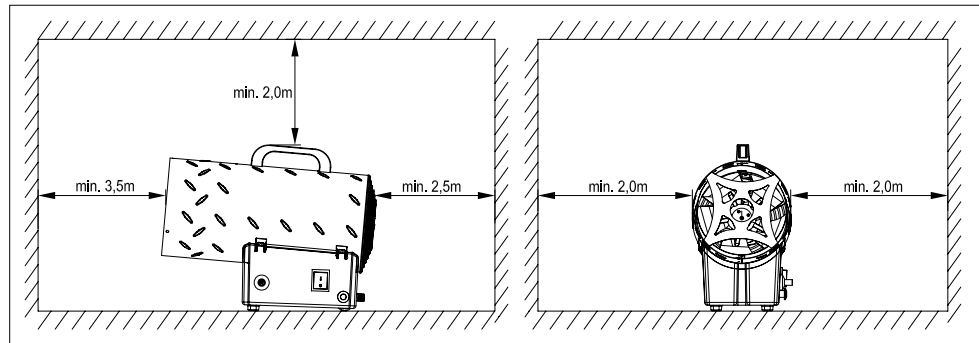

TÆNDING / Manuel tænding

1. Drej strømknappen til position I, og kontroller, at blæseren begynder at køre korrekt.
2. Tryk på gasventilknappen og tryk gentagne gange på den piezoelektriske lighter, indtil flammen tændes.
3. Når flammen tændes, skal du holde ventilknappen inde i ca. 10 sekunder. Hvis varmeapparatet stopper, når ventilknappen slippes, skal du vente i et minut og gentage startbetjeningen og holde ventilknappen trykket ind i længere tid.
4. Kontakt din leverandør, hvis det fortsætter med at være et problem.

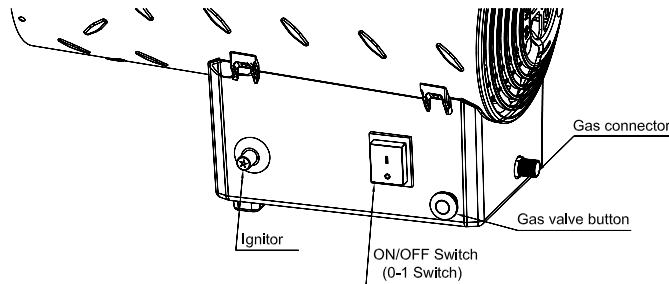

FORSIGTIG

!!! Hvis tændingen er vanskelig eller uregelmæssig, skal du, før tændingen gentages, sørge for, at blæseren ikke er låst, og at luftindtaget og -udgangen er uhindrede.

SLUKNING

For at stoppe varmeapparatet skal du slukke for hanen på gasflasken. Lad blæseren køre, indtil flammen slukkes, og drej derefter blæseren til position O.



AIR CONDITIONING

1. Varmeapparatet kan også bruges som ventilator.
2. I dette tilfælde skal du fjerne gasforsyningsslangen og tilslutte stikkontakten til en passende elforsyning.
3. Sæt blæserknappen på position I.

ADVARSEL OM LUGTUDSLIP



Risiko for kvælning

1. Brug ikke varmeapparat til opvarmning af beboelsesområder.
2. Må ikke anvendes i uventilerede områder.

3. Strømmen af forbrændings- og ventilationsluft må ikke blokeres.
4. Korrekt ventilationsluft skal være tilgængelig for at understøtte behovet for forbrændingsluft, der gælder for det varmeapparat, der anvendes.
5. Mangel på korrekt ventilationsluft vil medføre forkert forbrænding.
6. Forkert forbrænding kan føre til kulilteforgiftning, hvilket fører til alvorlig skade eller død. Symptomer på kulilteforgiftning kan omfatte hovedpine, svimmelhed og vejrtrækningsbesvær.

BRÆNDSTOFGASLUGT

LP-gas og naturgas er tilsat menneskeskabte lugtstoffer specifikt med henblik på at påvise gaslækager.

Hvis der opstår en gaslækage, skal du kunne lugte brændstogfassen. Da propan (LP) er tungere end luft, skal du lugte efter gassens lugt lavt nede ved gulvet. ENHVER GASLUGT ER DIT SIGNAL TIL ØJEBLIKkelig HANDLING!

1. Undlad at gøre noget, der vil kunne antænde brændstogfassen. Rør ikke ved nogen elektriske kontakter. Træk ikke i strømforsynings- eller forlængerledninger. Tænd ikke tændstikker eller nogen anden flamme. Brug ikke din telefon.
2. Få alle ud af bygningen og væk fra området straks.
3. Luk alle brændstofforsyningsventiler på propan (LP)-gastanke eller flasker.
4. Propan (LP)-gas er tungere end luft og kan samles i lave områder. Når du har grund til at mistænke en propanlækage, skal du holde dig væk fra alle lave områder.
5. Brug din nabos telefon til at ringe til din leverandør af brændstogsgas og det lokale brandvæsen. Gå ikke ind i bygningen eller området igen.
6. Hold dig ude af bygningen og væk fra området, indtil de erklæres sikre af brandmændene og din brændstogsgasleverandør.
7. TIL SIDST skal du lade gasserviceteknologen og brandmændene kontrollere, om der er spildt gas. Få dem til at udlufte bygningen og området, før du vender tilbage. Korrekt uddannet servicemandskab skal reparere eventuelle lækager, kontrollere for yderligere lækager og derefter tænde apparatet for dig igen.

MAINTENANCE

1. Reparationer eller vedligeholdelsesarbejde må kun udføres af kvalificeret personale.
2. Enheden skal kontrolleres af en kvalificeret tekniker mindst en gang om året.
3. Kontroller regelmæssigt tilstanden af gasslangen og gasregulatoren, og hvis de skal udskiftes, så skal du kun bruge originale reservedele.
4. Inden der påbegyndes nogen form for vedligeholdelse på varmeapparatet, skal både gas- og eltilførslen slås fra.
5. Hvis enheden ikke har været brugt i længere tid, anbefaler vi, at en tekniker foretager et generelt eftersyn inden brug. Det er vigtigt at kontrollere følgende:
 - Kontroller gasforsyningsslangens tilstand regelmæssigt, og hvis den skal skiftes, skal du kun bruge originale reservedele.
 - Kontroller startelektrodepositionen.
 - Kontroller forbindelserne til sikkerhedstermostaten og termoelementet: de skal altid være rene. Rens om nødvendigt blæserbladet og indersiden af varmeapparatet ved hjælp af trykluft.

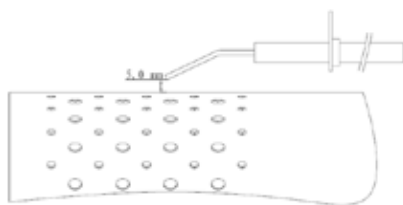

Pic 1

OPBEVARING

- Sørg for, at varmeapparatet er i slukket position.
- Ventilatoren skal altid lukkes efter brug eller i tilfælde af forstyrrelset.
- Kobl gasflasken fra gasvarmeren.
- Opbevar gasflasken i et lokale med god ventilation. Anbring den langt fra brandbare, eksplosive eller varme materialer – helst helt uden for boligen. Opbevar den aldrig i kælderen eller på loftet.
- Opbevaring af et apparat indendørs er kun tilladt, hvis flasken frakobles og fjernes fra apparatet.
- Kontroller gasventilens tæthed og skader. Hvis du har mistanke om en skade, skal den udskiftes af din gasforhandler.
- Opbevar aldrig flydende gascylinder i et sub-terræn eller på steder uden tilstrækkelig luftventilation.

RENGØRING OG PLEJE

Advarsel: Sørg for at varmeapparatet er i slukket position og at det er koldt!

Advarsel: Rengør ikke varmeapparatet med rengøringsmidler, som er brændbare eller ætsende.

- Aftør pulverlakerede overflader med en blød, fugtig klud og sæbevand.
- Fjern affald, edderkopper og insektsreder fra ventilationsåbningen af cylinderens kabinet, kontrolrum, brænder og cirkulations luftpassager i varmeapparatet med en kraftig røreiser eller trykluft for at holde apparatet rent og sikkert til brug.
- Rens aldrig porte eller andre åbninger med tandstikkere eller andre artikler, der vil bryde og blokere portene.

TROUBLESHOOTING

PROBLEM	ÅRSAGER	LØSNINGER
Motoren fungerer ikke	Ingen elektricitetsforsyning	Kontroller terminalkortet med en tester
	Sikkerhedstermostaten er tændt	Vent omkring et minut, og genstart derefter
Motoren fungerer, men brænderen tændes ikke, og efter nogle sekunder standser varmeapparatet	Hanen på gasflasken er lukket	Åbn gashanen
	Gasflasken er tom	Brug en ny flaske
	Dysen er blokeret	Fjern dysen, og rengør den.
	Solenoidgasventilen er ikke åben	Kontrollér, at solenoidventilen fungerer
	Der er ingen gnist	Kontrollér elektrodens position
Brænderen lyser, men efter nogle sekunder stopper varmeapparatet	Ingen forbindelse med jordingsystemet	Kontroller, og tilslut korrekt
	Defekt forbindelse mellem sensor og sikkerhedsanordning	Kontroller, og tilslut korrekt
	Defekt sikkerhedsanordning	Udskift sikkerhedsanordningen
Varmeapparatet stopper under drift	Overdreven gasforsyning	Kontroller tryksænkeren, og udskift den om nødvendigt
	Utilstrækkelig luftstrøm	Kontroller, at motoren fungerer korrekt
	Utilstrækkelig gasforsyning på grund af isdannelse på gasflasken	Kontroller, og brug en større gasflaske eller to gasflasker, der er sat sammen.

SLUT PÅ LEVETID

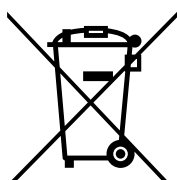

Hvis det besluttes, at gasvarmeren ikke skal bruges mere, anbefales det at frakoble gasbeholderen. Skær også gummislangen. Hvis børn leger med terrassevarmeren skal du sørge for, at de farlige dele er fjernet.

Smid aldrig ikke-biologisk nedbrydelige produkter i miljøet, men bortskaf dem i overensstemmelse med den gældende nationale lovgivning. Ved slutningen af levetiden må produktet ikke bortskaffes som byaffald. Det skal tages til et særligt kommunalt differentieret affaldsindsamlingscenter eller til en forhandler, der leverer denne service.

Ved bortskaffelse af husholdningsapparater undgå mulige negative konsekvenser for miljøet og sundheden som følge af u hensigtsmæssig bortskaffelse og gør det muligt at inddrive de pågældende materialer for at gøre betydelige besparelser i energi og ressourcer. Som en påmindelse om behovet for at bortskaffe husholdningsapparater separat.

GARANTIBETINGELSER

Apparatet leveres med en 24-måneders garanti, der begynder på købsdatoen. Alle materiale- og fabrikationsfejl vil blive repareret eller udskiftet gratis inden for denne periode. Der gælder følgende regler:

1. Vi afviser udtrykkeligt alle øvrige erstatningskrav, herunder krav om sikkerhedsstillelse og/eller følgeskader.
2. Reparationer eller udskiftning af komponenter inden for garantiperioden medfører ikke en forlængelse af garantien.
3. Garantien bortfalder, hvis der er foretaget ændringer, monteret ikke-originale dele, eller hvis reparationer udføres af en tredjepart.
4. Komponenter, som udsættes for almindeligt slid, såsom filtre, batterier, lamper og varmelegemer, er ikke dækket af garantien.
5. Garantien er kun gyldig, når du præsenterer den originale, daterede købsfaktura, og hvis der ikke er foretaget ændringer i den.
6. Garantien dækker ikke skader forårsaget af forsømmelse og/eller handlinger, der afviger fra dem, der er angivet i denne brugsvejledning.
7. Fragtomkostninger og risiko ved forsendelse af apparatet eller dele af apparatet skal altid være på vegne af køberen.
8. Skader forårsaget ved ikke at bruge egnede reservedele er ikke dækket af garantien.
9. Ingen reservedele, som brugeren kan udskifte. Send apparatet til Qlima, hvis reparation er nødvendig.

For at undgå unødvendige udgifter, anbefaler vi, at du altid konsulterer brugsvejledningen. Tag apparatet til forhandleren til reparation, hvis disse instruktioner ikke giver en løsning.

www.qlima.com

INSTRUCCIONES DE USO (ES)



Este calefactor es únicamente para uso en exteriores. El uso en interiores es peligroso. Un área suficientemente ventilada debe tener como mínimo un 25% del área de superficie abierta. La superficie arriba indicada es la suma de la superficie de las paredes.



- Lea este manual de usuario cuidadosamente antes de utilizar el electrodoméstico y consérvelo a fin de poder consultarlo posteriormente. Instale este aparato solo cuando cumpla con la legislación, ordenanzas y estándares regionales y nacionales.
- Este producto está diseñado para usarse como calefactor para calentar el entorno de trabajo de personas en entornos no domésticos
- **NO USE PARA CALENTAR ÁREAS HABITABLES O DOMÉSTICAS; SI LO USA EN EDIFICIOS PÚBLICOS, CONSULTE LA LEGISLACIÓN NACIONAL.**
- Tras haber quitado el embalaje, compruebe que el electrodoméstico no evidencie daños. En caso de duda, no utilice el electrodoméstico y contacte con el departamento de servicio al cliente del distribuidor de su localidad. Mantenga el material de embalaje (bolsas plásticas, etc.) fuera del alcance de los niños ya que pueden ser la causa de situaciones que entrañan peligro para los mismos.
- No se permiten modificaciones al sistema de seguridad.
- Este radiador está fabricado en conformidad con lo textos pertinentes del estándar EN1596:1998/A1:2004.
- Mantenga las instrucciones para consultas futuras.



ADVERTENCIAS

- Lea las instrucciones antes de la instalación y el uso. Este aparato debe instalarse y la bombona de gas debe almacenarse según la normativa en vigor.
- Utilice sólo el aparato para el objetivo para el que está diseñado. Cualquier otro uso puede provocar quemaduras, incendios, explosión, colisiones, asfixia, envenenamiento por monóxido de carbono y/o shock eléctrico, etc.
- Instale este calefactor solo cuando cumpla con las regulaciones, leyes y estándares regionales.
- Compruebe si la información indicada en la placa de tipo corresponde a su situación antes de conectar el aparato.
- Instale el calefactor de acuerdo a las instrucciones descritas en la sección instalación de las directrices de utilización.
- Este calefactor está fabricado en conformidad a los estándares de seguridad de la CE. Sin embargo, tal y como con cualquier otro dispositivo de calentamiento, tome todas las precauciones.
- **RIESGO DE INCENDIO.** Nunca utilice el radiador en lugares donde pueda haber presencia de gases, productos o vapores inflamables y/o nocivos (como por ejemplo, gases de escape, vapores de pinturas, cortinas, papeles, ropas).
- Si el calefactor se coloca demasiado cerca de materiales inflamables, puede provocar un incendio.
- Por motivos de seguridad, tome precauciones cuando niños o animales estén próximos al dispositivo de calefacción, tal y como con cualquier otro calefactor.
- Este electrodoméstico no está previsto para su uso por parte de personas (incluyendo niños) con discapacidades físicas, sensoriales o mentales, o sin experiencia o falta de conocimientos, al menos que tengan supervisión o se les faciliten las instrucciones concernientes al uso del electrodoméstico por parte de una persona responsable de

su seguridad.

- Si el calefactor resulta dañado, deberá repararlo el fabricante, su agente de servicio o cualquier persona similar cualificada para evitar cualquier riesgo.
- Los niños deberán estar supervisados a fin de asegurar que no jueguen con el electrodoméstico.
- No tape o cubra el aparato para evitar su sobrecalentamiento.
- La rejilla de protección de este calefactor está diseñada para prevenir el acceso directo a los elementos de calefacción y debe colocarse cuando el calefactor se esté usando.
- No introduzca objetos en las aperturas del aparato.
- La rejilla de protección no ofrece una protección total para niños pequeños y personas enfermas.
- Este dispositivo lo pueden utilizar niños a partir de 12 años de edad y personas con capacidades reducidas, ya sean físicas, sensoriales o mentales, o sin experiencia ni especiales conocimientos, siempre que tengan supervisión o reciban instrucciones sobre el uso seguro del dispositivo y comprendan los riesgos que conlleva.
- Los niños no deben realizar la limpieza y mantenimiento a nivel de usuario, sin la debida supervisión.
- Los niños menores de 3 años deben mantenerse alejados del dispositivo, excepto si tienen supervisión permanente.
- Los niños de 3 a 8 años solo podrán encender o apagar el electrodoméstico siempre y cuando este haya sido colocado o instalado en su posición de funcionamiento normal prevista y que cuenten con supervisión o con las instrucciones relativas al uso seguro del electrodoméstico y que entiendan los riesgos involucrados.
- Los niños de 3 a 8 años no deberán enchufar, regular, ni limpiar el electrodoméstico o llevar a cabo ninguna tarea de mantenimiento.
- **ATENCIÓN** - Algunas partes de este producto pueden calentarse mucho y provocar quemaduras. Preste especial atención en caso de presencia de niños o personas vulnerables.
- Durante y justo después de su funcionamiento, el aparato se encontrará extremadamente caliente. NUNCA lo toque durante o justo después de su funcionamiento. NUNCA mueva el aparato durante ese tiempo.
- Desconecte el aparato cuando no se encuentre bajo supervisión.
- No cubra u obstruya el radiador cuando esté en uso.

La omisión de consultar o seguir las normas, instrucciones y explicaciones anulan la garantía y el fabricante no se hará responsable de los daños en el electrodoméstico y/o en el entorno cubiertos por la garantía.

- Lea las instrucciones antes de la instalación y el uso.
- Este aparato debe instalarse y la bombona de gas debe almacenarse según la normativa en vigor.
- No obstruya los agujeros de ventilación de la carcasa de la bombona.
- No mueva el aparato durante el uso.
- Apague la válvula de la bombona de gas y/o el regulador:
 - a. antes de mover el aparato
 - b. después del uso
- Los conductos o la manguera flexible debe cambiarse dentro de los intervalos prescritos.
- Utilice sólo el tipo de gas y el tipo de bombona especificada por el fabricante.
- En caso de fuertes vientos, ponga especial atención para que el aparato no se vuelque.

- Cualquier reparación y/o operación de mantenimiento debe realizarla únicamente un ingeniero de servicio reconocido.
- Asegúrese de que se utiliza el gas correcto y de que los contenedores de gas no se exponen al calor o a cambios extremos de temperatura. Almacene siempre los contenedores de gas en un lugar frío, seco y oscuro.
- Use siempre un regulador adecuado y de baja presión autorizado. En caso de duda, póngase en contacto con su proveedor local.

MONTAJE DEL CALEFACTOR

El fabricante no es responsable de ninguna lesión o daño si no se presta atención a los puntos descritos anteriormente.

La utilización de este producto y de los elementos requeridos para su funcionamiento son del riesgo exclusivo del usuario final.

INTRODUCCIÓN A LA INSTALACIÓN DEL DEFLECTOR GFA1015

Para proteger el suelo monte SIEMPRE el deflector en la salida delateral del calefactor.

1. Saque el calefactor de la caja. El deflector está instalado debajo de la salida de aire como indica la flecha de abajo.

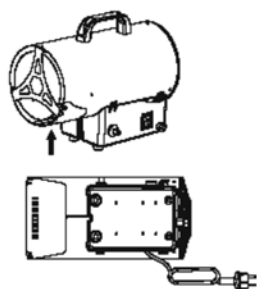

2. Desatornille los 2 tornillos del deflector en sentido contrario a las agujas del reloj.

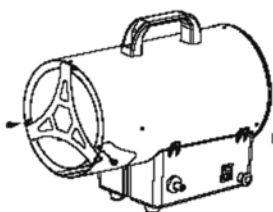

3. Instale el deflector como indica la imagen.
4. Apriete los 2 tornillos en el sentido de las agujas del reloj.

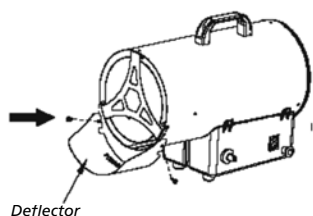

5. Acabado.

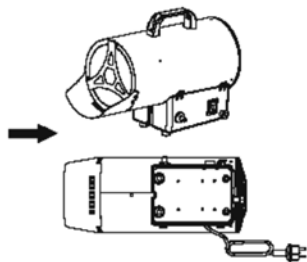

REQUISITOS DEL GAS

Utilice únicamente propano, butano o LPG. Consulte la etiqueta de calificación en el aparato.

- El aparato requiere una manguera de gas autorizada de <150 cm de largo y un regulador de gas. El montaje de la manguera y el regulador deben adecuarse a los códigos estándares locales.
- La presión de entrada máxima del regulador no debe superar los 690 kPa.
- Conexión de gas 1/4 " a la izquierda. Para ser utilizado con un regulador de 700 mbar.
- Conexión de gas 3/8 a la izquierda. Para usar con un regulador de 0-2 bar además de un regulador de 700 mbar. Ambos deben ser montados en serie siguiendo las explicaciones siguientes.
- La instalación debe adecuarse a los códigos locales, o en ausencia de códigos locales, al estándar para el almacenamiento y manejo de gas licuado del petróleo.
- Una bombona abollada, oxidada o dañada puede ser peligrosa y debe comprobarla un especialista de gas autorizado.
- Nunca utilice una bombona de gas con una conexión de válvula dañada.
- La bombona debe prepararse para que retire el vapor de la bombona que se use.
- Nunca retuerza los tubos y mangueras flexibles.
- Nunca conecte una bombona no regulada al calefactor.
- Desconecte la bombona de gas cuando no utilice el calefactor.

COMPROBACIÓN DE FUGAS

Se comprueba si hay fugas en las conexiones de gas del calefactor en fábrica, antes del envío. Debe realizarse una comprobación completa de la firmeza del gas en el lugar de la instalación por un posible mal manejo en el transporte y/o instalación o porque se aplique una presión excesiva al calefactor. Se debe comprobar el calefactor con una bombona llena.

1. Asegúrese de que la válvula de control de seguridad está en la posición de APAGADO.
2. Utilice una solución de agua jabonosa con una parte de detergente líquido y otra parte de agua. La solución de agua jabonosa puede aplicarse con un spray, un cepillo o un paño a todas las conexiones del gas. Las burbujas del jabón aparecerán en caso de fuga.



ATENCIÓN: Nunca realice compruebe las fugas fumando.

ATENCIÓN: En caso de fuga de gas, no debe utilizarse el aparato, o, si está encendido, corte el suministro de gas y revise y rectifique el aparato antes de volverlo a usar.

3. ENCIENDA el suministro del gas. Y compruebe todas las conexiones con la solución de agua jabonosa. ¡No aparecerá ninguna burbuja!
4. En caso de fuga, apague el suministro de gas. Apriete los ajustes donde se produzca, ENCIENDA el suministro del gas y vuelva a comprobarlo. Póngase en contacto con su proveedor o proveedor de gas para solicitar asistencia si siguen apareciendo burbujas.

Nota:

- La manguera del gas NO está incluida con el calefactor.
- El regulador del gas no está incluido con el calefactor.

Conecte el regulador a la bombona del gas (no incluida) según las instrucciones de montaje suministradas junto con el regulador del gas y/o la bombona de gas.

USO

Sikker drift

Este aparato está diseñado para bombonas de gas de hasta 15 kg. Evite presión de torsión en la manguera entre el regulador del gas y el aparato. La presión de torsión puede provocar fugas de gas con el tiempo.

Nota:

Si se acaba de conectar un nuevo depósito, deje al menos un minuto o más para que el aire en los conductos del gas salga a través del agujero del piloto.

Si la llama del quemador se apaga por accidente o si la apaga el aire, apague el calefactor y espere al menos 5 minutos o más para dejar que el gas se disipe antes de volver a encenderlo, para evitar una posible explosión de gas.

Atención:

- Todo el sistema de gas, la manguera, el regulador, el piloto y el quemador deben inspeccionarse por si tienen fugas antes de usarse. Al menos una vez al mes y cada vez que se cambie la bombona. Compruebe el montaje de la manguera para comprobar señales de abrasión extrema, cortes o rajaduras. Se debe comprobar si hay fugas en las áreas sospechosas. Si la manguera tiene fugas, debe sustituirse por una nueva que se adecúe a los códigos estándares locales. Si muestra señales de grietas, cortes u otro deterioro, debe cambiarse por una nueva manguera de la misma longitud y de la misma calidad.
- Mantenga siempre disponible un extintor químico seco.
- Por seguridad, espere siempre 5 minutos tras el apagado completo antes de volver a encender el calefactor.
- Sustituya el conducto/manguera dentro del intervalo descrito con la manguera.

SUSTITUIR LA BOMBONA

- Apague el calefactor.
- Cierre la válvula de la bombona de gas.
- Desconecte el regulador de la bombona siguiendo las instrucciones que vengán con su regulador.
- Sustituya la bombona.
- Asegúrese de que no hay llama. Sólo cuando no haya llama: retirar el enchufe o tapa de presión de la válvula de la bombona.
- Compruebe la presencia y buen estado de la junta antes de conectar el regulador a la nueva bombona.
- Compruebe que el sello del regulador está bien ajustado y puede realizar su función.
- Realice la comprobación de fugas utilizando una solución de agua jabonosa.

ATENCIÓN: Cambie únicamente la bombona de gas en un área bien ventilada, lejos de cualquier fuente de ignición (vela, cigarrillos, otros dispositivos que produzcan llama, etc.).

ESPACIO DE SEGURIDAD

- Para cada kW es necesario contar con una ventilación permanente de 25 cm³, distribuidos igualmente entre el suelo y un alto nivel, con una salida mínima de 250 cm³.
- Nunca dirija el flujo de aire caliente hacia la bombona.

- Nunca use el calefactor sin su carcasa.
- No supere los 100 W/m³ de espacio libre. El volumen mínimo de la sala debe ser superior a los 100 m³.
- No obstruya las secciones de entrada o salida del calefactor.
- Si el calefactor tiene que funcionar durante un periodo largo a máxima capacidad, es posible que se forme hielo en la bombona. Esto se debe a una acumulación excesiva de vapor. Ni por este motivo ni por ningún otro debe calentarse la bombona. Para evitar este efecto, o al menos para reducirlo, use una bombona grande o dos juntas (Img. 1).
- No use el calefactor en sótanos, cimientos o en cualquier sala por debajo del nivel del suelo.
- Después de usarlo, cierre la espita de la bombona.
- La bombona siempre debe sustituirse siguiendo las normas de seguridad, lejos de cualquier posible fuente de ignición.
- El calefactor debe colocarse donde no haya riesgo de incendio, y la salida del aire caliente debe estar a al menos 3m de cualquier pared o techo inflamables y nunca debe dirigirse hacia la bombona de gas.
- En caso de duda, póngase en contacto con su proveedor local.

INSTALACIÓN

1. Conecte el calefactor a un enchufe de corriente adecuado de 230V~ / 50Hz.
2. Asegúrese de que el aparato está bien conectado.
- 3.1. Conecte la manguera del suministro de gas al regulador de presión y conecte el regulador a una bombona adecuada de GPL.
- 3.2. SOLO PARA ESPAÑA, PORTUGAL, DINAMARCA, FINLANDIA, NORUEGA: Primero monte el regulador de 2 bar en la bombona de gas. A continuación, conecte el regulador de 700 mbar con el regulador de 2 bar. Conecte 1 lado de la manguera de gas al regulador de 700 mbar y conecte el otro lado de la manguera de gas al calentador. Vea a continuación las fotos inst 1, inst 2 e inst 3.
4. Abra la espita de la bombona y compruebe la manguera de suministro y los ajustes por si hubiera alguna fuga de gas. Para ello se recomienda usar un detector de fugas autorizado.



NOTA: Montaje de los 2 reguladores en serie - SOLO PARA ESPAÑA, PORTUGAL, DINAMARCA, FINLANDIA, NORUEGA.

INSTRUCCIONES DE USO



PREPARACIÓN PARA SU USO

1. Compruebe posibles daños en el calefactor derivados del transporte.
2. Conecte la manguera y el montaje del regulador en la bombona de GPL.
3. Abra la válvula de gas de la bombona y compruebe todas las conexiones de gas con una solución de agua y jabón.
4. Conecte el cable eléctrico a una toma de tierra de 220V~, una red de 50Hz.

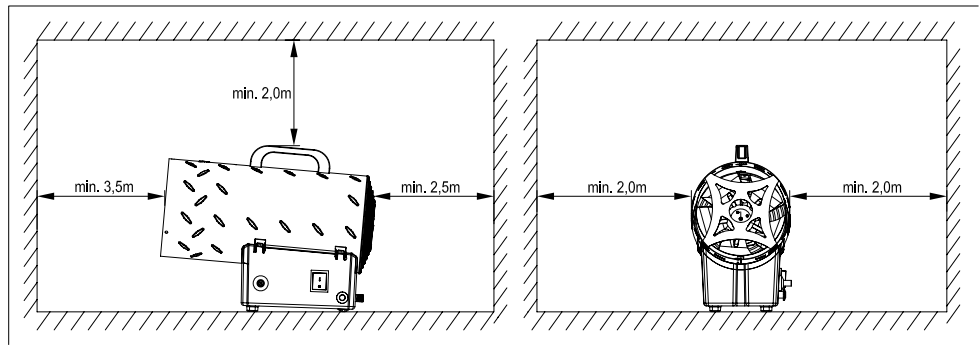

IGNICIÓN / Ignición manual

1. Gire el interruptor hacia la posición I y compruebe que el ventilador se encienda y funcione correctamente.
2. Pulse el botón de la válvula de gas y pulse repetidamente el (!!) el encendedor (encendedor piezoeléctrico hasta que la llama se encienda.
3. Cuando la llama se encienda, mantenga pulsado el botón de la válvula unos 10 segundos.

Si el calefactor se para cuando haya soltado el botón de la válvula, espere un minuto y repita la operación de encendido manteniendo el botón de la válvula pulsado más tiempo.

4. Póngase en contacto con su proveedor si continua cualquier problema.

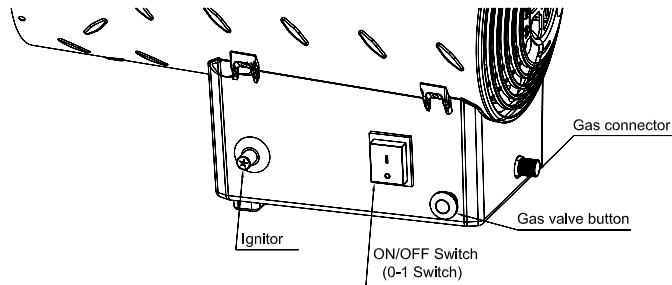

PRECAUCIÓN

Si la ignición resulta difícil o irregular, antes de repetir la operación de ignición, asegúrese de que el ventilador no está bloqueado y que la salida y la entrada de aire no están obstruidas.

APAGADO

Para parar el calefactor, cierre la tapa de la bombona. Deje que el ventilador funcione hasta que el calor se disipe y luego gire el interruptor del ventilador hasta la posición.



AIRE ACONDICIONADO

1. El calefactor también se puede usar como ventilador.
2. En este caso, retire la manguera de suministro de gas y conecte el enchufe del calefactor a un suministro eléctrico adecuado.
3. Gire el interruptor del ventilador a la posición I.

ADVERTENCIA DE DESVANECIMIENTO DE OLOR



Riesgo de asfixia

1. No use el calefactor para calentar dormitorios.
2. No lo use en áreas no ventiladas.
3. El flujo de combustión y el aire de la ventilación no deben obstruirse.
4. Se debe disponer de una ventilación adecuada para apoyar los requisitos del aire de la combustión del calefactor.

5. La falta del aire de ventilación puede dar lugar a una combustión no adecuada.
6. Una combustión no adecuada puede dar lugar a envenenamiento por monóxido de carbono que a su vez puede causar lesiones graves o fallecimiento. Los síntomas del envenenamiento por monóxido de carbono pueden incluir dolor de cabeza, mareos y respiración dificultosa.

OLOR A GAS

El gas PL y el gas natural cuentan con olores artificiales añadidos específicamente para la detección de fugas de gas.

Si se da una fuga de gas, debe poder oler el gas. Debido a que el propano (PL) es más pesado que el aire, debe oler a gas en la parte cercana al suelo. ¡CUALQUIER OLOR A GAS ES LA SEÑAL PARA ACTUAR DE INMEDIATO!

1. No realice acciones que puedan prender el gas. No use interruptores eléctricos. No tire del cable de suministro o alargaderas. No encienda cerillas u otra fuente de llama. No use su teléfono.
2. Evacúe a las personas del edificio y aléjelas del área inmediatamente.
3. Cierre las válvulas de suministro de depósito de gas propano (PL) o de la bomba.
4. El gas propano (PL) es más pesado que el aire y se ubicará en áreas bajas. Cuando tenga motivos para sospechar de una fuga de propano, aléjese de las áreas bajas.
5. Use el teléfono de su vecino y llame al proveedor de gas y a su estación de bomberos. No vuelva al edificio o al área.
6. Aléjese del edificio y del área hasta que lo aseguren los bomberos y su proveedor de gas.
7. Por último, deje que la persona del servicio del gas y los bomberos comprueben el escape de gas. Deje que el aire salga del edificio y del área antes de que vuelva a entrar. El personal cualificado debe reparar cualquier fuga, comprobar si hay más y volver a encender el aparato para usted.

MANTENIMIENTO

1. Las reparaciones y el mantenimiento solo lo puede realizar personal cualificado.
 2. Un técnico cualificado debe comprobar la unidad al menos una vez al año.
 3. Comprobar regularmente las condiciones de la manguera del gas, y si el regulador del gas debe sustituirse, use solo repuestos originales.
 4. Antes de iniciar cualquier acción de mantenimiento del calefactor, desconecte tanto los suministros eléctricos y del gas.
 5. Si la unidad no se ha usado durante un largo periodo de tiempo, recomendamos que un técnico realice una comprobación general antes de usarlo. Es importante controlar lo siguiente;
- Comprobar periódicamente las condiciones de la manguera de suministro de gas y, si debe cambiarse, use solo repuestos originales.
 - Compruebe la posición del electrodo de inicio (Img. 1).
 - Compruebe las conexiones del termostato de seguridad y de la termocupla: siempre deben estar limpios. Si es necesario, limpie la hoja del ventilador y la parte interior del calefactor usando aire comprimido.



Imagen 1

ALMACENAMIENTO

- Asegúrese de que el calefactor está en la posición de apagado.
- Cierre siempre la válvula de la bombona de gas después del uso o en caso de algún problema.
- Desconecte el contenedor de gas del calefactor de gas.
- Guarde el contenedor de gas en una sala bien ventilada. Colóquelo lejos de cualquier material inflamable, explosivo o caliente, y preferiblemente fuera del hogar. Además, nunca debe guardarse en un sótano o en un ático.
- La bombona debe guardarse lejos del alcance de los niños.
- La bombona desconectada debe los enchufes de la válvula trenzada bien instalados y no debe almacenarse en un garaje o en cualquier área cerrada. Almacénese sólo en un área ventilada.
- El almacenamiento del calefactor en interiores sólo se permite si la bombona se desconecta y se retira del calefactor.
- Compruebe la firmeza de la válvula de gas y cualquier daño. Si sospecha que hay un daño, cámbiela a su proveedor de gas.
- Nunca almacene una bombona de gas líquido en bajo un terreno, o en lugares sin una adecuada ventilación.

LIMPIEZA Y CUIDADOS

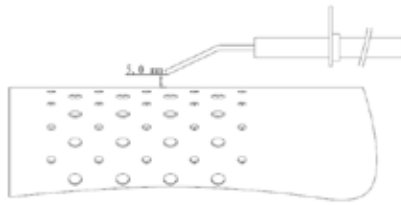
Advertencia: Asegúrese de que el calefactor está en posición de apagado y se ha enfriado.

Advertencia: No limpie el calefactor con limpiadores que sean combustibles o corrosivos.

- Frote las superficies cubiertas de polvo con un paño suave, húmedo y agua jabonosa.
- Retire los restos, los nidos de arañas e insectos de la apertura de ventilación del cierre de la bombona, el compartimento de control, el quemador y las rutas de circulación del aire del calefactor con un limpiador fuerte de tuberías o con aire comprimido para mantener el dispositivo limpio y seguro para su uso.
- Nunca despeje puertos u otras aperturas con palillos de dientes u otros artículos que puedan romper o bloquear los puertos.

SOLUCIÓN DE PROBLEMAS

Problema	Causa	Soluciones
El motor no funciona.	No hay suministro eléctrico	Compruebe el panel del terminal con un potenciómetro
	El termostato de seguridad está encendido	Espere un minuto y reinicie.
El motor funciona, pero el quemador no se enciende y el calefactor se para tras unos segundos	La llave de la bombona del gas está cerrada	Abra la llave del gas.
	La bombona está vacía	Use una nueva bombona.
	La boquilla está obstruida	Quite la boquilla y límpiela.
	La válvula del gas solenoide no está abierta	Compruebe que la válvula solenoide funciona
El quemador se enciende pero el calefactor se para tras unos segundos	No hay conexión con el sistema de tierra	Compruébelo y conéctelo debidamente.
	Conexión defectuosa entre el sensor y el dispositivo de seguridad	Compruébelo y conéctelo debidamente.
	Dispositivo de seguridad defectuoso	Sustituya el dispositivo de seguridad
El calefactor se para durante el uso	Suministro de gas excesivo	Compruebe el reductor de presión y sustitúyalo si se requiere
	Flujo de aire insuficiente	Compruebe que el motor funciona debidamente
	Suministro de gas insuficiente por formación de hielo en la bombona	Compruebe y use una bombona más grande o dos bombonas conectadas juntas.

FIN DE LA VIDA ÚTIL

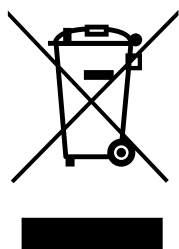

Si decide que ya no va a utilizar más el calefactor a gas, se recomienda que lo desconecte del contenedor de gas. Corte también la manguera de goma. Asegúrese de quitar las piezas peligrosas en el caso de que los niños pudieran jugar con el calefactor.

No deseche los productos no biodegradables en el medio ambiente. Hágalo cumpliendo la legislación nacional vigente. Al final de su vida útil, el producto no debe eliminarse como un residuo doméstico. Debe llevarse a un centro especial de recogida diferenciada de las autoridades locales o a un agente que ofrezca este servicio.

La eliminación de un aparato doméstico de forma separada evita posibles consecuencias negativas para el entorno y la salud que puedan derivarse de una eliminación inadecuada y permite que los materiales que lo constituyen sean recuperados para realizar ahorros significativos en energía y recursos. Como recordatorio de la necesidad de eliminar aparatos domésticos de forma separada

DISPOSICIONES DE GARANTÍA

El electrodoméstico cuenta con una garantía de 24 meses, a contar a partir de la fecha de compra. Todos los materiales y defectos de fabricación se repararán o reemplazarán sin cargos durante dicho periodo. Se aplican las normas siguientes:

1. Explícitamente rechazamos posteriores reclamaciones por daños, incluyendo daños colaterales y/o consecuentes.
2. Las reparaciones o el reemplazo de componentes dentro del periodo de garantía no implican una extensión de la misma.
3. La garantía queda sin efecto en el caso de modificaciones, colocación de piezas no originales o reparaciones efectuadas por terceras partes.
4. Los componentes susceptibles a desgaste normal, tales como filtros, baterías, bombillas y resistencias, no están cubiertos por la garantía.
5. La garantía solo es válida bajo presentación de la factura original fechada y sin modificaciones.
6. La garantía no cubre daños causados por negligencia y/o por usos no amparados en este folleto de instrucciones.
7. Los costos de transporte y los riesgos implicados durante el transporte del electrodoméstico o sus componentes correrán siempre por cuenta del comprador.
8. Los daños ocasionados por el uso de repuestos inapropiados no están cubiertos por la garantía.
9. No se dispone de piezas de repuesto para que el usuario las pueda reemplazar. Envíe el electrodoméstico a Qlima si requiere reparación.

Le recomendamos que siempre consulte primero las instrucciones de uso a fin de evitar gastos innecesarios. Lleve el electrodoméstico a su distribuidor para su reparación en el caso de que estas instrucciones no le proporcionen una solución.

www.Qlima.com

KÄYTTÖOHJEET (FI)



Lämmitin on tarkoitettu käytettäväksi vain ulkona. Käyttö sisätiloissa on vaarallista.

Hyvin ilmastoidussa tilassa täytyy olla vähintään 25 % avointa pintaa. Pinnan alue on seinäpinta-alojen summa.



- Lue tämä käyttöohje huolellisesti ennen laitteen käyttöä ja säilytä se tulevaa käyttöä varten. Asenna laite vain, jos se on paikallisen/kansallisen lainsäädännön, asetusten ja standardien mukainen.
- Tuote on tarkoitettu käytettäväksi tilalämmittimenä työskentelytilojen lämmittämiseen muualla kuin kotiympäristöissä.
- EI SAA KÄYTTÄÄ KOTITALOUSTEN ASUINTILOJEN LÄMMITYKSEEN. KATSO OHJEET KÄYTÖSTÄ JULKISISSA RAKENNUKSISSA KANSALLISISTA SÄÄDÖKSISTÄ.
- Tarkista tuote pakkauksesta poistamisen jälkeen vaurioiden varalta. Jos et ole varma, älä käytä tuotetta vaan ota yhteyttä paikallisen jälleenmyyjän asiakaspalveluun. Pidä pakkausmateriaalit (muovipussit jne.) poissa lasten ulottuvilta, koska ne voivat aiheuttaa lapsille vaarallisen tilanteen.
- Turvajärjestelmän muokkaukset eivät ole sallittuja.
- Lämmitin on valmistettu EN1596:1998/A1:2004 -standardin olennaisten tekstien mukaisesti
- Säilytä tämä käyttöohje tulevaa käyttöä varten.



VAROITUKSET

- Lue ohjeet ennen laitteen asennusta ja käyttöä. Laite täytyy asentaa ja kaasupullo säilyttää voimassa olevien säädösten mukaan.
- Käytä laitetta vain sen käyttötarkoituksen mukaisesti. Muu käyttö voi johtaa palovammoihin, tulipaloon, räjähdykseen, onnettomuuteen, tukehtumiseen, häämyrkytykseen ja/tai sähköiskuun jne.
- Asenna lämmitin vain, jos se on paikallisen lainsäädännön, asetusten ja standardien mukainen.
- Tarkista, että tyyppikilvessä mainitut tiedot vastaavat tilannettasi ennen laitteen liittämistä.
- Asenna lämmitin käyttöohjeiden asennusosan ohjeiden mukaan.
- Tämä lämmitin on valmistettu CE-turvastandardien mukaan. Kuten jokaisen lämmitinlaitteen kanssa, käytön aikana tulee olla huolellinen.
- TULIPALON RISKI Älä koskaan käytä lämmitintä paikoissa, joissa voi olla räjähtäviä ja/tai haitallisia kaasuja, tuotteita tai höyryjä (esim. pakokaasuja, maalihuuruja, verhoja, paperia, vaatteita).
- Jos lämmitin sijoitetaan liian lähelle helposti syttyviä materiaaleja, on olemassa tulipalon riski.
- Huolehdi turvallisuudesta, kun lämmittimen lähellä on lapsia tai eläimiä kuten muidenkin lämmittimien kohdalla. Varmista, että lapset ovat tietoisia lähellä olevasta kuumasta lämmittimestä.
- Laite ei ole tarkoitettu henkilöiden käyttöön (mukaan lukien lapset), joiden fyysiset, aistilliset tai henkiset kyvyt ovat alentuneet tai joilla ei ole kokemusta ja tietämystä laitteen käytöstä, ellei heidän turvallisuudestaan vastuussa oleva henkilö ole opastanut tai ohjannut heitä laitteen turvallisessa käytössä.
- Jos lämmitin on vahingoittunut, valmistajan, valmistajan huoltoliikkeen tai vastaavasti pätevän henkilön täytyy vaihtaa se, jotta vältetään vaaratilanne.

- Lapsia tulee valvoa, jotta he eivät leiki laitteella.
- Älä peitä laitetta ylikuumentumisen välttämiseksi.
- Lämmittimen suojuksen on tarkoitus estää suora pääsy lämmityselementteihin ja sen täytyy olla paikoillaan, kun lämmitin on käytössä.
- Älä laita esineitä laitteen aukkoihin.
- Kansi ei anna täyttä suojaa pienille lapsille ja huonokuntoisille henkilöille.
- Laitetta voivat käyttää yli 12-vuotiaat lapset ja henkilöt, joiden fyysiset, aistilliset tai henkiset kyvyt ovat alentuneet tai joilla ei ole kokemusta tai tietämystä laitteen käytöstä, jos heitä on opastettu tai ohjattu laitteen turvallisessa käytössä ja jos he ymmärtävät käyttöön liittyvät vaarat.
- Lapset eivät saa suorittaa laitteen puhdistusta ja huoltoa ilman valvontaa.
- Alle 3-vuotiaat tulee pitää poissa laitteen luota, ellei heitä valvota jatkuvasti.
- Yli 3-vuotiaat ja alle 8-vuotiaat lapset saavat käynnistää/sammuttaa laitteen, jos se on sijoitettu tai asennettu laitteelle tarkoitettuun normaaliin käyttöpaikkaan ja jos lapsia valvotaan turvallisesti ja jos he ymmärtävät laitteeseen liittyvät vaarat.
- Yli 3-vuotiaat ja alle 8-vuotiaat lapset eivät saa liittää laitetta pistorasiaan, puhdistaa laitetta tai suorittaa sen ylläpitoa.
- **HUOMIO** – jotkin tämän tuotteen osat voivat tulla erittäin kuumiksi ja aiheuttaa palovammoja. Erityistä varovaisuutta tulee noudattaa, kun paikalla on lapsia ja heikkokuntoisia ihmisiä.
- Käytön aikana ja juuri käytön lopettamisen jälkeen laite on erittäin kuuma. ÄLÄ KOSKAAN koske laitetta käytön aikana ja käytön lopettamisen jälkeen. ÄLÄ KOSKAAN siirrä laitetta tänä aikana.
- Sammuta laite, kun sitä ei valvota.
- Älä peitä lämmitintä tai estä lämmittimen toimintaa käytön aikana.

Jos et lue ja/tai noudata sääntöjä, ohjeita ja selityksiä, takuu ei ole enää voimassa ja valmistaja ei enää hoida laitteen ja/tai ympäristön vahinkoja takuun mukaisesti.

- Lue ohjeet ennen laitteen asennusta ja käyttöä.
- Laite täytyy asentaa ja kaasupullo säilyttää voimassa olevien säädösten mukaan.
- Älä peitä pullon kotelon tuuletusaukkoja.
- Älä liikuta laitetta käytön aikana.
- Sulje kaasupullon venttiili ja/tai säädin:
 - a. ennen laitteen siirtoa
 - b. käytön jälkeen
- Putkisto tai joustava letku täytyy vaihtaa määritetyin välein.
- Käytä vain valmistajan määrittämää kaasua ja kaasupulloa.
- Jos tuuli on voimakas, tulee kiinnittää erityistä huomiota laitteen kallistumiseen.
- Anna vain arvostetun huollon suorittaa korjaukset ja/tai ylläpito.
- Varmista, että laitteessa käytetään oikeaa kaasua ja että kaasusäiliöt eivät altistu kuumuudelle tai voimakkaille lämpötilan muutoksille. Säilytä kaasusäiliöt aina viileässä, kuivassa ja pimeässä paikassa.
- Käytä aina sopivaa ja hyväksyttyä 700 mbarin keskipainesäädintä. Jos et ole varma, ota yhteyttä paikalliseen jälleenmyyjään.

LÄMMITTIMEN KOKOAMINEN

Valmistaja ei ole vastuussa haitasta tai vahingosta, jos yllä kuvattuihin kohtiin ei ole kiinnitetty huomiota.

Tuotteen käyttö ja käyttöön tarvittavat elementit ovat täysin loppukäyttäjän omalla riskillä.

GFA1015-SUOJALEVYN ASENNUKSEN ESITTELY

Suojaa lattia AINA asentamalla suojalevy lämmittimen etu-ulostulon eteen.

1. Ota lämmitin pois laatikosta. Suojalevy asennetaan ilman ulostulon alle, nuolen osoittaman osan alapuolelle.

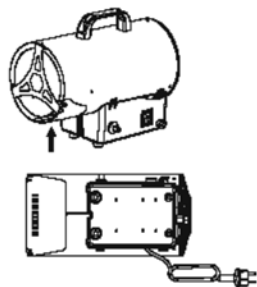

2. Ruuvaa vastapäivään kaksi ruuvia auki suojalevyä varten.

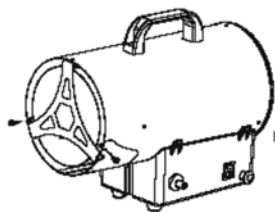

3. Asenna suojalevy alla olevan kuvan mukaisesti.
4. Kiristä kaksi ruuvia myötäpäivään.

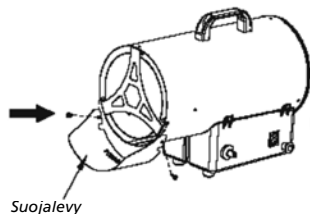

5. Valmis asennus.

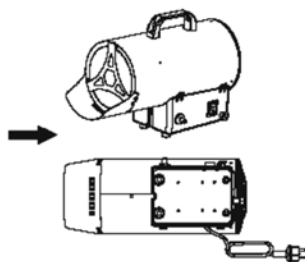

KAASUVAATIMUKSET

Käytä vain propaania, butaania tai nestekaasua. Katso laitteen arvokilpeä.

- Laite vaatii hyväksytyyn <150 cm pitkän kaasuletkun ja kaasunsäätimen. Letku- ja säädinkokoonpanon täytyy olla paikallisten standardien mukainen.
- Säätimen enimmäistulopaine ei saa ylittää 690 kPa
- Kaasuliitännät 1/4" vasenkät. Käytettäväksi 700 millibaarin säätimellä.
- Kaasuliitännät 3/8" vasenkät. Käytettäväksi 0–2 bar:n säätimen kanssa ja 700 mbar:n säätimen kanssa. Molemmat liitettävä sarjaan seuraavan ohjeen mukaisesti.

- Asennuksen täytyy olla paikallisten säädösten mukainen tai, jos paikallisia säädöksiä ei ole, nestekaasujen varastoinnin ja käsittelyn standardin mukainen.
- Kolhiintunut, ruostunut tai vahingoittunut kaasupullo voi olla vaarallinen ja valtuutetun kaasuhuoltoliikkeen tulee tarkistaa se,
- Älä koskaan käytä kaasupulloa, jonka venttiiliiliitäntä on vahingoittunut.
- Paikalla tulee olla kaasupullo höyryn poistamiseksi käytössä olevasta kaasupullosta.
- Älä koskaan väännä joustavaa putkistoa tai letkua.
- Älä koskaan liitä säätöjen vastaista kaasupulloa lämmittimeen.
- Irrota kaasupullo, kun lämmitin ei ole käytössä.

VUOTOTESTAUS

Lämmittimen kaasuliitännät vuototestataan tehtaalla ennen toimitusta. Täydellinen kaasun tiiviystarkastus tulee suorittaa asennuspaikalla kuljetuksen ja/tai asennuksen aikana tapahtuneiden vaurioiden varalta tai koska lämmittimeen on kohdistunut liiallinen paine. Lämmitin täytyy tarkistaa täydellä kaasupullolla.

1. Varmista, että turvaventtiili on OFF-asennossa.
2. Tee saippuvesiliuos, jossa on yksi osa nestemäistä pesuainetta ja yksi osa vettä. Saippuavesiliuosta voi ruiskuttaa suihkepullosta, levittää harjalla tai liinalla kaikkiin kaasuliitännöihin. Saippuakuplat näkyvät vuotokohdissa.



VAROITUS: Älä koskaan tee vuototestausta tupakoidessasi!

VAROITUS: Kaasuvuodon sattuessa laitetta ei saa käyttää. Jos se syttyy tuleen, kaasunsyöttö suljetaan ja laite tutkitaan ja korjataan ennen kuin sitä voidaan käyttää uudelleen.

3. Käännä kaasunsyöttö ON-asentoon. Tarkista kaikki liitännän saippuavesiliuoksella. Yhtään kuplaa ei saa näkyä!
4. Vuodon sattuessa sulje kaasunsyöttö. Kiristä vuotavat liitännät. Käännä sitten kaasunsyöttö ON-asentoon ja tarkista uudelleen. Ota yhteyttä jälleenmyyjään tai kaasuntoimittajaan saadaksesi apua, jos kuplia näkyy edelleen.

Huom.:

- Kaasuletkua EI toimiteta lämmittimen mukana
- Kaasunsäätintä EI toimiteta lämmittimen mukana

Liitä säädin kaasupulloon (ei mukana) säätimen ja/tai kaasupullon mukana toimitettujen asennusohjeiden mukaan.

KÄYTTÖ

Turvallinen käyttö

Tämä laite on suunniteltu enintään 15 kg:n kaasupulloille.

Vältä kaasunsäätimen ja laitteen välissä olevaan joustavaan putkistoon kohdistuvaa vääntävää rasitusta. Vääntävä rasitus voi johtaa ajan kuluessa kaasuvuotoon!

Huom.:

Jos uusi pullo on juuri liitetty, anna kaasuputkistossa olevan ilman purkautua sytytysaukosta vähintään minuutin ajan

Jos polttimen liekki sammuu vahingossa tai tuuli puhaltaa sen sammuksiin, sammuta lämmitin ja odota vähintään 5 minuuttia kaasun häviämiseksi, jotta vältetään mahdollinen kaasuräjähdyks.

Varoitukset:

- Koko kaasujärjestelmä, letku, säädin, sytytys ja poltin tulee tarkistaa vuodon varalta ennen käyttöä. Tarkistus tulee tehdä vähintään kerran kuukaudessa ja joka kerta, kun kaasupullo vaihdetaan. Tarkista letkukokoonpano voimakkaan hankautumisen, viiltojen tai kulumisen varalta. Epäilyttävät alueet tulee testata vuotojen varalta. Jos letku vuotaa, se täytyy vaihtaa uuteen paikallisten standardien mukaiseen letkuun. Jos letkussa on murtumien, halkeamien tai muun heikkenemisen merkkejä, se tulee vaihtaa uuteen samanpituisen ja vastaavaan laatuiseen letkuun.
- Pidä aina lähellä jauhesammutin valmiina.
- Anna lämmittimen olla 5 minuuttia sammutettuna, ennen kuin sytytät kuumen lämmittimen uudelleen.
- Vaihda kaasuputki/letku letkussa ilmoitettuna aikaväleinä.

KAASUPULLON VAIHTAMINEN

- Sammuta lämmitin.
- Sulje kaasupullon venttiili.
- Irrota säädin pullosta säätimen mukana tulleiden ohjeiden mukaan.
- Vaihda pullo.
- Varmista, että liekkiä ei ole. Irrota tulppa tai tiivistesuojus pullon venttiilistä vain silloin, kun liekkiä ei ole.
- Tarkista, että tiiviste on paikoillaan ja hyvässä kunnossa, ennen kuin liität säätimen uuteen pulloon
- Tarkista, että säätimen tiiviste on asennettu oikein.
- Tarkista vuototesti saippuavesiliuksella.



VAROITUS: vaihda kaasupullo hyvin tuuletetulla alueella poissa sytytyslähteistä (kynttilä, savukkeet, muut liekkiä tuottavat laitteet jne.).

TURVAVÄLI

- Jokaista kW kohti tarvitaan pysyvä 25 cm³:n ilmanvaihto, joka jakautuu tasaisesti lattian ja korkeamman tason välille vähintään 250 cm³:n poistolla.
- Älä koskaan kohdistu kuumaa ilmaa pulloa kohti.
- Älä koskaan käytä lämmitintä ilman sen suojusta.
- Älä ylitä 100 W/m³:n vapaan tilan vaatimusta. Huoneen vähimmäistilavuuden tulee olla suurempi kuin 100 m³.
- Älä tuki lämmittimen sisäänotto- tai poisto-osia.
- Jos lämmittimen täytyy toimia pitkään sen enimmäiskapasiteetilla, pullon päälle voi muodostua jäätä. Tämä johtuu liiallisesta höyryn poistumisesta. Pulloa ei saa koskaan tästä syystä tai mistään muustakaan syystä lämmitellä. Käytä tämän ilmiön välttämiseksi tai ainakin sen vähentämiseksi suurta pulloa tai kahta yhteen liitettyä pulloa (kuva 1).
- Älä käytä lämmitintä kellareissa tai missään muissa tiloissa maatasen alapuolella.
- Sulje kaasupullon hana käytön jälkeen.



- Kaasupullo täytyy aina vaihtaa turvallisuussäätöjen mukaan poissa mahdollisten syttymislähteiden lähetyviltä.
- Lämmitin täytyy sijoittaa paikkaan, jossa ei ole tulen riskiä. Kuumen ilman poiston täytyy olla vähintään 3 metrin etäisyydellä syttyvästä seinästä tai katosta ja sitä ei saa koskaan suunnata kohti kaasupulloa.
- Jos olet epävarma, ota yhteyttä jälleenmyyjään.

ASENNUS:

1. Liitä lämmitin sopivaan pistorasiaan 230 V ~ 50 Hz.
2. Varmista, että kone on maadoitettu oikein.
- 3.1. Liitä kaasunsyöttöletku painesäätimeen ja liitä säädin sopivaan LPG-pulloon.
- 3.2. VAIN ESPANJALLE, PORTUGALILLE, TANSKALLE, SUOMELLE JA NORJALLE: Aseta ensin 2 bar:n säädin kaasupulloon. Liitä sitten 700 mbar:n säädin 2 bar:n säätimeen. Liitä kaasuletkun yksi pää 700 mbar:n säätimeen ja toinen pää lämmittimeen. Katso alta kuvat 1, 2 ja 3.
4. Avaa pullon tulppa ja tarkista syöttöletku ja liitännät kaasuvuodon varalta. Suosittelemme tätä toimintoa varten hyväksytyyn vuototunnistimen käyttöä.



HUOM.: Kahden säätimen liittäminen sarjaan VAIN ESPANJALLE, PORTUGALILLE, TANSKALLE, SUOMELLE JA NORJALLE.

KÄYTTÖOHJEET

KÄYTÖN VALMISTELU

1. Tarkista lämmittimen mahdolliset kuljetuksen aikana syntyneet vauriot.
2. Liitä letku ja säädinkokoonpano nestekaasupulloon.
3. Avaa kaasupullon kaasuventtiili ja tarkista kaikki kaasuliitännät saippuavesiliuoksella.
4. Liitä virtajohto kunnolla maadoitettuun 220 V~, 50 Hz virtalähteeseen.

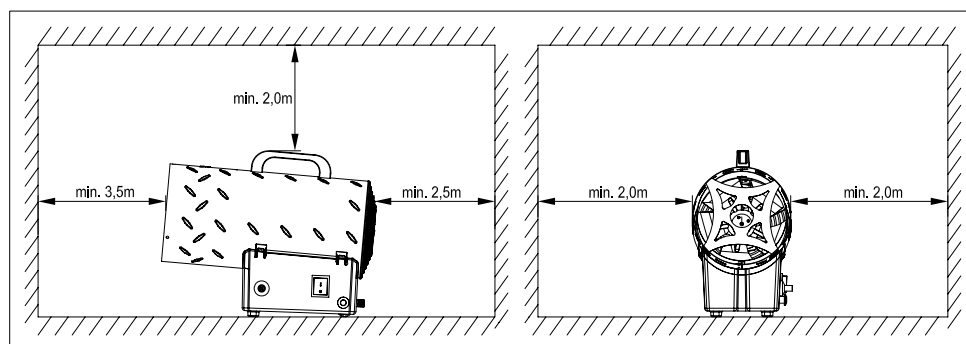

SYTYTYYS / Manuaalinen sytytys

1. Aseta virtakytkin I-asentoon ja tarkista, että tuuletin alkaa pyöriä oikein.
2. Paina kaasuventtiilin painiketta ja paina toistuvasti (!!) sytytintä (pietsosähköinen sytytin), kunnes liekki syttyy.
3. Kun liekki syttyy, pidä venttiiliä painettu noin 10 sekunnin ajan. Jos lämmitin pysähtyy, kun venttiilipainike vapautetaan, odota yksi minuutti ja toista käynnistystoiminto pitämällä venttiilipainiketta painettuna pidemmän aikaa.
4. Ota yhteyttä toimittajaan, jos ongelma jatkuu.

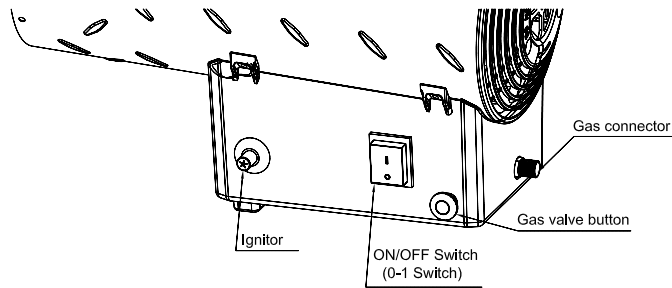

VAROITUS

Jos sytytys on hankalaa tai epäsäännöllistä, varmista ennen sytytyksen yrittämistä uudelleen, että tuuletin ei ole lukittu ja että ilman sisään- ja ulostuloa ei ole estetty.

SAMMUTTAMINEN

Pysäytä lämmitin kiertämällä kaasupullon hana kiinni. Anna tuulettimen pyöriä, kunnes liekki sammuu ja käännä sitten tuulettimen kytkin O-asentoon.

ILMASTOINTI

1. Lämmitintä voi myös käyttää tuulettimena.
2. Irrota tällöin kaasunsyöttöletku ja liitä lämmittimen pistoke sopivaa sähkönsyöttöön.
3. Aseta tuulettimen kytkin asentoon I.

HAJUSTEVAROITUS



Tukehtumisvaara

1. Älä käytä lämmitintä asuintiloissa.
2. Älä käytä huonosti tuuletetuilla alueilla.
3. Palamis- ja tuuletusilmavirtaa ei saa estää.
4. Tuuletusilman tulee olla riittävä tukemaan käytettävän lämmittimen palamisilmavaatimuksia.
5. Riittävän tuuletusilman puute johtaa epätäydelliseen palamiseen.
6. Epätäydellinen palaminen voi johtaa häikämyrkytykseen ja aiheuttaa vakavan loukkaantumisen tai kuoleman. Häikämyrkytyksen oireita ovat päänsärky, huimaus ja hengitysvaikeudet.

NESTEKAASUN HAJUSTE

Propaaniin ja luonnonkaasuun on lisätty keinotekoisia hajusteita helpottamaan kaasuvuotojen havaitsemista.

Jos kaasuvuoto tapahtuu, sinun pitäisi pystyä haistamaan polttoainekaasu. Koska propaani on painavampaa kuin ilman, sinun tulisi haistaa kaasu alhaalla lattian tasolla. **JOS HAISTAT KAASUN HAJUA, SINUN TULEE VÄLITTÖMÄSTI RYHTYÄ TOIMIIN!**

1. Älä tee mitään, mikä voisi sytyttää nestekaasun. Älä käytä mitään sähköisiä kytkimiä. Älä vedä sähkö- tai jatkojohtoja. Älä sytytä tulitikkuja tai muita tulenlähteitä. Älä käytä puhelintasi.
2. Ohjaa kaikki ulos rakennuksesta ja pois alueelta välittömästi.
3. Sulje kaikki propaanikaasusäiliöiden (LP) tai -pullojen syöttöventtiili.
4. Propaani (LP) on painavampaa kuin ilma ja voi laskeutua matalille alueille. Jos on syytä epäillä propaanivuotoa, pysy poissa matalilta alueilta.
5. Käytä naapurin puhelinta ja soita hätänumeroon. Älä mene takaisin raken-

nukseen tai alueelle.

6. Pysy poissa rakennuksesta ja alueelta, kunnes palomiehet ovat ilmoittaneet alueen turvallisiksi.
7. Anna LOPUKSI palomiesten tarkistaa vuotanut kaasu. Pyydä heitä tuulettamaan rakennus ja alue, ennen kuin palaat Oikein koulutetun huoltohenkilöstön täytyy korjata vuodot, tarkistaa muut mahdolliset vuodot ja sytyttää laite sinulle.

YLLÄPITO

1. Vain pätevä henkilöstö saa korjata tai ylläpitää laitetta.
2. Pätevän huoltohenkilön täytyy tarkistaa laite vähintään kerran vuodessa.
3. Tarkista kaasuletkun ja kaasunsäätimen kunto säännöllisesti. Jos ne täytyy vaihtaa, käytä vain alkuperäisiä varaosia.
4. Ennen ylläpidon aloittamista irrota sekä kaasun- että sähkönsyöttö.
5. Jos yksikköä ei ole käytetty pitkään aikaan, suosittelemme teknikon suorittamaa yleistä tarkistusta ennen käyttöä. On tärkeää tarkistaa seuraavat asiat:
 - Tarkista säännöllisesti kaasunsyöttöletkun kunto. Jos se täytyy vaihtaa, käytä vain alkuperäisiä varaosia.
 - Tarkista sytytuselektrodin paikka (piirustus 1)
 - Tarkista turvatermostaattit ja lämpöelementin liitännät: niiden täytyy aina olla puhtaat.

Puhdista tarvittaessa tuulettimen lapa ja lämmittimen sisäpuoli paineilmalla.

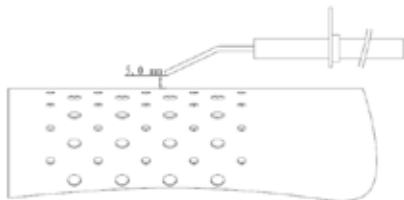

Piirustus 1

VARASTOINTI

- Varmista, että lämmitin on off-asennossa
- Sulje aina kaasupullon venttiili käytön jälkeen tai häiriöiden tapahtuessa.
- Irrota kaasupullo kaasulämmittimestä.
- Varastoi kaasupullon hyvin ilmastoidussa tilassa. Sijoita se kauas helposti sytytyvistä, räjähdysherkistä tai kuumista materiaaleista ja mielellään pois asuinrakennuksista. Sitä ei tulisi koskaan säilyttää kellarissa tai ullakolla.
- Pullo tulee säilyttää poissa lasten ulottuvilta.
- Irrotetun pullon venttiilitulpat täytyy olla tiukasti kierretty paikoilleen. Pulloa ei saa säilyttää autotallissa tai missään suljetussa tilassa. Säilytä vain tuuletetussa tilassa!
- Lämmittimen säilytys sisätiloissa on sallittua vain, jos pullo on kytketty irti ja irrotettu lämmittimestä.
- Tarkista kaasuventtiilin tiukkuus ja mahdolliset vauriot. Jos epäilet vauriota, anna kaasuhoollon tarkistaa laite.
- Älä koskaan varastoi kaasupulloa maan alla tai paikoissa, joissa ei ole riittävää ilmastointia.

PUHDISTUS JA HOITO

Varoitus: Varmista, että lämmitin on off-asennossa ja jäähtynyt!

Varoitus: Älä puhdistu lämmitintä tulenaroilla tai hankaavilla puhdistusaineilla.

- Pyyhi lian peittämät pinnat pehmeällä, kostutetulla liinalla ja saippuavedellä.
- Poista lika, hämähäkkien ja hyönteisten pesät pullon kotelon ilmastointiaukosta, ohjausosasta, polttimesta ja ilmastointiaukoista piipunpuhdistimella tai paineilmalla pitääksesi laitteen puhtaana ja turvallisena käyttää.
- Älä koskaan puhdistu portteja tai muita aukkoja hammastikuilla tai muilla esineillä, jotka rikkovat ja tukkivat portit.

VIANETSINTÄ

Ongelma	Syy	Ratkaisut
Moottori ei toimi.	Ei sähkönsyöttöä	Tarkista kytkentärima testilaitteella.
	Turvatermostaatti on päällä.	Odota noin yksi minuutti ennen ja käynnistä sitten uudelleen.
Moottori toimii, mutta lämmitin ei syty ja muutaman minuutin jälkeen lämmitin pysähtyy.	Pullon kaasuhana on suljettu.	Avaa kaasuhana.
	Pullo on tyhjä.	Käytä uutta pulloa.
	Suutin on tukossa.	Irrota suutin ja puhdistu se.
	Solenoidikaasuventtiili ei ole auki.	Tarkista, että solenoidiventtiili toimii.
	Kipinää ei ole.	Tarkista elektrodin paikka.
Sytytin syttyy, mutta muutaman sekunnin jälkeen lämmitin pysähtyy.	Ei liitäntää maadoitusjärjestelmään.	Tarkista ja liitä oikein.
	Viallinen liitäntä anturi- ja turvalaitteen välillä.	Tarkista ja liitä oikein.
	Viallinen turvalaite	Vaihda turvalaite.
Lämmitin pysähtyy käytön aikana.	Liiallinen kaasunsyöttö.	Tarkista paineenalennin ja vaihda tarvittaessa
	Riittämätön ilmavirta	Tarkista, että moottori toimii oikein.
	Riittämätön kaasunsyöttö pulloon muodostuneen jään vuoksi	Tarkista ja käytä suurempaa pulloa tai kahta yhteen liitettyä pulloa.

TUOTTEEN POISTAMINEN KÄYTÖSTÄ



Jos kaasulämmitintä ei enää käytetä, suosittelemme sen irrottamista kaasusäiliöstä. Katkaise myös kumiletku. Jos lapset leikkivät laitteella, varmista, että vaaralliset osat on poistettu.

Älä koskaan heitä biohajoamattomia tuotteita luontoon vaan hävitä ne voimassa olevien kansallisten säädösten mukaisesti. Tuotetta ei saa hävittää sen käyttöiän päätyttyä kotitalousjätteen joukossa. Se täytyy vielä erityiseen kierrätyspisteeseen.

Kodinkoneiden hävittäminen erikseen estää mahdolliset virheellisestä hävittämi-

sestä johtuvat ympäristölle ja terveydelle haitalliset vaikutukset. Se myös mahdollistaa olennaisten materiaalien kierrätyksen, jolloin saadaan huomattavia energian ja resurssien säästöjä. Muista hävittää kodinkoneet erikseen.

TAKUUEHDOT

Laitteella on 24 kuukauden takuu ostopäivästä lähtien. Kaikki materiaali- ja valmistusviat korjataan tai vaihdetaan maksutta takuuajana. Takuuta koskevat seuraavat säännöt:

1. Kieltäydymme nimenomaisesti kaikista vahingonkorvausvaatimuksista, mukaan lukien sivuvaikutukset ja/tai välilliset vahingot.
2. Komponenttien korjaukset tai vaihto takuuajana ei johda takuun pidentämiseen.
3. Takuu on mitätön, jos laitteeseen on tehty muutoksia, käytetty muita kuin aitoja osia tai kolmannet osapuolet ovat tehneet korjaukset.
4. Takuu ei kata normaalille kulumiselle altistuvia komponentteja, kuten suodattimia, paristoja, lamppuja ja lämmityselementtejä.
5. Takuu on voimassa vain silloin, kun esität alkuperäisen, päiväyksellä varustetun ostokuitin ja jos mitään muokkauksia ei ole tehty.
6. Takuu on mitätön, jos vahingot aiheutuvat laiminlyönnistä ja/tai toimista, jotka poikkeavat tämän käyttöohjeen sisältämistä ohjeista.
7. Laitteen tai komponenttien toimituskulut ja kuljetukseen liittyvät riskit ovat aina ostajan vastuulla.
8. Takuu ei kata muiden kuin sopivien osien käytöstä aiheutuvia vaurioita.
9. Ei käyttäjän vaihdettavia varaosia. Lähetä laite Qlima, jos korjauksia tarvitaan.

Tarpeettomien kulujen estämiseksi suosittelemme käyttöohjeiden lukemista ensin aina huolellisesti. Vie laite jälleenmyyjälle korjausta varten, jos nämä ohjeet eivät ratkaise ongelmaa.

www.Qlima.com

BRUKSANVISNING (NO)



Denne ovnen er kun for utendørs bruk. Innendørs bruk er farlig. Et godt ventilert område må ha minimum 25 % av arealet åpent. Overflatearealet er summen av veggoverflatene.



- Les denne bruksanvisningen nøye før bruk, og oppbevar den for fremtidig referanse. Installer kun denne enheten når den er i samsvar med gjeldende lokale / nasjonale lover, forskrifter og standarder.
- Dette produktet er ment å brukes som romvarmer for oppvarming av arbeidsmiljø, men ikke i hjemmemiljøer.
- **SKAL IKKE BRUKES TIL OPPVARMING AV BOLIGOMRÅDER, SJEKK NASJONALE FORSKRIFTER FOR BRUK I OFFENTLIGE BYGNINGER**
- Etter utpakking, kontroller apparatet for eventuelle skader. Hvis du er i tvil, ikke bruk apparatet, men ta kontakt med kundeservice hos din lokale forhandler. Hold emballasjen (plastposer, etc.) unna barn, da de kan medføre farlige situasjoner for dem.
- Ingen endringer i sikkerhetssystemet er tillatt.
- Varmeovnen er konstruert i samsvar med relevante tekster i EN1596:1998/A1:2004 standard.
- Hold instruksjonene for fremtidig referanse.



ADVARSLER

- Les bruksanvisningen før installasjon og bruk. Dette apparatet må installeres og gassflasken lagres i samsvar med gjeldende forskrifter.
- Bruk bare enheten til sitt tiltenkte formål. Annen bruk kan føre til brann, brannskader, eksplosjon, kvelning, karbonmonoksydforgiftning og/eller elektrisk støt etc.
- Installer kun denne enheten når den er i samsvar med gjeldende lokale / nasjonale lover, forskrifter og standarder.
- Kontroller om informasjonen som er angitt på typeskiltet tilsvarer din situasjon før du kobler til apparatet.
- Monter varmeren i henhold til instruksjonene som beskrevet i monteringsdelen av bruksanvisningen.
- Denne varmeren er produsert i henhold til CEs sikkerhetsstandarder. Likevel, som med enhver annen oppvarmingsanordning, må en vise hensyn.
- Bruk aldri varmeapparatet på steder der brennbare og/eller skadelige gasser, produkter eller røyk kan forekomme (f.eks. eksosgasser, malingsgasser, gardiner, papir, klær).
- Hvis varmeren er plassert for nær brennbare materialer, risikerer du brann.
- Av sikkerhetsmessige årsaker må du være forsiktig når barn eller dyr er i nærheten av varmeren, som med hvilken som helst annen oppvarmingsanordning, og sørg alltid for at barn er oppmerksomme på at varmeapparatet er varmt.
- Dette apparatet er ikke ment for bruk av personer (inkludert barn) med reduserte fysiske, sensoriske eller mentale evner, eller manglende erfaring eller kunnskap, med mindre de har fått tilsyn eller instruksjon angående bruken av apparatet av en person som har ansvar for deres sikkerhet.
- Hvis strømledningen er skadet, må den erstattes av fabrikanten, dennes serviceforhandler eller en lignende kvalifisert person, for å unngå fare.
- Barn bør være under tilsyn for å sikre at de ikke leker med apparater.

- Dekk aldri til apparatet for å unngå overoppheting.
- Vernet til denne varmeren er ment å hindre direkte tilgang til varmeelementer og må være på plass når varmeapparatet er i bruk.
- Ikke stikk gjenstander inn i åpningene på enheten.
- Vernet gir ikke full beskyttelse for små barn og personer med nedsatt funksjons- evne.
- Dette apparatet kan brukes av barn fra 12 år og oppover og personer med redu- serte fysiske, sensoriske eller mentale evner eller mangel på erfaring og kunn- skap, hvis de er under tilsyn eller har fått instruksjoner om bruk av apparatet på en sikker måte og forstår farene som er involvert.
- Rengjøring og bruker vedlikehold skal ikke gjøres av barn uten tilsyn.
- Barn under 3 år skal holdes unna med mindre de er under kontinuerlig tilsyn.
- Barn mellom 3 og 8 år skal bare slå apparatet på eller av, forutsatt at det er plas- sert eller installert i sin tiltenkte, normale driftsposisjon og at barna får tilsyn eller har fått instruksjon i bruk av apparatet på en trygg måte, og forstår farene som er involvert.
- Barn fra 3 år og mindre enn 8 år skal ikke plugge inn, regulere eller rengjøre apparatet eller utføre brukervedlikehold.
- **FORSIKTIGHET** - Noen deler av dette produktet kan bli svært varme og forårsake forbrenninger. Vær spesielt oppmerksom med barn og sårbare men- nesker til stede.
- I vanlig drift og rett etter bruk vil apparatet være ekstremt varmt. Rør ALDRI apparatet når det er i bruk eller like etter operasjon. Flytt ALDRI apparatet i løpet av denne tiden.
- Slå av apparatet når det er uten tilsyn.
- Ikke dekk til eller blokker varmeapparatet når det er i bruk.

Hvis du ikke leser og/eller følger opp regler, instruksjoner og forklaring, vil garan- tien ikke lenger være gyldig, og produsenten vil ikke lenger håndtere eventuelle skader på apparatet og/eller miljøet under garantien.

- Les bruksanvisningen før installasjon og bruk.
- Dette apparatet må installeres og gassflasken lagres i samsvar med gjeldende for- skrifter.
- Ikke dekk til ventilasjonshullene i sylinderveksten.
- Ikke flytt på apparatet når det er i drift.
- Steng ventilen på gassflasken og / eller regulatoren:
 - a. før du flytter apparatet
 - b. etter bruk
- Slangen eller den fleksible slangen må byttes innenfor de foreskrevne intervalle- ne.
- Bruk kun den type gass og type sylindere som er spesifisert av produsenten.
- Ved kraftig vind må du ta spesielle forholdregler mot at apparatet velter.
- At eventuelle reparasjoner og/eller vedlikehold kun utføres av en faglært tekni- ker.
- Sørg for at riktig gass brukes og at gassbeholdere ikke utsettes for varme eller ekstreme temperaturendringer. Oppbevar gassbeholdere på et kjølig, tørt og mørkt sted.
- Bruk alltid en egnet og godkjent 700 mbar trykkregulator. I tilfelle tvil, ta kontakt med din lokale forhandler.

MONTERING AV OVNEN

Produsenten er ikke ansvarlig for eventuelle skader eller personskader hvis det ikke gis oppmerksomhet til punktene som er beskrevet ovenfor.

Bruken av dette produktet og elementene som kreves for dette formålet er helt på sluttbrukerens egen risiko.

GFA 1015 Installasjon av skjermen

For å beskytte gulvet må du **ALLTID** montere skjermen på varmeapparatets front-uttak.

1. Ta varmeapparatet ut av kartongen. Skjermen er installert under luftuttaket slik pilen under viser.

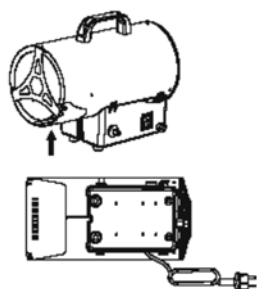

2. Skru ut de 2 skruene for skjermen mot klokken.

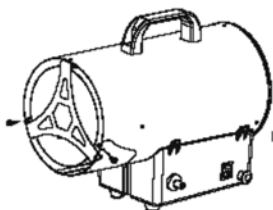

3. Installer skjermen som vist på tegningen under.
4. Stram de 2 skruene med klokken.

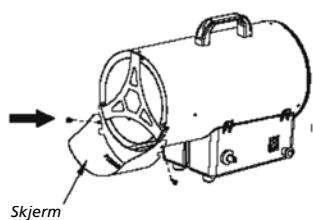

5. Ferdig tilstand.

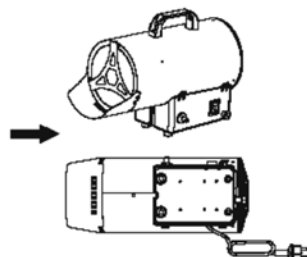

KRAV TIL GASSEN

Bruk bare propan, butan eller LGP. Se typeskiltet på apparatet.

- Apparatet krever en godkjent gasslange med lengde på <150 cm og en gass-

- regulator. Slangen og regulatoren må samsvare med lokale standardkoder.
- Regulatorens maksimale innløpstrykk må ikke overstige 690 kPa.
 - Gasstilkobling 1/4"venstre. Må brukes med en 700 mbar regulator.
 - Gasstilkobling 3/8"venstre. Skal brukes med 0-2 bar regulator pluss 700 mbar regulator. Begge skal monteres i serie etter forklaringen nedenfor.
 - Installasjonen må samsvare med lokale forskrifter, eller i fravær av lokale forskrifter, til standard for lagring og håndtering av flytende petroleumsgasser.
 - En bulkete, rusten eller skadet gassflaske kan være farlig og bør kontrolleres av en autorisert dedikert gassspesialist.
 - Bruk aldri en gassflaske med skadet ventiltilkobling.
 - Gassflasken må anordnes for å tilveiebringe damptilbaketrekning fra driftssylindren.
 - Vri aldri fleksible rør og slanger.
 - Koble aldri en uregulert gassflaske til varmeapparatet.
 - Koble fra gassflasken når ovnen ikke er i bruk.

LEKKASJETESTING

Gasstilkoblingene på varmeapparatet lekkasjetestes på fabrikken før forsendelse. En fullstendig gasstetthetsjekk må utføres på installasjonsstedet på grunn av mulig mishandling i forsendelsen og/eller montering eller på grunn av overdrevent trykk som blir påført ovnen. Ovnen må sjekkes med en full sylinder.

1. Kontroller at sikkerhetsreguleringsventilen er i AV-posisjon.
2. Lag en såpevannsløsning av en del flytende vaskemiddel og en del vann. Såpevannet kan påføres med en sprayflaske, børste eller fille på alle gassforbindelsene. Såpebobler vises i tilfelle lekkasje.



ADVARSEL: Røyk aldri under en lekkasjetest!

ADVARSEL: Ved gasslekkasje, skal ikke apparatet brukes, eller hvis tent skal gasstilførselen stenges og apparatet skal undersøkes og utbedres før det brukes igjen.

3. Slå gasstilførselen PÅ. Og sjekk alle tilkoblinger med såpevann. Det skal ikke være noen bobler!
4. I tilfelle av en lekkasje, skru av gasstilførselen. Stram eventuelle lekkende koblinger, og slå PÅ gasstilførselen og kontroller på nytt. Kontakt forhandleren eller gassleverandøren for å få hjelp hvis det fortsatt vises bobler.

Bemerk:

- Gasslangen følger IKKE med ovnen.
- Gassregulatoren følger ikke med ovnen.

Koble regulatoren til gassflasken (ikke inkludert) i henhold til monteringsanvisningen som tilføres sammen med gassregulatoren og/eller gassflasken.

DRIFT

Sikker bruk

Dette apparatet er fremstilt for gassflasker opptil 15 kg
Unngå vridning og bøyning av den fleksible slangen mellom gassregulator og apparat. Torsjonsspenning kan føre til gasslekkasje over tid!

Bemerk:

Hvis en ny tank har nettopp blitt koblet til, kan det ta minst ett minutt eller mer for at luften i gassledningen skal renses ut gjennom pilothullet.

Hvis flammen slukker med et uhell eller den blåses ut av vinden, slå av ovnen og vent i minst 5 minutter eller mer for å la gassen spre seg før den tennes på nytt for å unngå mulig gasseksplasjon.

Advarsler:

- Hele gassystemet – slange, regulator, pilot og brenner bør inspiseres for lekkasje før bruk. Men minst en gang i måneden, og hver gang gassylindere byttes. Kontroller slangene for tegn på ekstrem slitasje eller kutt. Mistenkte områder bør lekkasjetestes. Hvis slangen lekker må den skiftes ut med en ny en som er i samsvar med lokale standardforskrifter.). Hvis den viser tegn til sprekking, oppsplitting eller annen forringelse skal den byttes ut med ny slange av samme lengde og av tilsvarende kvalitet.
- Ha alltid et pulverbrannslukningsapparat lett tilgjengelig.
- For sikkerhets skyld må du alltid gi en 5-minutters fullstendig avstengningsperiode før du tenner en varm ovn på nytt.
- Bytt ut gassrøret / -slangen innenfor intervallet som er beskrevet med slangen.

BYTTE GASSYLINDEREN

- Slå av ovnen.
- Steng ventilen på gassylindere.
- Koble regulatoren fra sylindere ifølge instruksjonene som fulgte med regulatoren.
- Bytt ut sylindere.
- Pass på at det ikke er noen flamme. Bare når det ikke er noen flamme: fjern pluggen eller forseglingslokket fra flaskeventilen.
- Sjekk at pakken er i god tilstand og er til stede før du kobler regulatoren til en ny sylindere.
- Sjekk at regulatorforseglingen er korrekt montert og i stand til å utføre sin funksjon.
- Utfør lekkasjetest med såpevann.



ADVARSEL: Bare bytt gassylindere i et godt ventilert område, vekk fra alle antennelseskilder (stearinlys, sigaretter, annet flammeproduserende utstyr, etc.).

SIKKERHETSKLARERING

- For hver kW er det nødvendig å ha permanent ventilasjon på 25 cm³, likt fordelt mellom gulv og høyt nivå, med et minimumsutløp på 250 cm³.
- Før aldri varmluftstrømmen mot sylindere.
- Bruk aldri varmeapparatet uten dekselet.
- Ikke overskrid 100 W/m³ ledig plass. Minste volum på rommet må være større enn 100 m³.
- Pass på at du ikke hindrer innløps- eller utløpsseksjonene på varmeapparatet.
- Hvis varmeren skal arbeide i lang tid med maksimal kapasitet, kan det danne seg is på sylindere. Dette skyldes overdrevent damputtak. Sylindere må ikke oppvarmes, verken av denne eller noen annen grunn. For å unngå denne virkningen, eller i det minste å redusere den, bruk en stor sylindere eller to sylindere koblet sammen (Fig. 1).

- Ikke bruk varmeren i kjellere eller i andre rom under bakkenivå.
- Etter bruk skrur gassflasken av.



- Gassflasken må alltid skiftes ut i henhold til sikkerhetsregler, og borte fra enhver form for antenneskilde.
- Varmeren må plasseres slik at det ikke er noen fare for brann, og varmluftsutløpet må være minst 3 m fra enhver brennbar vegg eller tak. Det må aldri rettes direkte mot gassflasken.
- Hvis du er i tvil, kontakt din forhandler.

MONTERING

1. Koble varmeapparatet til en egnet stikkontakt / 230V~ 50Hz
2. Kontroller at maskinen er jordet på riktig måte.
- 3.1. Koble gassforsyningsslangen til trykkregulatoren og koble regulatoren til en egnet LPG-sylinder.
- 3.2. KUN FOR SPANIA, PORTUGAL, DANMARK, FINLAND, NORGE: Monter først 2 bar regulator på gassflasken. Koble deretter 700 mbar-regulatoren til 2 bar-regulatoren. Koble den ene siden av gasslangen til 700 mbar-regulatoren og koble den andre siden av gasslangen til varmeren. Se under bilde inst 1, inst 2 og inst 3.
4. Åpne kranen på sylindere og kontroller tilførselsslengen og beslagene for gasslekkasje. For denne operasjonen anbefales det å bruke en godkjent lekkasjedetektor.



Bemerk: Monter de 2 regulatorene i serie - KUN FOR SPANIA, PORTUGAL, DANMARK, FINLAND, NORGE.

FORBEREDELSE FOR DRIFT



BRUKSANVISNING

1. Kontroller varmeovnen for eventuelle transportskader.
2. Koble slangen og regulatoren til LPG-sylindere.
3. Åpne sylindere gassventil og kontroller alle gassforbindelser med såpevann.
4. Koble strømledningen til en jordet 220V~, 50Hz strømkilde.

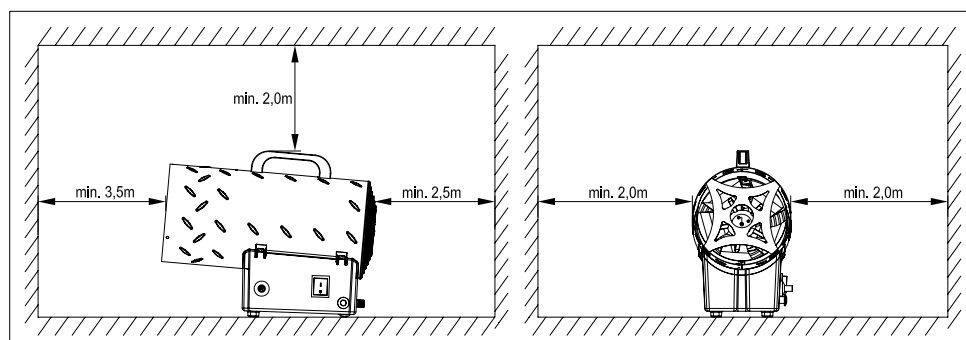



TENNING/ Manuell tenning

1. Slå strømbryteren til posisjon I og kontroller at viften starter og går riktig.
2. Trykk på gassventilknappen og trykk gjentatte ganger (!!) på tenneren (piezoelektrisk tenning) til flammen tennes.
3. Når flammen tennes, hold ventilknappen i ca. 10 sekunder. Skulle varmeovnen stoppe når ventilknappen slippes, vent i ett minutt og gjenta startoperasjonen og hold venteknappen inne i en lengre periode.
4. Kontakt leverandøren hvis eventuelle problemer vedvarer.

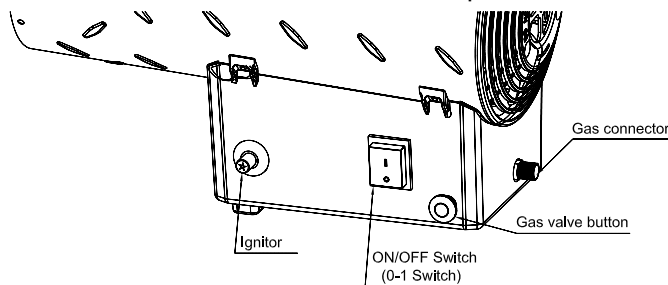

FORSIKTIGHET

Hvis tenningen er vanskelig eller uregelmessig, må du kontrollere at viften ikke er låst, og at luftinntak og -utløp er uhindret, før du gjentar tenningen.

SLÅ AV

For å stoppe varmeovnen, steng av gassflasken. La viften gå til flammen slukkes og vri deretter viftebryteren til stilling O.

KLIMAAANLEGG

1. Varmeapparatet kan også brukes som ventilator.
2. Fjern i så fall gassforsyningsslangen og koble støpselet til en egnet strømforsyning.
3. Still viftebryteren på posisjon I.

LUKT SVINN ADVARSEL



Kvelningsfare

1. Bruk ikke varmeapparatet til oppvarming av bebodde rom.
2. Bruk ikke apparatet i rom uten ventilasjon.
3. Strømmen av forbrennings- og ventilasjonsluft må ikke hindres.
4. Det må sørges for tilstrekkelig luft for ventilasjon av apparatet slik at forbrenningen kan foregå normalt.
5. Utilstrekkelig luft til ventilasjon vil føre til feil forbrenning.
6. Feil forbrenning kan medføre forgiftning ved kullmonoksid, som igjen fører til alvorlig skade eller død. Symptomer på forgiftning av kullmonoksid kan omfatte hodepine svimmelhet og pusteproblemer.

BRENNGASS LUKT

LP gass og naturgass har fått tilsatt spesielle luktstoffer for å kunne oppdage lekkasjer av brenselgass.

Hvis det oppstår gasslekkasje, bør du kunne lukte drivstoffgassen. Siden propan (LP) er tyngre enn luft, bør du søke gasslukten lavt ned mot gulvet. **ENHVER LUKT AV GASS ER TEGN PÅ AT DU MÅ HANDLE ØYEBLIKKEG!**

1. Ikke foreta deg noe som kan antenne drivstoffgassen. Bruk ikke noen elektriske brytere. Ikke trekk i strømforsynings- eller skjøteledninger. Tenn ikke fyrstikker eller annen flamme. Bruk ikke telefonen din.
2. Få alle ut av bygningen og vekk fra området umiddelbart.
3. Lukk alle propan (LP) gasstanker eller forsyningsventiler på sylindere.
4. Propan (LP) gass er tyngre enn luft og kan legge seg lavt ned. Når du har grunn til å mistenke en propanlekkasje, hold deg borte fra alle lave områder.
5. Bruk naboens telefon for å ringe din leverandør av drivstoffgass og brannvesenet. Gå ikke inn i bygningen eller området igjen.
6. Hold deg unna bygningen og området til det er erklært trygt av brannmenn og leverandøren av drivstoffgass.
7. TIL SLUTT, la gassleverandørens utsendte og brannfolkene sjekke for gass som har unnsloppet. Be dem om å luften ut av bygningen og området før du går tilbake. Service fagfolk må reparere eventuelle lekkasjer, kontrollere for ytterligere lekkasjer, og deretter tenne apparatet for deg på nytt.

VEDLIKEHOLD

1. Reparasjon eller vedlikehold må kun utføres av kvalifisert personell.
2. Enheten må kontrolleres av en kvalifisert tekniker minst en gang i året.
3. Kontroller regelmessig tilstanden til gasslangen, og gassregulatoren. Hvis den må byttes ut, bruk bare originale reservedeler.
4. Før du starter en vedlikeholdsoperasjon på varmeapparatet, koble fra både gass- og strømtilførsel.
5. Hvis enheten ikke har vært brukt på lang tid, anbefaler vi at en tekniker utfører en generell kontroll før bruk. Det er viktig å kontrollere følgende:
 - Kontroller periodisk tilstanden til slangen for gasstilførsel, og hvis den må skiftes, bruk bare originale reservedeler.
 - Kontroller posisjonen for startelettroden (bilde 1).
 - Kontroller tilkoblingen til sikkerhetstermostaten og termoelementet: de må alltid være rene.

Hvis nødvendig, rengjør viftebladet og innsiden av varmeren med trykkluft.

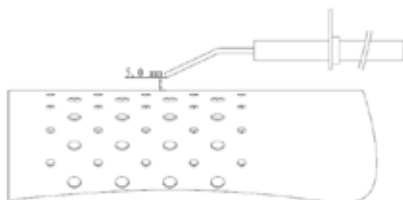

Bilde 1

LAGRING

- Pass på at ovnen er i nøytral stilling.
- Steng alltid ventilen på gassflasken etter bruk, eller i tilfelle av en forstyrrelse.
- Koble gassbeholderen fra gassvarmeren.
- Oppbevar gassbeholderen i et godt ventilert rom. Plasser den langt borte fra brennbare, eksplosive eller varme materialer og helst ikke inne i hjemmet. I tillegg bør den aldri oppbevares i kjelleren eller loftet.
- Sylindere må oppbevares utilgjengelig for barn.
- Frakoblede sylindere må ha gjengede ventilplugger godt installert og må ikke lagres i garasjen eller et annet lukket område. Oppbevar den kun i et ventilert område!

- Lagring av varmeapparatet innendørs er kun tillatelig hvis sylindere er frakoblet og fjernet fra ovnen.
- Kontroller at gassventilen er godt festet og ikke skadet. Hvis du har mistanke om skade, må den byttes av gassforhandleren.
- Oppbevar aldri flytende gassylindere på et område som er under bakkenivå, eller på steder uten tilstrekkelig ventilasjon.

RENGJØRING OG STELL

Advarsel: Pass på at ovnen er i nøytral stilling og er kald!

Advarsel: Ikke rengjør ovnen med rengjøringsmidler som er brennbare eller etsende.

- Tørk av pulverlakkerte overflater med en myk, fuktig klut og såpevann.
- Fjern rusk, edderkopper og insektsreir fra ventilasjonsåpninger i sylinderkabinettet, kontrollrommet, brenner og sirkulasjonsluftpassasjer av ovnen med en robust piperenser eller trykkluft for å holde apparatet rent og sikkert for bruk.
- Rengjør aldri porter eller andre åpninger med tannpirkere eller andre artikler som vil knekke og blokkere portene.

PROBLEMLØSNING

Problem	Årsak	Løsninger
Motoren virker ikke	Ingen strømforsyning	Kontroller terminalbordet med en tester.
	Sikkerhetstermostaten er på	Vent ca. ett minutt og start deretter på nytt
Motoren fungerer, men brenneren lyser ikke, og etter noen sekunder stopper varmeapparatet	Spaken for sylindergass er lukket	Åpne gass-spaken.
	Sylindere er tom	Bruk en ny sylindere.
	Dysen er blokkert	Fjern dysen og rengjør den.
	Magnetventilventilen er ikke åpen	Kontroller at magnetventilen fungerer.
Brenneren lyser, men etter noen sekunder stopper varmeapparatet	Det er ingen gnist	Kontroller elektrodens posisjon.
	Ingen forbindelse med jordingssystemet	Sjekk og koble riktig.
	Defekt forbindelse mellom sensor og sikkerhetsenhet	Sjekk og koble riktig.
Varmeapparatet stopper under drift	Defekt sikkerhetsenhet	Bytt sikkerhetsinnretningen.
	Overdreven gasstilførsel	Kontroller trykkreduksjonen og bytt den ut om nødvendig.
	Utilstrekkelig luftstrøm	Kontroller at motoren fungerer riktig.
	For lite gasstilførsel på grunn av isdannelse på sylindere	Kontroller og bruk en større sylindere, eller to sylindere koblet sammen.

SLUTTEN PÅ BRUKSTIDEN



Dersom det er bestemt at gassovnen ikke skal brukes lenger, anbefales det at den kobles fra gassbeholderen. Kutt også gummislangen. Dersom barn leker med ovnen, sørg for at farlige deler er fjernet.

Kast aldri ikke-nedbrytbare produkter i miljøet, men kast dem i samsvar med gjeldende nasjonal lovgivning. På slutten av sin levetid, må ikke produktet kastes som husholdningsavfall. Den må leveres til et spesielt kommunalt differensiert avfallsinnsamlingsanlegg eller til en forhandler som tilbyr denne tjenesten.

Avhending av husholdningsapparater unngår separat mulige negative konsekvenser for miljø og helse som stammer fra upassende avhending og gjør det mulig for at materialer gjenvinnes for å gjøre betydelige besparelser i energi og ressurser. Som en påminnelse om behovet for å avhende husholdningsapparater separat.

GARANTIBESTEMMELSER

Apparatet leveres med en 24-måneders garanti, som starter på kjøpsdatoen. Alle material- og produksjonsfeil vil bli reparert eller byttet uten omkostninger innenfor denne perioden. Følgende regler gjelder:

1. Vi avslår uttrykkelig alle andre skadeerstatninger, inkludert krav følgeskader.
2. Reparasjoner eller utskifting av deler innenfor garantiperioden vil ikke føre til utvidelse av garantien.
3. Garantien blir ugyldig hvis det blir gjort noen endringer, ikke-originale deler monteres eller reparasjoner utføres av en tredjepart.
4. Komponenter utsatt for normal slitasje, som filtre, batterier, lamper og varmeelementer dekkes ikke av garantien.
5. Garantien er kun gyldig når du viser den originale, daterte kjøpsfakturaen og hvis ingen endringer er gjort til den.
6. Garantien er ugyldig for skader forårsaket av omsorgssvikt og/eller handlinger som avviker fra de i denne bruksanvisningen.
7. Transportkostnader og risikoene involvert i transport av apparatet eller komponenter av apparatet skal alltid være kjøperens ansvar.
8. Skader forårsaket av å ha benyttet uegnede reservedeler dekkes ikke av garantien.
9. Ingen reservedeler som brukeren kan erstatte. Send apparatet til Qlima hvis reparasjon er nødvendig.

For å hindre unødvendige utgifter, anbefaler vi at du alltid leser bruksanvisningen nøye først. Ta apparatet til forhandleren for reparasjon hvis disse instruksjonene ikke gir en løsning.

www.Qlima.com

INSTRUÇÕES DE UTILIZAÇÃO (PT)



Este aquecedor é apenas para uso no exterior. A utilização no interior é perigosa.

Uma área bem ventilada deve ser um mínimo de 25% de área de superfície aberta. A área de superfície é a soma da superfície das paredes.



- Leia atentamente este manual do utilizador antes de utilizar o aparelho e guarde-o para referência futura. Instale este dispositivo apenas quando estiver em conformidade com a legislação, normas e normas locais/nacionais.
- Este produto destina-se a ser utilizado como aquecedor elétrico para aquecimento do ambiente de trabalho de pessoas em ambientes não domésticos.
- **NÃO DEVE SER UTILIZADO PARA O AQUECIMENTO DE ÁREAS HABITÁVEIS OU INSTALAÇÕES DOMÉSTICAS; PARA A UTILIZAÇÃO EM EDIFÍCIOS PÚBLICOS CONSULTE AS NORMAS NACIONAIS.**
- Depois de desembalar, verifique se existem quaisquer danos no aparelho. Em caso de dúvida, não utilize o aparelho, mas entre em contacto com o serviço ao cliente no revendedor local. Mantenha os materiais de embalagem (sacos de plástico, etc.) longe de crianças, pois podem causar situações perigosas para crianças.
- Não é permitida nenhuma modificação no sistema de segurança.
- Este aquecedor é construído de acordo com os textos relevantes na norma EN1596:1998/A1:2004.
- Guarde as instruções para futuras referências



AVISOS

- Leia as instruções antes da instalação e utilização. Este aparelho deve ser instalado e a botija de gás armazenada de acordo com os regulamentos em vigor.
- Utilize o dispositivo apenas para a finalidade pretendida. Outras utilizações podem provocar queimaduras, incêndio, explosão, acidentes, asfixia, envenenamento por monóxido de carbono e/ou choque elétrico, etc.
- Instale o aquecedor apenas se estiver em conformidade com os regulamentos, leis e normas locais.
- Verifique se as informações indicadas na placa de identificação correspondem à sua situação antes de ligar o aparelho.
- Instale o aquecedor de acordo com as instruções, conforme descrito na secção de instalação das instruções de utilização.
- Este aquecedor é fabricado de acordo com os padrões de segurança CE. No entanto, como com qualquer outro dispositivo de aquecimento, deve ter cuidado.
- **RISCO DE INCÊNDIO!** Nunca use o aparelho em locais onde podem estar presentes gases inflamáveis e/ou prejudiciais, produtos ou fumos (por exemplo, gases de escape, fumos de pintura, cortinas, papel, roupas).
- Se o aquecedor for posicionado muito perto de materiais inflamáveis, pode causar um incêndio.
- Por razões de segurança, tenha cuidado quando crianças ou animais estão na proximidade do aquecedor, como com qualquer outro dispositivo de aquecimento, e certifique-se de que as crianças estão sempre conscientes da presença de um aquecedor quente.
- Este aparelho não se destina a ser utilizado por pessoas (incluindo crianças) com capacidades físicas, sensoriais ou mentais reduzidas ou falta de experiência e conhecimento, a menos que sejam supervisionadas ou instruídas sobre a utiliza-

ção do aparelho por uma pessoa responsável pela sua segurança.

- Se o aquecedor estiver danificado, deve ser reparado pelo fabricante, pelo seu agente de serviço ou pessoas qualificadas de forma semelhante para evitar situações de perigo.
- As crianças devem ser supervisionadas para garantir que não brincam com o aparelho.
- Para evitar o sobreaquecimento, não cubra o dispositivo.
- A proteção deste aquecedor destina-se a impedir o acesso direto aos elementos de aquecimento e deve estar no devido lugar quando o aquecedor estiver em utilização.
- Não coloque objetos nas aberturas do dispositivo.
- A proteção não protege totalmente as crianças pequenas e pessoas doentes.
- Este aparelho pode ser utilizado por crianças com idade igual ou superior a 12 anos e pessoas com capacidades físicas, sensoriais ou mentais reduzidas ou falta de experiência e conhecimento se forem supervisionadas ou instruídas sobre a utilização do aparelho de forma segura e compreendendo os perigos envolvidos.
- A limpeza e a manutenção do utilizador não devem ser feitas por crianças sem supervisão.
- As crianças com menos de 3 anos devem ser mantidas afastadas, a menos que sejam supervisionadas continuamente.
- As crianças com idades compreendidas entre os 3 anos e os 8 anos devem apenas ligar/desligar o aparelho desde que tenha sido colocado ou instalado na posição de funcionamento normal pretendida e que lhes tenha sido dada supervisão ou instruções sobre a utilização do aparelho de forma segura e compreendam os riscos envolvidos.
- Crianças com idades compreendidas entre os 3 anos e os 8 anos não devem ligar, regular e limpar o aparelho ou realizar a manutenção do utilizador.
- **CUIDADO** - algumas partes deste produto podem ficar muito quentes e causar queimaduras. Deve ser prestada especial atenção quando crianças e pessoas vulneráveis estão presentes.
- Durante o funcionamento e logo após o funcionamento, o aparelho fica extremamente quente. NUNCA toque no aparelho durante o funcionamento ou logo após o funcionamento. NUNCA mova o aparelho durante este período.
- Desligue o aparelho quando estiver sem supervisão.
- Não cubra ou obstrua o aquecedor quando estiver em utilização.

Se deixar de consultar e/ou seguir as regras, instruções e explicações, a garantia deixa de ser válida e o fabricante deixa de lidar com os danos causados ao aparelho e/ou ao seu ambiente abrangidos pela garantia.

- Leia as instruções antes da instalação e utilização.
- Este aparelho deve ser instalado e a botija de gás armazenada de acordo com os regulamentos em vigor.
- Não obstrua os orifícios de ventilação do compartimento da botija.
- Não mova o aparelho quando estiver em funcionamento.
- Desligue a válvula na botija de gás e/ou no regulador:
 - a. antes de mover o aparelho
 - b. depois de utilizar
- A tubagem ou a mangueira flexível devem ser alteradas dentro dos intervalos determinados
- Utilize apenas o tipo de gás e o tipo de botija especificado pelo fabricante
- Em caso de ventos fortes, deve ser tomada uma atenção especial para a inclinação do aparelho

- Quaisquer reparações e/ou manutenções devem ser realizadas apenas por um engenheiro de serviço reconhecido
- Certifique-se de que é utilizado o gás correto e que as botijas de gás não estão expostas ao calor ou a mudanças extremas de temperatura. Armazene sempre as botijas de gás num local fresco, seco e escuro.
- Utilize sempre um regulador de média pressão de 700 mbar aprovado. Em caso de dúvida entre em contacto com o revendedor local.

MONTAGEM DO AQUECEDOR

O fabricante não é responsável por lesões ou danos se não for prestada atenção aos pontos acima descritos.

A utilização deste produto e os elementos necessários para este fim são inteiramente de risco próprio do utilizador final.

INTRODUÇÃO DE INSTALAÇÃO DO DEFLETOR GFA1015

Para proteger o chão, monte **SEMPRE** o defletor da saída frontal do aquecedor.

1. Retire o aquecedor da caixa. O defletor é instalado sob a saída de ar como indicado pela seta..

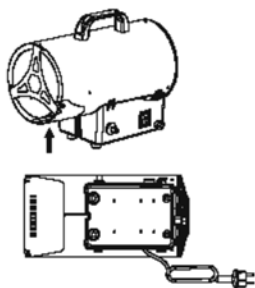

2. Desaperte os dois parafusos do defletor, rodando para a esquerda.

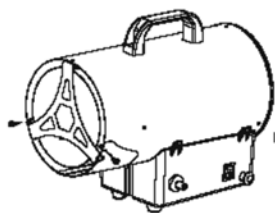

3. Instale o defletor como indicado na figura abaixo.
4. Aperte os dois parafusos, rodando para a direita.

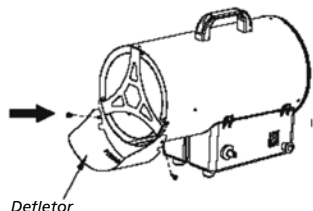

5. Estado terminado

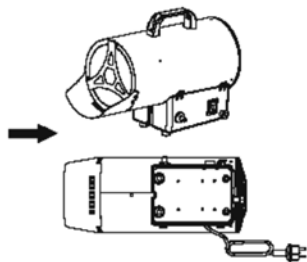

REQUISITOS DE GÁS

Utilize apenas propano, butano ou GLP. Consulte a etiqueta de classificação no aparelho.

- O aparelho requer uma mangueira de gás aprovada com um comprimento de <150 cm e um regulador de gás. A montagem da mangueira e do regulador deve estar em conformidade com os códigos padrão locais.
- A pressão de entrada máxima do regulador não deve exceder 690 kPa.
- Ligação de gás de 1/4" no lado esquerdo. Destina-se a ser utilizado com um regulador de 700 mbar
- Ligação de gás de 3/8" no lado esquerdo. Destina-se a ser utilizado com um regulador de 0-2 bar mais regulador de 700 mbar. Ambos devem ser montados em série, seguindo a seguinte explicação.
- A instalação deve estar em conformidade com os códigos locais ou, na ausência de códigos locais, com a norma de armazenamento e manuseio de gases de petróleo liquefeito.
- Uma botija de gás amolgado, enferrujado ou danificado pode ser perigoso e deve ser verificado por um especialista em gás dedicado autorizado.
- Nunca utilize uma botija de gás com a ligação da válvula danificada.
- A botija de gás deve estar disposta de modo a proporcionar a remoção de vapor da botija em funcionamento.
- Nunca torça os tubos e mangueiras flexíveis.
- Nunca ligue uma botija de gás não regulada ao aquecedor.
- Desligue a botija de gás quando o aquecedor não for utilizado.

TESTE DE FUGA

As ligações de gás no aquecedor são testadas para fugas na fábrica antes do envio. Deve ser realizada uma verificação completa do aperto do gás no local de instalação devido ao possível manuseio incorreto no envio e/ou na instalação ou devido à pressão excessiva aplicada ao aquecedor. O aquecedor deve ser verificado com uma botija cheia.

1. Verifique se a válvula de controlo de segurança está na posição OFF.
2. Faça uma solução de água com sabão de uma parte de detergente líquido e uma parte de água. A solução de água com sabão pode ser aplicada com uma garrafa de spray, escova ou pano em todas as ligações de gás. As bolhas de sabão irão aparecer em caso de fuga.



ADVERTÊNCIA: Nunca realize o teste de fuga enquanto estiver a fumar!

ADVERTÊNCIA: Em caso de fuga de gás, o aparelho não deve ser utilizado ou, se estiver aceso, o fornecimento de gás deve ser desligado e o aparelho deve ser analisado e retificado antes de ser utilizado novamente.

3. Ligue o alimentador de gás. E verifique todas as ligações com a solução de água com sabão. Não deve aparecer nenhuma bolha!

4. Em caso de fuga, desligue o fornecimento de gás. Aperte os acessórios que têm fuga, depois ligue o abastecimento de gás e volte a verificar. Entre em contacto com o seu revendedor ou fornecedor de gás para obter assistência se as bolhas continuarem a aparecer.

Nota:

- A mangueira de gás NÃO está incluída no aquecedor.
- O regulador de gás NÃO está incluído no aquecedor.

Ligue o regulador à botija de gás (não incluída) de acordo com as instruções de montagem fornecidas juntamente com o regulador de gás e/ou a botija de gás.

OPERAÇÃO

Operação segura

Este aparelho foi concebido para botijas de gás de até 15 kg.

Evite força de torção na tubagem flexível entre o regulador de gás e o aparelho. A força de torção pode levar a fugas de gás ao longo do tempo!

Nota:

Se acabou de ser ligado um novo depósito, permita durante, pelo menos, um minuto ou mais que o ar no gasoduto seja limpo através do orifício piloto.

Se a chama do queimador se apagar acidentalmente ou for soprada pelo vento, desligue o aquecedor e aguarde pelo menos 5 minutos ou mais para deixar o gás dissipar antes de voltar a acender para evitar uma possível explosão de gás.

Advertência:

- Todo o sistema de gás: mangueira, regulador, piloto e queimador devem ser inspecionados quanto à fuga antes da utilização. Mas pelo menos uma vez por mês e cada vez que a botija de gás é mudada. Verifique se no conjunto da mangueira existem sinais de abrasão extrema, cortes ou desgaste. As áreas suspeitas devem ser testadas para fugas. Se a mangueira tiver fuga, deve ser substituída por uma nova que esteja em conformidade com os códigos padrão locais. Se apresentar sinais de fissuras, rachas ou outra deterioração, será trocada por uma mangueira nova do mesmo comprimento e de qualidade equivalente.
- Mantenha sempre um extintor de incêndio químico seco prontamente disponível.
- Por segurança, permita sempre um período de encerramento completo de 5 minutos antes de voltar a acender um aquecedor quente.
- Substitua o tubo/mangueira de gás dentro do intervalo descrito com a mangueira.

SUBSTITUIR A BOTIJA DE GÁS

- Desligue o aquecedor.
- Feche a válvula da botija de gás.
- Desligue o regulador da botija seguindo as instruções fornecidas com o regulador.
- Substitua a botija de gás.
- Certifique-se de que não existem chamas. Apenas quando não existirem chamas: retire o tampão ou a tampa de vedação da válvula da botija.
- Verifique a presença e o bom estado da junta antes de ligar o regulador à nova botija.
- Verifique se a vedação do regulador está corretamente instalada e capaz de cumprir a sua função.
- Realize o teste de fuga utilizando a solução de água com sabão.



ADVERTÊNCIA: Mude apenas a botija de gás numa área amplamente ventilada, longe de qualquer fonte de ignição (vela, cigarros, outros aparelhos de produção de chamas, etc.).

FOLGA DE SEGURANÇA

- Por cada kW é necessária uma ventilação permanente de 25 cm³, igualmente distribuída entre o solo e o teto, com uma saída mínima de 250 cm³.
- Nunca direcione o fluxo de ar quente para a botija.
- Nunca utilize o aquecedor sem a cobertura.
- Não exceda os 100 W/m³ de espaço livre. O volume mínimo da divisão tem de ser superior a 100 m³.
- Não obstrua as secções de entrada ou saída do aquecedor.
- Se o aquecedor tiver de funcionar por um período de tempo prolongado à capacidade máxima, é possível que haja a formação de gelo na botija. Deve-se à remoção excessiva de vapor. A botija não deve ser aquecida por este motivo ou qualquer outro. Para evitar este efeito, ou pelo menos reduzi-lo, utilize uma botija de grandes dimensões ou duas botijas (Fig. 1).
- Não utilize o aquecedor em adegas, caves ou qualquer outra divisão abaixo do nível do solo.
- Depois da utilização, desligue a torneira da botija de gás.
- A botija de gás tem de ser sempre substituída seguindo regras de segurança longe de qualquer fonte de ignição possível.
- O aquecedor tem de ser colocado onde não houver risco de incêndio. A saída de ar quente tem de estar a pelo menos 3 m de qualquer parede ou teto inflamável e nunca deve ser direccionada para a botija de gás.
- Em caso de dúvida, entre em contacto com o fornecedor.

INSTALAÇÃO

1. Ligue o aquecedor a uma tomada elétrica adequada, 230 V~50 Hz.
2. Certifique-se de que a máquina está corretamente ligada à terra.
- 3.1. Ligue a mangueira de fornecimento de gás ao regulador de pressão e ligue o regulador a uma botija de GPL adequado.
- 3.2. PARA ESPANHA, PORTUGAL, DINAMARCA, FINLÂNDIA, NORUEGA APENAS: Primeiro monte o regulador de 2 bar na botija de gás. Depois conecte o regulador de 700 mbar ao regulador de 2 bar. Conecte 1 lado da mangueira de gás ao regulador de 700 mbar e conecte o outro lado da mangueira de gás ao aquecedor. Ver abaixo a figura inst 1, inst 2 e inst 3.
4. Abra a torneira da botija e verifique a mangueira de fornecimento e os acessórios quanto a fugas de gás. Para esta operação, recomendamos a utilização de um detetor de fugas aprovado.



NOTA: Montagem dos 2 reguladores em série - SOMENTE PARA ESPANHA, PORTUGAL, DINAMARCA, FINLÂNDIA, NORUEGA.

INSTRUÇÕES DE UTILIZAÇÃO



PREPARAÇÃO PARA OPERAÇÃO

1. Verifique o aquecedor quanto a possíveis danos.
2. Ligue o conjunto do tubo flexível e do regulador ao cilindro de GLP.
3. Abra a válvula de gás do cilindro e verifique todas as ligações de gás com uma solução à base de sabão e água.
4. Ligue o cabo de alimentação a uma fonte de energia de 220 V~, 50 Hz devidamente ligada à terra.

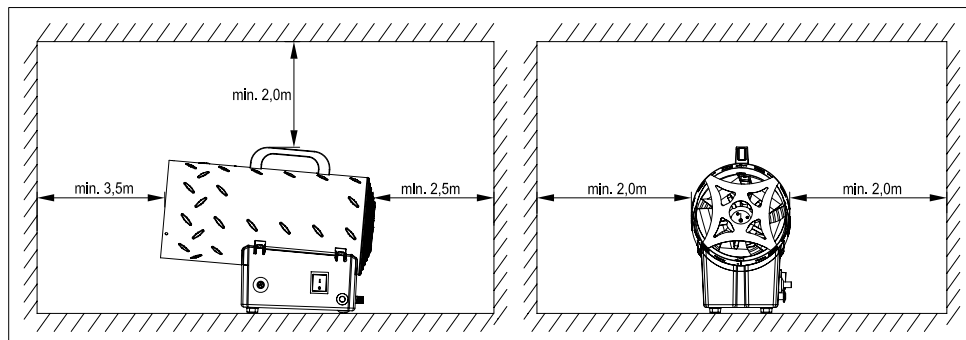

IGNIÇÃO/ignição manual

1. Coloque o interruptor na posição I e verifique se a ventoinha começa a funcionar corretamente.
2. Pressione o botão de válvula de gás e empurre várias vezes (!!) o dispositivo de ignição (isqueiro piezoelétrico) até que a chama acenda.
3. À medida que a chama acende, mantenha o botão da válvula pressionado durante 10 segundos aprox. Caso o aquecedor pare ao libertar o botão da válvula, aguarde um minuto e repita a operação de arranque mantendo o botão da válvula pressionado durante um período de tempo mais longo.
4. Contacte o seu fornecedor caso o problema persista.

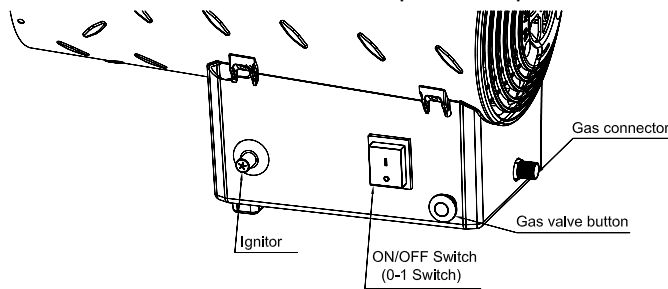

CUIDADO

Se houver dificuldade na ignição ou for irregular, antes de repetir as operações de ignição, certifique-se de que a ventoinha não está bloqueada e que a entrada e a saída de ar não estão obstruídas.

DESLIGAR

Para desligar o aquecedor, feche a torneira do cilindro de gás. Deixe a ventoinha a funcionar até que a chama apague e coloque o interruptor da ventoinha na posição O.



AR-CONDICIONADO

1. O aquecedor também pode ser utilizado como um ventilador.
2. Neste caso, retire a mangueira de fornecimento de gás e ligue a ficha do aquecedor a uma tomada elétrica adequada.
3. Coloque o interruptor da ventoinha na posição I.

AVISO DE ODORES



Perigo de asfixia

1. Não utilize o aquecedor para aquecer quartos.
2. Não utilize em áreas não ventiladas.
3. O fluxo de ar de ventilação e combustão não pode estar obstruído.
4. Deve ser proporcionada ar de ventilação adequado para suportar os requisitos do ar de combustão do aquecedor utilizado.
5. A falta de ar de ventilação adequado provoca uma combustão inadequada.
6. Uma combustão inadequada pode levar ao envenenamento por monóxido de carbono provocando lesões graves ou morte. Os sintomas do envenenamento por monóxido de carbono podem incluir tonturas e dificuldade em respirar.

ODOR DE GÁS COMBUSTÍVEL

O GPL e o gás natural têm substâncias odoríferas artificiais adicionadas especificamente para a detecção de fugas de gás combustível.

Se houver uma fuga de gás, deve ser capaz de sentir o cheiro de gás combustível. Como o propano (PL) é mais pesado que o ar, deve ser capaz de sentir o odor de gás perto do chão. **QUALQUER ODOR DE GÁS É O SINAL PARA TOMAR MEDIDAS IMEDIATAS!**

1. Não tome medidas que possam inflamar o gás combustível. Não opere quaisquer interruptores elétricos. Não puxe quaisquer cabos de extensão ou fonte de alimentação. Não acenda fósforos ou qualquer outra fonte de chamas. Não utilize o telefone.
2. Evacue imediatamente todas as pessoas do edifício e afaste-as da área.
3. Feche todas as válvulas de fornecimento de combustível da botija ou depósito de gás propano (PL).
4. O gás propano (PL) é mais pesado que o ar e pode assentar nas zonas baixas. Quando tiver motivo para suspeitar de fuga de propano, mantenha-se afastado das zonas baixas.
5. Utilize o telefone de um vizinho ou entre em contacto com o fornecedor de gás combustível e o departamento de bombeiros. Não volte a entrar no edifício ou área.
6. Mantenha-se fora do edifício e afastado da área até ser considerada segura pelos bombeiros e o fornecedor de gás combustível.
7. **POR ÚLTIMO**, deixe o responsável pelo serviço de gás combustível e os bombeiros verificarem a existência de fugas de gás. Peça que ventilem o edifício e a área antes de regressar. As pessoas de assistência devidamente qualificadas devem reparar quaisquer fugas, verificar a existência de fugas e voltar a ligar o aparelho.

MANUTENÇÃO

1. As operações de reparação ou manutenção só devem ser realizadas por pessoal qualificado.
2. A unidade tem de ser verificada por um técnico qualificado pelo menos uma vez por ano.
3. Verifique regularmente o estado da mangueira de gás e do regulador. Se for necessário substituir, substitua apenas por peças sobressalentes originais.

4. Antes de iniciar qualquer operação de manutenção no aquecedor, desligue ambos os fornecimentos de gás e elétricos.
5. Se uma unidade não tiver sido utilizada por um período de tempo prolongada, aconselhamos que um técnico efetue uma verificação geral antes da utilização. É importante controlar o seguinte:
 - Verifique periodicamente o estado da mangueira de fornecimento de gás. Caso seja necessário substituí-la, utilize apenas peças sobressalentes originais.
 - Verifique a posição inicial do elétrodo (imagem 1).
 - Verifique as ligações do termóstato de segurança e do termopar: têm de estar sempre limpas.Se necessário, limpe a lâmina da ventoinha e o interior do aquecedor com ar comprimido.

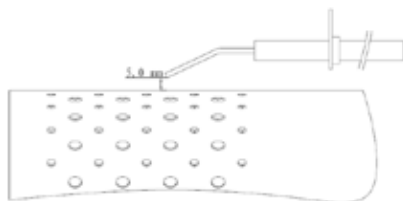

Fig. 1

ARMAZENAMENTO

- Certifique-se de que o aquecedor está na posição desligada!
- Feche sempre a válvula da botija de gás após a utilização ou em caso de perturbação.
- Desligue a botija de gás do aquecedor a gás.
- Armazene a botija de gás numa divisão bem ventilada. Coloque-a longe de materiais inflamáveis, explosivos ou quentes e, de preferência, não em casa. Além disso, nunca deve ser armazenado na cave ou no sótão.
- A botija deve ser armazenada fora do alcance das crianças.
- A botija desligada deve ter conectores de válvula roscados firmemente instalados e não deve ser armazenada na garagem ou em qualquer outra área fechada. Armazene apenas em áreas ventiladas!
- O armazenamento do aquecedor no interior é permitido apenas se a botija estiver desligada e removida do aquecedor.
- Verifique o aperto da válvula de gás e se existem danos. Se suspeitar de danos, solicite ao seu revendedor de gás para a mudar.
- Nunca armazene a botija de gás liquefeito num local subterrâneo ou em locais sem ventilação adequada.

LIMPEZA E CUIDADOS

Aviso: Certifique-se de que o aquecedor está na posição desligada e que está frio!

Aviso: Não limpe o aquecedor com produtos de limpeza que sejam combustíveis ou corrosivos.

- Limpe as superfícies revestidas de pó com um pano macio e húmido e água com sabão.
- Remova os resíduos, aranhas e ninhos de insetos da abertura de ventilação do compartimento da botija, do compartimento de controlo, do queimador e das passagens de ar de circulação do aquecedor com um limpador de tubos ou ar comprimido para manter o aparelho limpo e seguro para utilização.
- Nunca limpe as portas ou outras aberturas com palitos ou outro artigo que possa partir e bloquear as portas.

RESOLUÇÃO DE PROBLEMAS

Problema	Causa	Soluções
O motor não funciona	Sem fornecimento de eletricidade	Verifique a placa de terminais com um verificador
	O termóstato de segurança está ligado	Aguarde um minuto e reinicie
O motor funciona, mas o queimador não acende e, após alguns segundos, o aquecedor para	A torneira de gás da botija está fechada	Abra a torneira de gás
	O cilindro está vazio	Utilize um novo cilindro
	O bocal está obstruído	Retire o bocal e limpe.
	A válvula de gás solenoide não está aberta	Verifique se a válvula solenoide funciona
O queimador acende, mas, após alguns segundos, o aquecedor para	Não há faísca	Verifique a posição do eletrodo
	Sem ligação ao sistema de ligação à terra	Verifique e ligue corretamente
	Ligação com defeito entre o sensor e o dispositivo de segurança	Verifique e ligue corretamente
O aquecedor para durante o funcionamento	Dispositivo de segurança com defeito	Substitua o dispositivo de segurança
	Fornecimento de gás excessivo	Verifique o redutor de pressão. Se necessário, substitua
	Fluxo de ar insuficiente	Verifique se o motor funciona corretamente
	Fornecimento de gás insuficiente devido a formação de gelo na botija	Verifique e utilize uma botija maior ou duas botijas.

FIM DA VIDA ÚTIL



Se for decidido que o aquecedor a gás não vai ser mais utilizado, recomenda-se que seja desligado da botija de gás. Cortar também a mangueira de borracha. Se as crianças brincarem com o aquecedor, certificar-se de que as peças perigosas são removidas.

Nunca eliminar produtos não biodegradáveis no meio ambiente, mas descartá-los de acordo com a legislação nacional vigente. No final da sua vida útil, o produto não deve ser eliminado como resíduo urbano. Deve ser levado a um centro de recolha de resíduos diferenciados especial local ou a um revendedor que forneça esse serviço.

A eliminação de um aparelho doméstico separadamente evita possíveis consequências negativas para o ambiente e para a saúde decorrentes de eliminação inadequada e permite que os materiais constituintes sejam recuperados para obter poupanças significativas em energia e recursos. Como lembrete da necessidade de descartar eletrodomésticos separadamente.

DISPOSIÇÕES DE GARANTIA

O aparelho é fornecido com uma garantia de 24 meses, a partir da data de compra. Todos os defeitos de material e fabrico serão reparados ou substituídos gratuitamente dentro deste período. Aplicam-se as seguintes regras:

1. Recusamos expressamente todas as reclamações de danos adicionais, incluindo reclamações de danos colaterais e/ou consequentes.
2. A reparação ou substituição de componentes dentro do período de garantia não resultará numa extensão da garantia.
3. A garantia é anulada se tiver sido realizada alguma modificação, peças não originais instaladas ou reparações realizadas por terceiros.
4. Os componentes sujeitos a desgaste normal, como filtros, baterias, lâmpadas e elementos de aquecimento não são abrangidos pela garantia.
5. A garantia é válida apenas quando apresenta a fatura de compra original e datada e se não tiver sido realizada nenhuma modificação.
6. A garantia é inválida para danos causados por negligência e/ou por ações que se desviam daquelas contidas neste manual de instruções.
7. Os custos de transporte e os riscos envolvidos durante o transporte do aparelho ou componentes do aparelho devem ser sempre por conta do comprador.
8. Os danos causados pela não utilização de peças sobressalentes adequadas não são abrangidos pela garantia.
9. Não há peças sobressalentes a serem substituídas pelo utilizador. Envie o aparelho à Qlima se for necessária reparação.

Para evitar gastos desnecessários, recomendamos que consulte sempre primeiro cuidadosamente as instruções de utilização. Leve o aparelho ao seu revendedor para realizar as reparações se estas instruções não fornecerem uma solução.

www.Qlima.com

WSKAZÓWKI DOTYCZĄCE UŻYTKOWANIA URZĄDZENIA (PL)



Ta nagrzewnica przeznaczona jest wyłącznie do użytku na zewnątrz. Używanie w pomieszczeniu jest niebezpieczne.

Miejsce z dobrą wentylacją musi mieć przynajmniej 25% otwartej powierzchni. Powierzchnia to suma powierzchni ścian.



- Przed rozpoczęciem korzystania z urządzenia prosimy przeczytać dokładnie niniejszą instrukcję i zachować ją na przyszłość. Urządzenie można zainstalować, tylko jeśli spełnia lokalne/krajowe przepisy, zarządzenia i normy.
- Ten produkt jest przeznaczony do użytku jako nagrzewnica do ogrzewania miejsca pracy ludzi na zewnątrz.
- **NIE UŻYWAĆ DO OGRZEWANIA POMIESZCZEŃ W BUDYNKACH MIESZKALNYCH. W CELU UŻYWANIA W BUDYNKACH PUBLICZNYCH NALEŻY ODNIEŚĆ SIĘ DO PRZEPISÓW KRAJOWYCH.**
- Po odpakowaniu należy sprawdzić urządzenie pod kątem uszkodzeń. W przypadku wątpliwości nie używać urządzenia i należy skontaktować się z obsługą klienta u lokalnego dealera. Opakowania (plastikowe torby itp.) trzymać z dala od dzieci, ponieważ mogą spowodować dla nich zagrożenie.
- Niedozwolone jest modyfikowanie systemu bezpieczeństwa.
- Nagrzewnica jest skonstruowana zgodnie z treścią normy EN1596:1998/A1:2004
- Zachować instrukcję na przyszłość.



OSTRZEŻENIA

- Prosimy przeczytać instrukcje przed montażem i użyciem urządzenia. To urządzenie musi być zamontowane, a butla gazu przechowywana zgodnie z obowiązującymi przepisami.
- Urządzenie używać wyłącznie zgodnie z przeznaczeniem. Używanie w inny sposób może doprowadzić do poparzenia, pożaru, wybuchu, wypadku, uduszenia, zatrucia tlenkiem węgla i/lub porażenia prądem itp.
- Nagrzewnicę zamontować, tylko jeśli spełnia lokalne przepisy i normy.
- Przed podłączeniem urządzenia należy sprawdzić, czy informacje podane na tabliczce znamionowej odpowiadają sytuacji.
- Podgrzewacz zainstalować zgodnie z instrukcjami, jak opisano w rozdziale dotyczącym instalacji we wskazówkach dotyczących użytkowania urządzenia.
- Urządzenie zostało wykonane zgodnie z normami bezpieczeństwa WE. Jednakże, tak jak w przypadku każdego urządzenia, należy zachować ostrożność.
- **RYZYKO POŻARU** Nigdy nie używać urządzenia w miejscach, gdzie mogą być obecne łatwopalne i/lub szkodliwe gazy lub opary (np. spaliny, opary farb, zasłony, papier, odzież).
- Jeśli kominek jest umieszczony za blisko łatwopalnych materiałów, może dojść do pożaru.
- Ze względów bezpieczeństwa, jeżeli w pobliżu nagrzewnicy znajdują się dzieci lub zwierzęta, należy zachować ostrożność, podobnie jak w przypadku wszystkich innych urządzeń grzewczych, a także należy dopilnować, aby dzieci zawsze wiedziały o używaniu gorącej nagrzewnicy.
- Z urządzenia nie mogą korzystać osoby (w tym dzieci) o ograniczonej sprawności fizycznej, sensorycznej lub psychicznej, lub które nie mają odpowiedniego doświadczenia i wiedzy, chyba że są one nadzorowane lub zostały poinstruowane w zakresie korzystania z urządzenia przez osobę odpowiedzialną za ich bez-

pieczeństwo.

- Aby wyeliminować zagrożenia, uszkodzona nagrzewnica powinna zostać naprawiona przez producenta lub przedstawiciela producenta odpowiedzialnego za serwis, bądź przez osobę posiadającą podobne kwalifikacje.
- Pilnować, aby dzieci nie bawiły się urządzeniem.
- Nie należy przykrywać urządzenia, ponieważ może ono przegrzać się.
- Pokrywa urządzenia chroni przed bezpośrednim dostępem do elementów grzewczych i musi być założona podczas jego pracy.
- Nie wkładać przedmiotów w otwory w urządzeniu.
- Pokrywa nie zapewnia pełnej ochrony małych dzieci i osób niedoświadczonych.
- Z urządzenia mogą korzystać dzieci w wieku od 12 lat oraz osoby o ograniczonej sprawności fizycznej, sensorycznej lub psychicznej bądź osoby nie posiadające doświadczenia i wiedzy, jeżeli zostaną one otoczone nadzorem lub poinstruowane w zakresie bezpiecznego korzystania z tego urządzenia i będą rozumiały związane z tym zagrożenia.
- Nie należy pozwalać dzieciom na czyszczenie i konserwację urządzenia bez nadzoru.
- Dzieci poniżej 3 roku życia należy trzymać z dala, chyba że są pod stałym nadzorem.
- Dzieci wieku powyżej 3 lat, a młodsze niż 8 lat mogą tylko włączać i/lub wyłączać urządzenie pod warunkiem, że zostało ono umieszczone i zamontowane zgodnie z jego przeznaczeniem oraz że są pod nadzorem lub uzyskały odpowiednie instrukcje na temat użytkowania urządzenia w bezpieczny sposób i rozumieją zagrożenie.
- Dzieci w wieku od 3 do 8 lat nie mogą podłączać urządzenia do prądu, regulować i czyścić urządzenia ani wykonywać konserwacji.
- **PRZESROGA** – niektóre części tego produktu mogą robić się bardzo gorące i powodować poparzenia. Należy zachować szczególną ostrożność w obecności dzieci i osób podatnych na zranienie.
- Podczas pracy i zaraz po jej zakończeniu urządzenie będzie bardzo gorące. Nie należy go NIGDY dotykać w tym czasie. Nie należy go NIGDY przenosić w tym czasie.
- Niepilnowane urządzenie musi być wyłączone.
- Nie należy przykrywać ani zastaniać włączonego grzejnika.

W przypadku nie zapoznania się i/lub nie przestrzegania zasad, instrukcji oraz wyjaśnień, gwarancja straci ważność, a producent nie naprawi żadnych uszkodzeń urządzenia i/lub szkód, do jakich dojdzie w miejscu korzystania z niego w ramach gwarancji.

- Prosimy przeczytać instrukcje przed montażem i użyciem urządzenia.
- To urządzenie musi być zamontowane, a butla gazu przechowywana zgodnie z obowiązującymi przepisami.
- Nie zakrywać otworów wentylacyjnych obudowy butli.
- Nie przenosić urządzenia, gdy jest używane.
- Wyłączyć zawór na butli gazu i/lub regulatorze:
 - a. przez przemieszczeniem urządzenia
 - b. po zakończeniu użytkowania
- Rurę lub elastyczny wąż należy zmienić w określonych odstępach czasu.
- Używać gazu i butli określonych przez producenta.
- W przypadku nadmiernego wiatru należy zachować szczególną ostrożność pod kątem nachylenia urządzenia.

- Wszelkie naprawy i/lub konserwacja muszą być wykonywane wyłącznie przez profesjonalnego mechanika serwisu.
- Należy pamiętać o stosowaniu właściwego gazu oraz ochronie zbiorników gazu przed wysoką temperaturą i skrajnymi zmianami temperatury. Zbiorniki gazu należy zawsze przechowywać w chłodnym, suchym i zacienionym miejscu.
- Należy zawsze stosować odpowiedni i zatwierdzony regulator średniego ciśnienia 700 mbar. W przypadku wątpliwości należy skontaktować się z miejscowym sprzedawcą.

MONTAŻ NAGRZEWNICY

Producent nie ponosi odpowiedzialności za jakiegokolwiek obrażenia lub uszkodzenia wynikające z ignorowania powyższych postanowień.

Używanie produktu i jego elementów wymaganych do tego celu stanowi całkowitą odpowiedzialność użytkownika końcowego.

GFA1015 MONTAŻ PRZEGRODY WSTĘP

Aby chronić podłogę, ZAWSZE montować przegrodę przed przednim wylotem nagrzewnicy.

1. Wyjąć nagrzewnicę z opakowania. Przegroda jest zamontowana pod wylotem powietrza w miejscu wskazanym przez strzałkę.

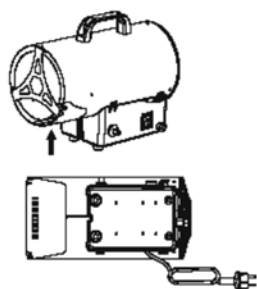

2. Odkręcić w lewo 2 śruby przegrody.

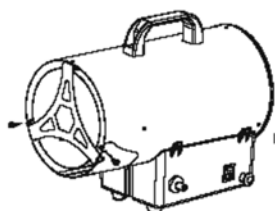

3. Zamontować przegrodę, jak na poniższym rysunku.
4. Dokręcić w prawo 2 śruby.

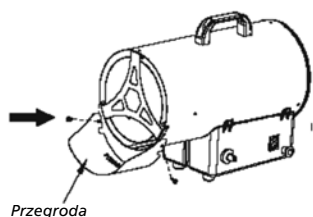

5. Przegroda zamontowana

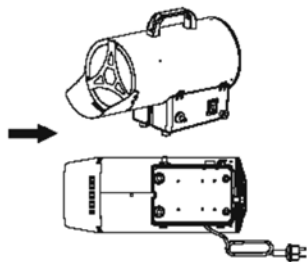

WYMAGANIA DOTYCZĄCE GAZU

Używać wyłącznie propanu, butanu lub LPG. Patrz tabliczka znamionowa na urządzeniu.

- Urządzenie wymaga zatwierdzonego węża do gazu od długości <150 cm oraz regulatora gazu. Zespół węża i regulatora musi spełniać lokalne normy.
- Maksymalne ciśnienie wlotowe regulatora nie może przekraczać 690 kPa.
- Złącze gazu 1/4" LH. Używać z regulatorem 700 mbar.
- Złącze gazu 3/8" LH. Do stosowania wraz z regulatorem 0–2 bary oraz regulatorem 700 mbarów. Oba regulatory należy montować szeregowo, zgodnie z dalszymi wyjaśnieniami.
- Montaż musi spełniać lokalne przepisy, a w przypadku ich braku, normę dotycząca przechowywania i obsługi paliw z płynnego gazu.
- Wygięty, zardzewiały lub uszkodzona butla gazu może stanowić zagrożenie i musi zostać sprawdzony przez upoważnionego specjalistę urządzeń gazowych.
- Nigdy nie używać butli gazu z uszkodzonym złączem zaworu.
- Butla gazu musi zapewniać odprowadzanie oparów z butli roboczej.
- Nigdy nie należy skręcać węży ani elastycznych rurek.
- Nigdy nie podłączać do nagrzewnicy nieregulowanego butlach gazu.
- Odłączyć butlę gazu, gdy nagrzewnica nie jest używana.

KONTROLA WYCIEKÓW

Złącza gazowe na nagrzewnicy są testowane przed wysyłką w fabryce pod kątem wycieków. Pełną kontrolę szczelności gazu należy wykonać w chwili montażu z powodu możliwej nieprawidłowej obsługi w czasie transportu i/lub montażu lub z powodu nadmiernego ciśnienia podłączonego do nagrzewnicy. Nagrzewnicę należy sprawdzać z pełną butlą.

1. Upewnić się, że sterujący zawór bezpieczeństwa w pozycji OFF (WYŁ.).
2. Zrobić roztwór wody z mydłem w ilości jedna część detergentu i jedna część wody. Roztwór wody z mydłem można nanieść spryskiwaczem, szczotką lub szmatą na wszystkie połączenia gazowe. W przypadku wycieku pojawią się bańki mydlane.



OSTRZEŻENIE: Nigdy nie sprawdzać wycieków w czasie palenia tytoniu!

OSTRZEŻENIE: W przypadku wycieku gazu nie wolno używać urządzenia, należy odciąć źródło zasilania gazu, sprawdzić urządzenie i naprawić przed kolejnym użyciem.

3. Włączyć zasilanie gazu. Sprawdzić wszystkie połączenia roztworem wody z mydłem. Mogą nie pojawić się bańki mydlane.
4. W przypadku wycieku, wyłączyć zasilanie gazu. Dokręcić wszystkie przeciekające złącza, następnie włączyć zasilanie gazu i sprawdzić ponownie. Aby uzyskać pomoc, skontaktować się z dealerem lub dostawcą gazu, jeśli nadal będą pojawiać się bańki mydlane.

Uwaga:

- Wąż gazu nie należy do zestawu nagrzewnicy.
- Regulator gazu nie należy do zestawu nagrzewnicy.

Podłączyć regulator do butli gazu (nie należy do zestawu), zgodnie z instrukcją montażu dostarczoną razem z regulatorem gazu i/lub butlą gazu.

OBSŁUGA

Bezpieczna obsługa

To urządzenie jest zaprojektowane dla butli do 15 kg.

Unikać naprężeń skrętnych elastycznej rury między regulatorem gazu a urządzeniem. Naprężenia skrętne po pewnym czasie mogą prowadzić do wycieku gazu!

Uwaga:

Jeśli nowy zbiornik został właśnie podłączony, proszę pozostawić go przynajmniej na minutę, aby powietrze w przewodach gazowych wydostało się przez otwór pilotowy.

Jeśli płomień palnika przypadkowo zgaśnie lub zostanie zdmuchnięty przez wiatr, należy wyłączyć nagrzewnicę i poczekać przynajmniej 5 minut, aby gaz uległ rozproszeniu przed ponownym zapaleniem, aby uniknąć możliwego wybuchu gazu.

Ostrzeżenia:

- Cały układ gazowy – wąż, regulator, pilot i palnik – przed użyciem należy kontrolować pod kątem wycieków. Przynajmniej raz w miesiącu i przy każdej wymianie butli z gazem. Sprawdzić zespół węża pod kątem oznak nadmiernej zużycia, przecięcia lub zużycia. Podejrzane miejsca należy sprawdzić pod kątem wycieku. Jeśli wąż przecieka, należy go wymienić na nowy, który spełnia lokalne przepisy.). Jeśli ma oznaki przecięcia, rozwarstwiania lub innego pogorszenia jakości, należy go wymienić na nowy, tej samej długości i odpowiedniej jakości.
- Zawsze musi być w gotowości gaśnica proszkowa.
- Ze względów bezpieczeństwa należy zawsze odczekać 5 minut przed ponownym odpaleniem gorącej nagrzewnicy.
- Wymienić rurę/wąż gazowy w określonych odstępach czasu.

WYMIANA BUTLI Z GAZEM

- Wyłączyć nagrzewnicę.
- Zamknąć zawór butli z gazem.
- Odłączyć regulator od butli, postępując wg instrukcji, które dostarczono z regulatorem.
- Wymienić butlę.
- Upewnić się, że nie ma płomienia. Wyłącznie, gdy nie ma płomienia: wyjąć wtyczkę lub zaślepkę z zaworu butli.
- Sprawdzić obecność i dobry stan uszczelki przed podłączeniem regulatora do nowej butli.
- Sprawdzić, czy uszczelka regulatora jest prawidłowo zamontowana i może spełniać swoją funkcję.
- Wykonać kontrolę wycieków za pomocą roztworu wody z mydłem.



OSTRZEŻENIE: butlę z gazem wymieniać tylko w odpowiednio przewiewnym miejscu, z dala od źródeł zapłonu (świec, papierosów lub innych urządzeń wytwarzających płomień).

BEZPIECZNA ODLEGŁOŚĆ

- Dla każdego kW konieczna jest stała wentylacja 25 cm³, równomiernie rozprowadzona między podłogą a dużą wysokością z minimalnym wyjściem 250 cm³.
- Nigdy nie kierować gorącego powietrza w kierunku butli.
- Nigdy nie używać nagrzewnicy bez pokrywy.
- Nie przekraczać 100 W/m³ wolnej przestrzeni. Minimalna ilość przestrzeni musi być większa niż 100 100 m³.
- Nie zakrywać wlotu ani wylotu nagrzewnicy.
- Jeśli nagrzewnica musi pracować przez długi okres czasu przy maksymalnej wydajności, możliwe jest pojawienie się lodu na powierzchni butli. Jest to spowodowane przez duży pobór gazu. Ani z tego powodu, ani z żadnego innego powodu nie należy podgrzewać butli. Aby uniknąć tego efektu lub przynajmniej zredukować go, należy używać dużej butli lub dwóch butli połączonych razem (rys. 1).
- Nie używać nagrzewnicy w piwnicach ani innych pomieszczeniach pod poziomem gruntu.
- Po użyciu zakręcić zawór gazu.



- Butlę z gazem należy zawsze wymieniać zgodnie z zasadami bezpieczeństwa, z dala od możliwych źródeł zapłonu.
- Nagrzewnicę należy umieścić w miejscu, gdzie nie ma zagrożenia pożarem, wylot gorącego powietrza musi znajdować się przynajmniej 3 m od łatwopalnej ściany i nigdy nie może być skierowany na butlę z gazem.
- W przypadku wątpliwości proszę skontaktować się z dostawcą.

MONTAŻ

1. Podłączyć nagrzewnicę do odpowiedniego gniazda elektrycznego o napięciu 230 V~ 50 Hz.
2. Upewnić się, że maszyna jest prawidłowo uziemiona.
- 3.1. Podłączyć wąż zasilania gazu do regulatora ciśnienia i podłączyć regulator do odpowiedniej butli LPG.
- 3.2. TYLKO DLA HISZPANII, PORTUGALII, DANII, FINLANDII, NORWEGII: Najpierw zamontować regulator 2 bary na butli z gazem. Następnie podłączyć regulator 700 mbarów do regulatora 2 bary. Podłączyć jedną stronę węża do gazu do regulatora 700 mbarów, a drugą do nagrzewnicy. Zapoznać się z punktami 1, 2 i 3 na poniższym zdjęciu.
4. Otworzyć zawór butli i sprawdzić wąż zasilający oraz złącza pod kątem wycieków. W tym celu zaleca się użycie zatwierdzonego wykrywacza gazu.



Uwaga: Szeregowy montaż 2 regulatorów - TYLKO DLA HISZPANII, PORTUGALII, DANII, FINLANDII, NORWEGII

INSTRUKCJA UŻYTKOWANIA

PRZYGOTOWANIE DO PRACY

1. Sprawdzić nagrzewnicę pod kątem możliwych uszkodzeń transportowych.
2. Podłączyć wąż i zespół regulatora do butli LPG.
3. Otworzyć zawór gazu butli i sprawdzić wszystkie połączenia gazowe za pomocą roztworu wody z mydłem.
4. Podłączyć przewód zasilający do dobrze uziemionego gniazda sieciowego 220 V~, 50 Hz.

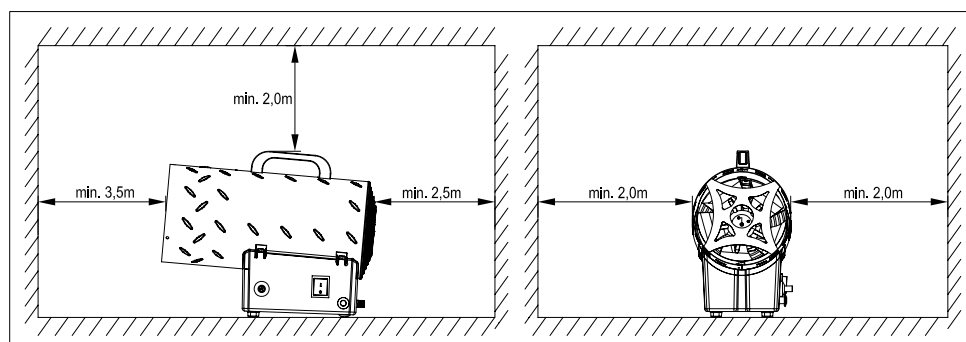

ZAPŁON / ręczny zapłon

1. Obrócić przełącznik zasilania w pozycję I i sprawdzić, czy wentylator zaczyna prawidłowo pracować.
2. Wcisnąć przycisk zaworu gazu i wielokrotnie nacisnąć (!!)
3. Gdy zapali się płomień, należy trzymać przycisk zaworu wciśnięty przez około 10 sekund. Jeśli nagrzewnica przestanie działać po puszczeniu zaworu, należy poczekać minutę i powtórzyć operację uruchomienia, wciskając zawór nieco dłużej.
4. Jeśli problem będzie nadal występować, należy skontaktować się z dostawcą.

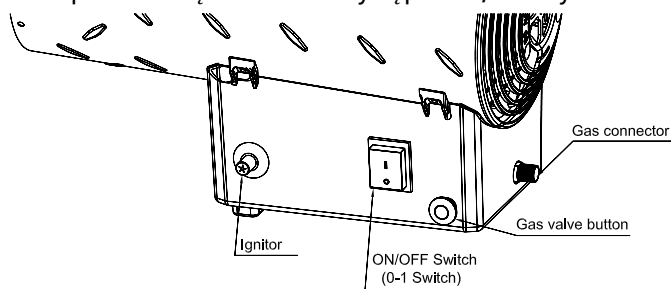

UWAGA

Jeśli zapłon sprawia problemy lub jest nieregularny, przed ponownym zapłonem należy upewnić się, że wentylator nie jest zablokowany, a wlot i wylot powietrza nie są ograniczone.

WYŁĄCZANIE

Aby wyłączyć nagrzewnicę, należy zamknąć zawór butli z gazem. Pozostawić włączony wentylator aż płomień zgaśnie i następnie ustawić przełącznik wentylatora na O.

KLIMATYZACJA

1. Nagrzewnicę można używać również jako wentylator.
2. W tym przypadku należy zdemontować wąż zasilania gazu i podłączyć wtyczkę nagrzewnicy do odpowiedniego gniazda sieciowego.
3. Ustawić przełącznik wentylatora do pozycji I.

OSTRZEŻENIE O BRAKU ZAPACHU



Niebezpieczeństwo uduszenia

1. Nie używać nagrzewnicy do ogrzewania pomieszczeń mieszkalnych.
2. Nie używać w miejscach bez wentylacji.
3. Nie można blokować przepływu powietrza do spalania i wentylacji.
4. Należy zapewnić odpowiednią wentylację, aby zapewnić powietrze do spalania w czasie jej używania.
5. Brak odpowiedniej wentylacji doprowadzi do nieprawidłowego spalania.
6. Nieprawidłowe spalanie może prowadzić do zatrucia tlenkiem węgla, co prowadzi do poważnych obrażeń ciała lub śmierci. Symptomami zatrucia tlenkiem węgla mogą obejmować bóle głowy, zawroty głowy i trudności w oddychaniu.

ZAPACH GAZU

Gaz LPG i gaz ziemny mają dodatki zapachowe, które umożliwiają wykrycie wycieków gazu.

Jeśli pojawi się wyciek gazu, można go poczuć. Ponieważ propan (LP) jest cięższy niż powietrze, można wyczuć zapach gazu w pobliżu podłogi. NAJMNIEJSZY ZAPACH GAZU TO SYGNAŁ DO NATYCHMIASTOWEJ REAKCJI!

1. Nie podejmować żadnych działań, które mogą doprowadzić do zapłonu gazu. Nie używać żadnych przełączników elektrycznych. Nie ciągnąć za żadne przewody zasilające ani przedłużacze elektryczne. Nie zapalać zapalek lub innych źródeł ognia. Nie używać telefonu.
2. Natychmiast wyprowadzić wszystkie osoby z budynku i z dala od miejsca zagrożenia.
3. Zamknąć wszystkie zawory zbiorników z propanem (LP) lub butli z gazem.
4. Propan (LP) jest cięższy niż powietrze i może osiadać przy ziemi. Gdy istnieje podejrzenie wycieku gazu, należy nie pozostać z dala od miejsc na dole.
5. Należy skorzystać z telefonu sąsiada i zadzwonić do dostawcy gazu i po straż pożarną. Nie wchodzić ponownie do budynku.
6. Pozostać poza budynkiem i z dala od niego do czasu aż straż pożarna i dostawca gazu oświadczą, że jest to bezpieczne.
7. NA KONIEC należy umożliwić sprawdzenie wycieku gazu przedstawicielowi dostawcy gazu i strażakom. Muszą wywietrzyć budynek przed ponownym wejściem do niego. Odpowiednio przeszkolony personel serwisu musi naprawić wyciek, sprawdzić czy nie ma kolejnych wycieków i następnie odpalić urządzenie.

KONSERWACJA

1. Naprawy lub konserwację musi wykonywać wyłącznie wykwalifikowany personel.
2. Urządzenie musi być sprawdzone przynajmniej raz w roku przez wykwalifikowanego technika.

3. Regularnie sprawdzać stan węża gazu i regulator gazu. Jeśli trzeba go wymienić, należy użyć tylko oryginalnych części zamiennych.
4. Przed rozpoczęciem konserwacji nagrzewnicy należy odłączyć od zasilania gazu i elektrycznego.
5. Jeśli urządzenie nie było używane przez długi okres czasu, zaleca się, aby przed użyciem technik wykonał ogólną kontrolę. Ważne jest, aby sprawdzić następujące rzeczy:
 - Okresowo sprawdzać stan węża zasilania gazu i jeśli trzeba go wymienić, należy użyć tylko oryginalnych części zamiennych.
 - Sprawdzić położenie elektrody uruchamiającej (rys. 1).
 - Sprawdzić połączenia termostatu bezpieczeństwa i termopary: zawsze muszą być czyste.

Jeśli jest to konieczne, należy wyczyścić łopatki wentylatora i wnętrze nagrzewnicy, używając sprężonego powietrza.

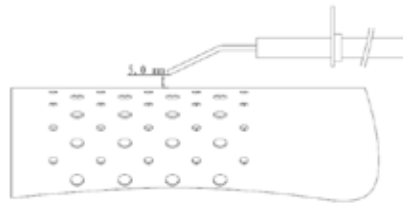

Rys. 1

PRZECHOWYWANIE

- Upewnić się, że nagrzewnica jest wyłączona.
- Po użyciu lub w przypadku nieprawidłowości należy zawsze zamykać zawór butli z gazem.
- Odłączyć zbiornik gazu od nagrzewnicy.
- Zbiornik gazu przechowywać w dobrze wentylowanym pomieszczeniu. Umieścić go z dala od łatwopalnych, wybuchowych lub gorących materiałów, a najlepiej poza domem. Ponadto nigdy nie należy przechowywać go w piwnicy lub na strychu.
- Butlę należy przechowywać na zewnątrz poza zasięgiem dzieci.
- Odłączona butla musi mieć dokładnie zamontowane gwintowane zaślepki zaworu i nie może być przechowywana w garażu ani w innym zamkniętym pomieszczeniu. Przechowywać wyłącznie w wentylowanym miejscu!
- Przechowywanie nagrzewnicy w pomieszczeniu jest dopuszczalne, tylko jeśli butla jest od niej odłączona.
- Sprawdzić szczelność zaworu gazu i pod kątem uszkodzeń. Jeśli podejrzewane jest uszkodzenie, musi zostać wymieniony przez dostawcę gazu.
- Nigdy nie przechowywać butli z gazem w pomieszczeniach poniżej poziomu gruntu lub w miejscach bez odpowiedniej wentylacji.

CZYSZCZENIE I DBANIE

Ostrzeżenie: Upewnić się, że nagrzewnica jest wyłączona i chłodna.

Ostrzeżenie: Nie czyścić nagrzewnicy środkami do czyszczenia, które są łatwopalne lub korozyjne.

- Malowane powierzchnie wytrzeć miękką, wilgotną ścierką i wodą z mydłem.
- Usunąć resztki, sieci pajaków i owadów z otworów wentylacyjnych obudowy butli, przedziału sterowania, palnika i kanałów cyrkulacji powietrza nagrzewnicy za pomocą mocnego środka do czyszczenia rur lub sprężonego powietrza, aby utrzymać nagrzewnicę w czystości i żeby była ona bezpieczna w użyciu.

- Nigdy nie czyścić portów ani otworów za pomocą wykałaczek lub innych przedmiotów, które mogą się złamać i je zablokować.

ROZWIĄZYWANIE PROBLEMÓW

Problem	Przyczyna	Rozwiązanie
Silnik nie pracuje	Brak zasilania elektrycznego	Sprawdzić płytkę zaciskową za pomocą testera
	Termostat bezpieczeństwa jest włączony	Począkać około minuty przed ponownym uruchomieniem
Silnik pracuje, ale palnik nie zapala się i po kilku sekundach nagrzewnica wyłącza się	Zawór butli z gazem jest zamknięty	Otworzyć zawór gazu
	Butla jest pusta	Użyć nową butlę
	Dysza jest zablokowana	Wyjąć dyszę i wyczyścić ją
	Elektrozawór gazu nie jest otwarty	Sprawdzić, czy elektrozawór pracuje
Palnik zapala się, ale po kilku sekundach nagrzewnica wyłącza się	Brak iskry	Sprawdzić położenie elektrody
	Brak połączenia z układem uziemienia	Sprawdzić i prawidłowo podłączyć
	Wadliwe połączenie między czujnikiem a urządzeniem bezpieczeństwa	Sprawdzić i prawidłowo podłączyć
Nagrzewnica wyłącza się w czasie pracy	Wadliwe urządzenie bezpieczeństwa	Wymienić urządzenie bezpieczeństwa
	Nadmierne zasilanie gazu	Sprawdzić reduktor ciśnienia i jeśli jest to konieczne, wymienić go
	Niewystarczający przepływ powietrza	Sprawdzić, czy silnik działa prawidłowo
	Niewystarczające zasilanie gazu z powodu oblodzenia na butli	Sprawdzić i użyć większej butli lub dwóch butli połączonych razem

KONIEC OKRESU PRZYDATNOŚCI



W przypadku podjęcia decyzji o wycofaniu urządzenia z eksploatacji zaleca się odłączenie go od zbiornika gazu. Należy także odłączyć wąż gumowy. Jeżeli dzieci bawią się urządzeniem, należy usunąć części niebezpieczne.

Nie należy nigdy usuwać do środowiska produktów, które nie są biodegradowalne, lecz przeprowadzać ich utylizację zgodnie z aktualnie obowiązującymi przepisami krajowymi. Na koniec okresu użytkowania produktu nie wolno zutylizować jako odpad komunalny. Należy zabrać go do specjalnego lokalnego punktu zbiórki odpadów lub do dealera dostarczającego usługi.

Osobne utylizowanie urządzeń domowych zapobiega możliwym negatywnym skutkom dla środowiska i zdrowia, wynikającym z nieodpowiedniej utylizacji i umożliwia, aby elementy składowe były odzyskiwane, aby zapewnić znaczące oszczędności energii i surowców. Jako przypomnienie o konieczności osobnego utylizowania urządzeń domowych.

POSTANOWIENIA GWARANCYJNE

Urządzenie jest dostarczane wraz z 24-miesięczną gwarancją, która płynie od daty jego zakupu. W tym okresie wszelkie usterki materiałowe i produkcyjne zostaną naprawione nieodpłatnie lub urządzenie zostanie wymienione na nowe. Poniżej przedstawiono stosowane zasady:

1. Wyraźnie zrzekamy się obowiązku akceptowania wszelkich dalszych roszczeń odszkodowawczych, w tym roszczeń dodatkowych i/lub szkód wtórnych.
2. Naprawy lub wymiany podzespołów, dokonywane w okresie gwarancyjnym, nie będą wpływały na przedłużenie tego okresu.
3. Gwarancja traci ważność w przypadku jakichkolwiek modyfikacji, stosowania nieoryginalnych części lub naprawy urządzenia przez podmioty zewnętrzne.
4. Podzespoły podlegające normalnemu zużyciu, takie jak filtry, baterie, lampki i elementy grzewcze, nie są objęte gwarancją.
5. Gwarancja zostanie uznana tylko w przypadku okazania oryginalnej faktury zakupowej z datą oraz gdy urządzenie nie zostało zmienione w jakikolwiek sposób.
6. Gwarancja nie obowiązuje w przypadku uszkodzeń wynikających z zaniedbania i/ lub czynności innych niż te, które przedstawiono w niniejszej instrukcji.
7. Kupujący będzie zawsze ponosił koszty transportu oraz ryzyko związane z transportem urządzenia lub jego podzespołów.
8. Uszkodzenia powstałe na skutek stosowania nieodpowiednich części nie są objęte gwarancją.
9. Brak części zamiennych, które może wymienić użytkownik. Jeśli konieczna będzie naprawa, urządzenie należy wysłać do firmy Qlima.

Aby uniknąć niepotrzebnych wydatków, zalecamy, aby zawsze najpierw zapoznać się dokładnie z instrukcją obsługi. Jeżeli w instrukcji tej nie będzie podane rozwiązanie danego problemu, urządzenie należy oddać do sprzedawcy celem jego naprawy.

www.Qlima.com

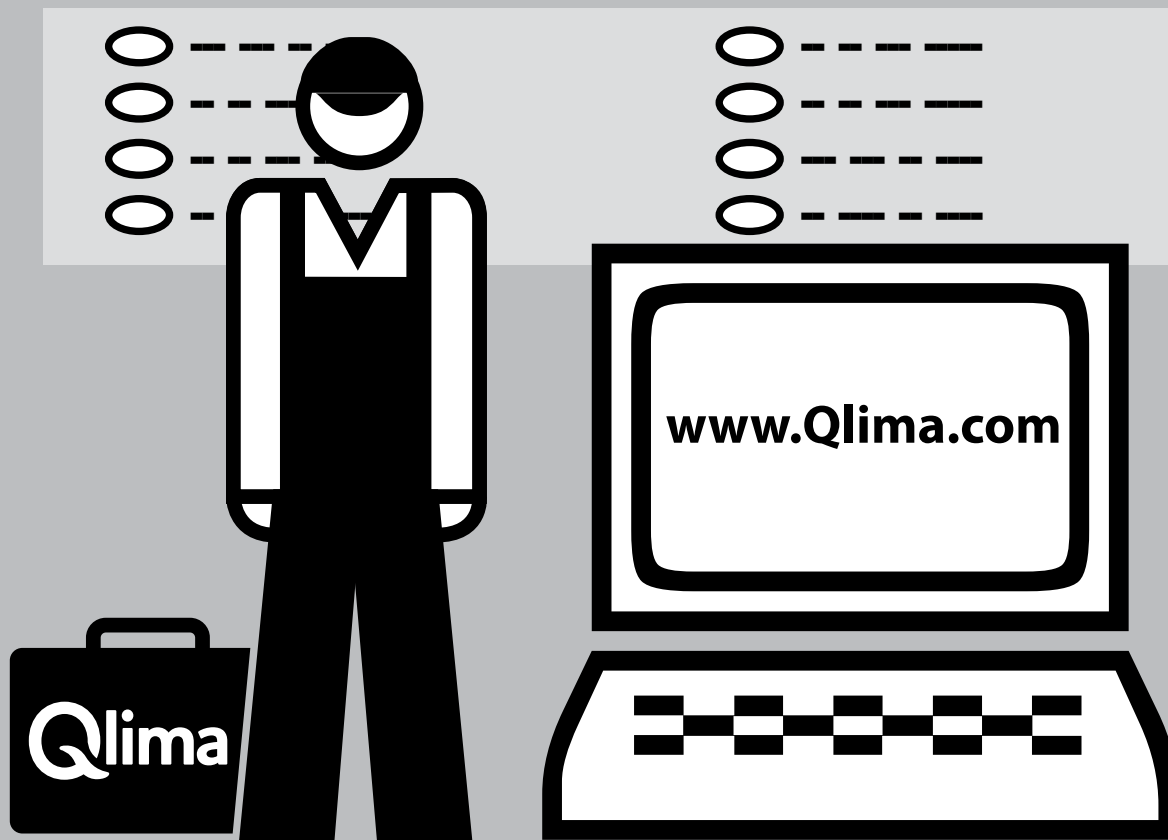

Distributed in Europe by PVG Holding B.V.

- ① Benötigen Sie weitere Informationen oder treten Probleme auf, besuchen Sie bitte unsere Website www.qlima.com, oder setzen Sie sich mit unserem Kundendienst in Verbindung (T: +31 412 694 694).
- ② For alle yderligere oplysninger eller ved eventuelle problemer med apparatet henvises til www.qlima.com eller det lokale Kundecenter (T: +45 77 34 33 30).
- ③ Si necessita informació o si tiene algún problema, visite nuestra página Web www.qlima.es, o póngase en contacto con el servicio cliente (T: +34 916 113 113).
- ④ Si vous souhaitez obtenir des informations supplémentaires ou si vous rencontrez un problème, rendez-vous sur notre site Web (www.qlima.fr / www.fr.qlima.be) ou contactez notre service client (T : +33 2 32 96 07 47 / +32 (0)3 326 39 39).
- ⑤ Jos haluat huoltoapua, lisätietoja tai laitteen kanssa tulee ongelmia, tutustu verkkosivustoon osoitteessa www.qlima.com tai kysy neuvoa PVG kuluttajapalvelukeskuksesta (T: +45 77 34 33 30).
- ⑥ If you need information or if you have a problem, please visit the our website (www.qlima.com) or contact our sales support (T: +31 412 694 694).
- ⑦ Per informazioni e in caso di problemi, visitate il sito Web www.qlima.it oppure contattate il Centro Assistenza Clienti (T: +39 0571 628 500).
- ⑧ Hvis du trenger informasjon, eller hvis du har et problem med produktet, kan du gå til nettsidene www.qlima.com. Alternativt kan du kontakte med PVG' forbrukertjeneste (T: +45 77 34 33 30).
- ⑨ Als u informatie nodig hebt of als u een probleem hebt, bezoek dan de onze website (www.qlima.nl / www.qlima.be) of neem contact op met de afdeling sales support (T: +31 412 694 694 / +32 (0)3 326 39 39).
- ⑩ Se necessitar de informações ou se tiver problemas, visite o Web site www.qlima.es ou contacte o Centro de Assistência (T: +34 916 113 113).
- ⑪ W przypadku problemów i w celu uzyskania szczegółowych informacji odwiedź stronę internetową Qlima dostępną pod adresem www.qlima.com lub skontaktuj się z Centrum kontaktów Qlima (T: +48 48 613 00 70)
- ⑫ Om du behöver service eller information eller har problem med apparaten kan du besöka www.qlima.com eller kontakta Qlima kundtjänst (T: +45 77 34 33 30).
- ⑬ Če želite dodatne informacije, obiščite spletno mesto podjetja na naslovu www.qlima.si ali pokličite na telefonsko (T: +386 (0)41 674 139).

